

Magazine électronique Daganzo

Obsolescencia Programada



INTRODUCTION

Au XIXe siècle, avec l'industrialisation, la production artisanale se perd progressivement, dans des usines et des méthodes de fabrication de produits capables de s'approprier de grands lits pour les populations les plus pauvres. Alors qu'auparavant on fabriquait un produit par jour, on en produisait désormais cent ou mille. La capacité artisanale est perdue car elle ne permet pas aux concurrents d'opérer. Parfois, les objets s'usaient ou se cassaient et il y avait toujours quelqu'un pour les réparer. La production de masse a conduit à la disparition de ces réparateurs, car il coûte moins cher d'acheter un nouveau produit que de réparer l'ancien. J'ai donné ce numéro du magazine aux réparateurs de produits électroniques, aux cordonniers, aux horlogers et à tous ceux qui, par souci de travail, évitent que notre monde ne soit rempli de déchets.

Bibliographie:

Textes et images de Google et Wikipédia Couverture :

Concilia 2, Obsolescence programmée

Obsolescence programmée : <https://www.concilia2.es/sabes-lo-que-es-la-obsolencia-programada/>

Repsol, Obsolescence programmée : <https://www.repsol.com/es/energia-futuro/tecnologia-innovacion/obsolencia-programada/index.cshmtl>

Nous sommes entourés de produits de consommation, certains sont des produits de première nécessité comme le pain et les légumes, d'autres permettent notre épanouissement intellectuel et social comme les livres et fin il existe des objets de luxe dont la valeur ne réside pas dans la beauté, mais dans la rareté et le coût d'obtention. Leurs matériaux et leur travail, d'autant plus précieux qu'ils étaient plus éloignés de la plupart des gens.

Obsolescence programmée

Avez-vous des téléviseurs, des téléphones portables ou des appareils informatiques dans votre vie quotidienne ? Avec l'émergence des nouvelles technologies et la quatrième révolution industrielle, nous utilisons tous les appareils électroniques qui, avec le temps, peuvent tomber en panne, devenir obsolètes ou même nous ne les aimer plus. Un phénomène appelé obsolescence programmée ou planifiée.

L'acquisition d'un nouveau produit implique du temps et une augmentation de la consommation de ressources limitées, ainsi qu'une augmentation de la production de ressources. Dans ce contexte, le principe d'économie circulaire, basé sur la réduction de la consommation de matières premières et la valorisation des déchets, peut proposer une forme de consommation plus durable et plus respectueuse de l'environnement.

Qu'est-ce que l'obsolescence programmée ?

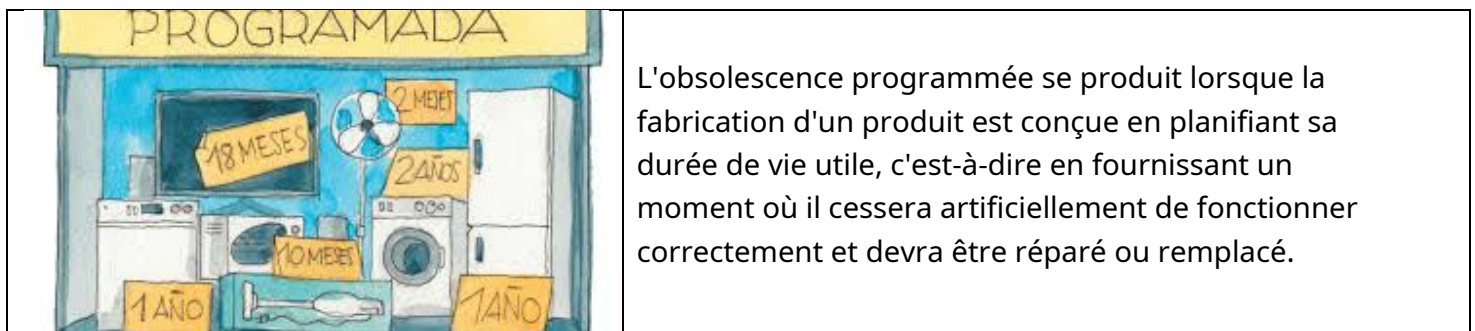

Pour expliquer ce concept, on apprend avec un exemple d'obsolescence programmée la fameuse anecdote de l'ampoule qui brille après plus de 100 ans dans la maison des pompiers de Livermore (Californie). Les ampoules que nous achetons durent plus de 100 ans, les fabricants se retrouveraient sans acheteurs et l'industrie ferait faillite, les ampoules ne répondraient plus à de nouveaux besoins. Ainsi, vendre des ampoules avec une durée de vie programmée signifiant qu'il faut acheter davantage d'ampoules tout en maintenant un engagement offre-demande viable.

C'est l'idée que Bernard London, agent immobilier, avançait en 1932, dans le rapport « Mettre fin à la dépression par l'obsolescence programmée », afin d'éviter une crise économique comme celle du krach du 29.

Le terme programme d'obsolescence est étroitement lié au cycle de vie d'un produit (développement – introduction/lancement – croissance – maturation – déclin). Car pour différentes raisons, il arrive un moment où les clients arrêtent de consommer un article car un nouveau produit le remplace.

Le cycle de vie d'un produit Fait référence aux étapes que traverse tout article commercial depuis sa conception jusqu'à son portrait du marché.

Ce concept naît de l'analogie entre l'évolution des êtres vivants et celle des produits, puisque toutes deux passent par des étapes différentes tout au long de leur existence. Un être vivant trace une courbe de vie qui passe par la naissance, l'adolescence, l'âge adulte, la vieillesse et la mort.

Les articles commerciaux suggèrent une évolution similaire qui comprend « cinq phases du cycle de vie d'un produit ».

1. Le développement C'est le moment de matérialiser l'idée. Elle englobe toutes les activités liées à l'obtention des matières premières et à leur traitement pour façonner l'article conçu. Pour rendre ce processus plus durable, il est nécessaire de s'appuyer sur des énergies renouvelables et des matériaux biodégradables, ainsi que de développer une logistique efficace à faibles émissions.

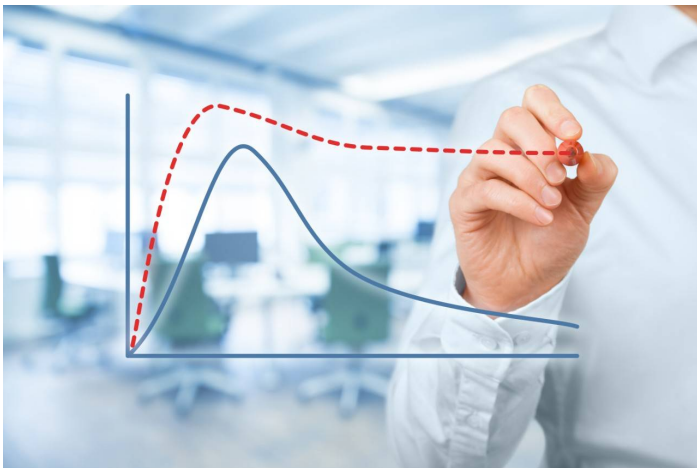

2. Introduction/lancement sur le marché

Le lancement est la dernière phase du cycle de vie d'un produit et est marqué par le moment où l'article est introduit en marche. Bien qu'à ces premiers stades de pénétration, les ventes ne soient pas très élevées, les entreprises investissent massivement dans la publicité pour faire parvenir le produit au consommateur. Développer des campagnes promotionnelles engagées en faveur du développement durable – en utilisant, par exemple, des médias électroniques ou du matériel promotionnel biodégradable – est essentiel pour garantir une faible empreinte carbone tout au long de la chaîne de valeur.

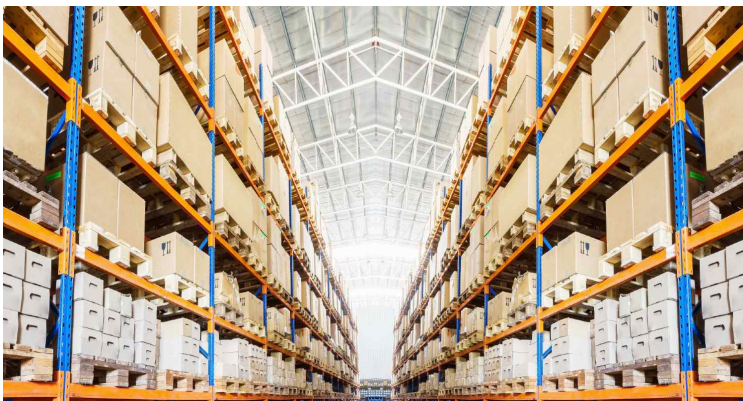

3. Croisière

Au sein des étapes du marché, la croissance fait référence à la période d'accélération des ventes. Il s'agit de la phase la plus stratégique du cycle de vie d'un produit car à ce stade l'entreprise peut se différencier de la concurrence par son image de marque. Dans l'augmentation du marketing, la logistique joue un rôle capital. Il est temps de développer un modèle de distribution durable, de garantir la pérennité de la chaîne d'approvisionnement et de compenser ou réduire les émissions de CO₂.

4. Maturation

En phase de maturation, je suis reparti avec le produit et je l'ai adapté à son usage. Il est important d'analyser le niveau de satisfaction client pour voir si l'article continue de répondre à votre attention ou de vous aider à développer de nouvelles fonctionnalités. La technologie et les différents types d'innovation sont des éléments clés pour l'adaptateur aux besoins du marché et prolonger sa durée de vie utile. De nombreux métiers dits d'avenir sont concentrés sur ce domaine.



5. Refuser

Pour différentes raisons, arrive un moment où les consommateurs décident d'acheter un produit et de le vendre. Le moment est là de retirer le petit objet de la marche ou l'adaptateur pour donner naissance à un nouvel article. Le produit est rempli et si l'on opte pour la durabilité dans toutes les phases, il sera facile de recycler les matériaux et les infrastructures pour assurer un nouveau traitement.

Pourquoi les produits ont-ils une durée de vie limitée ?

Dans les modèles de production et de consommation basés sur une économie linéaire de « l'usage et du jet », le cycle de vie d'un produit est lié à l'émergence de nouvelles technologies, donc à l'évolution des habitudes de consommation, soit par l'obsolescence programmée, qui limite indépendamment sa durée de vie utile. Bref, il s'agit d'une stratégie commerciale qui vise à inculquer au consommateur le désir de posséder la personne la plus récente, la plus précieuse et la plus nécessaire.

Voici les volets des produits selon le cycle de vie :

1 : Défaillances des produits pendant l'enfance, nos compréhensions s'appliquent aux défaillances où nos produits n'ont pas les fonds ou après une courte période d'utilisation.



Une soudure à froid sur un circuit électronique peut faire fonctionner le circuit pendant un certain temps et provoquer des pannes. Normalement, ces soudures à froid sont associées à des soudures de composants de densité ou de nature différente ; la soudure n'a pas été suffisamment chauffée lors de sa fabrication ;

D'autres pannes peuvent être dues à des conceptions mal structurées, par exemple les composants qui répondent aux pressions du circuit (quantité de courant ou tension). Nous pouvons l'observer dans les étages de puissance ou les alimentations avec des condensateurs électrolytiques gonflés en raison des photos de et de tension auxquelles ils sont exposés.

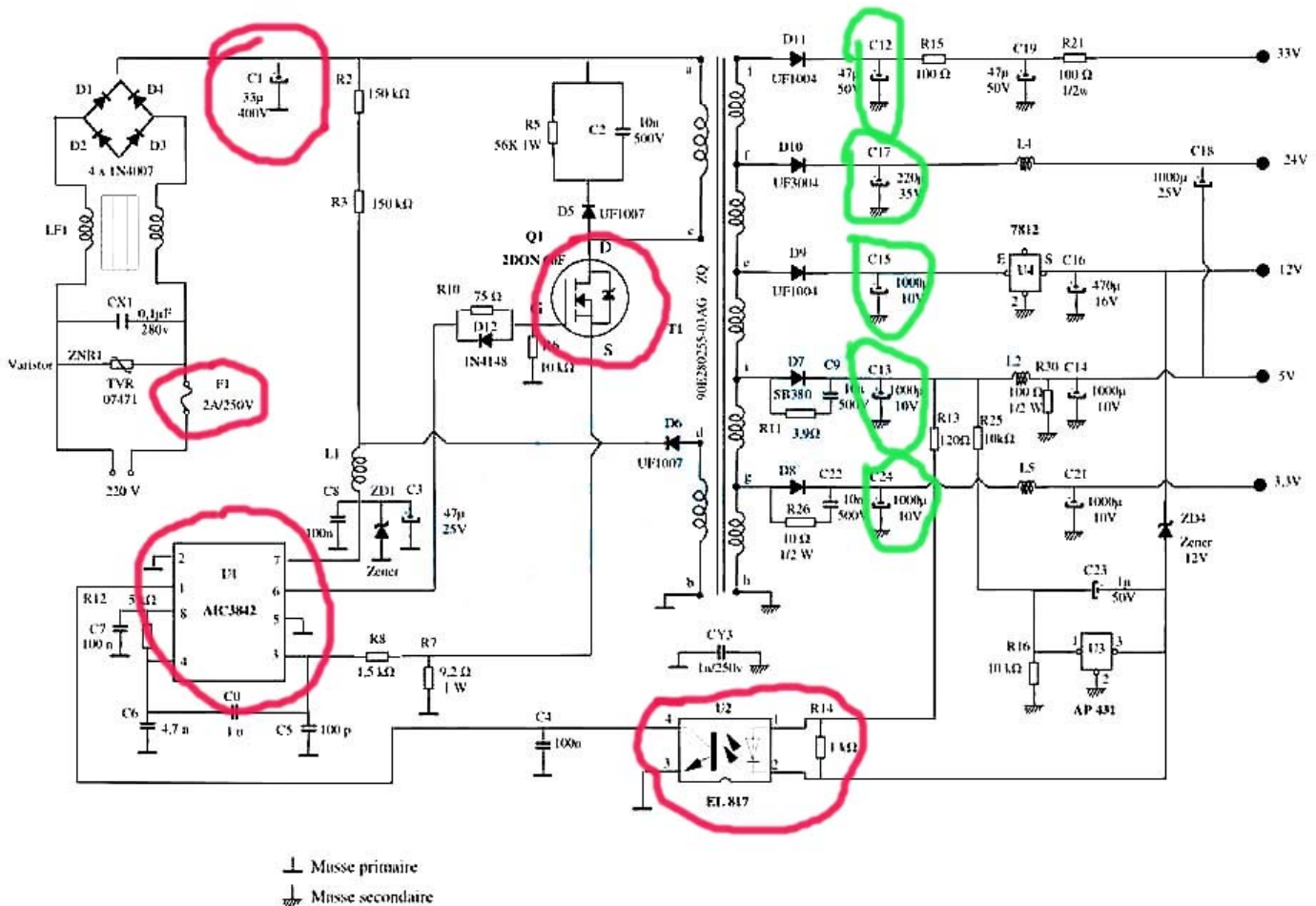

Dans ce schéma alimentaire, il y a certains éléments qui sont souvent en panne en raison de pics de courant et de tension.



Dans le circuit, on peut voir que les condensateurs électrolytiques, si nécessaire, ouvrent les pics de courant et de tension, à la perte de la capacité et d'autre part exposent les transistors de puissance aux pics de tension et de tension au-dessus des niveaux de capacité.

Les condensateurs ont perdu leurs caractéristiques, provoquant l'éclatement des transistors, les court-circuitant et finalement les bobines grillées.

2 : Les échecs de maturation des produits sont normalement dus à l'usure, qu'elle soit mécanique ou électrique.

C'est à ce stade que les fabricants évitent que l'obsolescence des produits ne survienne au cours du dernier jour. Prenons un exemple, dans une première, les poulies qui, par conception, doivent être métalliques pour résister à la tension du chariot d'impression, puisqu'elles sont remplacées par des poulies en nylon sur un axe sans roulements afin de courir leur durée de ven.



Autre exemple, le réservoir de toner et le tambour d'impression d'un primer laser dont le cycle de vie dépend du nom des impressions et de la quantité de toner que l'on rencontre dans le document.

Eh bien maintenant, ces articles sur un circuit (a clip, un compteur de mémoire électronique) qui comptent le nombre d'impressions effectuées et bloquent la machine lorsque son décompte est terminé, même si le réservoir de toner contient encore du toner ou si la La qualité du tambour est toujours bonne. .

3 : Défaillances de vieillesse des produits, on peut ranger dans ces défaillances celles dues à l'usure mécanique (machines à laver avec courroie à poulie sèche) et celles dues aux modifications électrolytiques de certains de leurs composants comme les condensateurs électrolytiques qui perdent une partie de leur capacité au fil du temps.

La vida útil de nuestros electrodomésticos

Tiempo medio de vida útil de una selección de aparatos tecnológicos o electrodomésticos (en años)

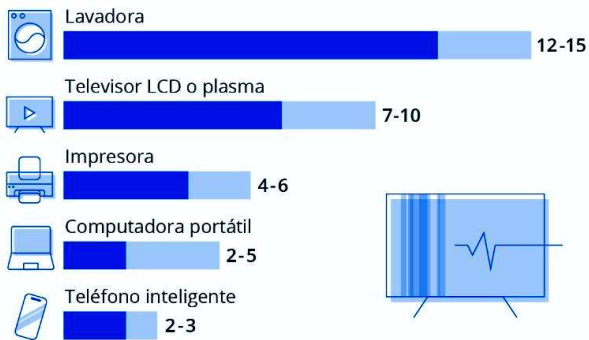

Fuentes: Earth Hour vía WWF, US Personal Device Forecasts Database

Selon les données recueillies par L'heure de la Terre, une initiative du Fonds mondial pour la nature (avec l'acronyme WWF), le cycle de vie d'un smartphone est de l'ordre de 2 à 3 ans, celui d'un téléphone portable d'un ordinateur portable est de 2 à 5 ans et celui d'un téléviseur LCD ou plasma, de 7 à 10 ans. Les machines à laver modernes, par exemple, sont programmées pour 2 500 cycles de lavage, ce qui correspond à une durée de vie utile de 12 à 15 ans.

Il existe différents types d'obsolescence programmatique :

Obsolescence programmée: La durée de vie d'un produit est programmée pour l'arrêt de son fonctionnement après un certain nombre d'utilisations. (Réservoir de toner Comme Primer Laser)

obsolescence indirecte: Le produit est endommagé et ne dispose d'aucune pièce endommagée pour réparation, il n'est pas inutilisable. (Produits de haute qualité tels que voitures, smartphones, etc.)

Obsolescence fonctionnelle par défaut: Elle se produit lorsqu'un composant de l'appareil tombe en panne et que l'ensemble de l'appareil cesse de fonctionner. (Circuits électroniques, alimentations, etc.)

Obsolescence pour incompatibilité: Dans les services d'information, la publication des mises à jour pour le bon fonctionnement du produit et des téléphones portables est devenue obsolète. (Ordinateurs personnels, systèmes d'exploitation, etc.)

Obsolescence psychologique: De nouveaux modèles de la même catégorie apparaissent, le produit devient donc « démodé ». (Nouvelles options introduites dans les voitures, les smartphones, etc.)

Obsolescence esthétique: Un produit en bon état est remplacé par un autre au design plus moderne ou plus attractif. (Voitures)

Obsolescence due à la péremption: La durée de vie d'un produit est artificiellement réduite du fait de sa péremption ou de sa date de péremption alors même qu'il est encore consommable. (Nourriture, médicaments, etc.)

Obsolescence écologique: L'abandon d'un produit en parfait état au profit d'un autre présenté comme plus performant ou plus respectueux de l'environnement est justifié. (Voiture)

Quelques exemples d'obsolescence programmatique

Il en existe différents types, nous allons maintenant voir quelques exemples d'obsolescence programmée pour ne laisser aucun doute :



Kit de pièces de rechange

Certains produits électriques sont constitués d'une telle pièce qui peut être retirée et réparée, et si elle se brise, l'appareil devient inutilisable.

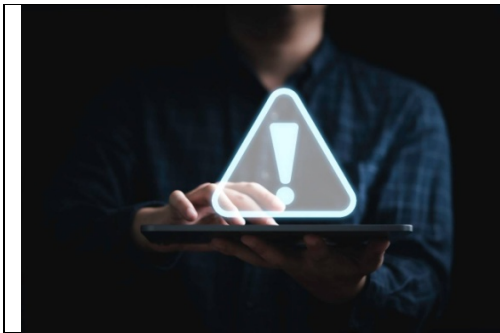

Incompatibilité

La technologie avance de plus en plus vite, il arrive donc un moment où il n'y a plus de mises à jour pour notre appareil et nous ne pouvons pas utiliser certaines applications ou programmes qui auparavant ont été mis à jour et les anciens deviennent lents et instable



Piles irremplaçables

La plupart des appareils électroniques, tels que les téléphones portables ou les compupettes portables, utilisent des batteries qui s'usent et ne peuvent parfois pas être remplacées, car la pièce ne peut pas être retirée directement par l'utilisateur et son remplacement par un service. La technique implique un coût qui, souvent, reconsidère l'achat. un nouvel appareil.

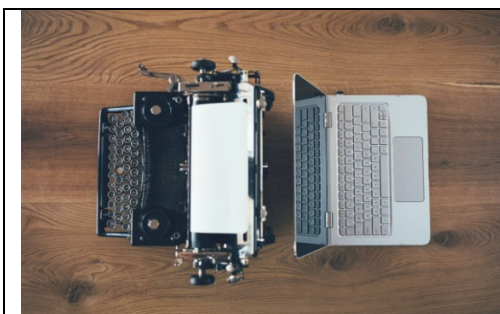

Esthétique

Un nouveau modèle apparaît sur le marché avec un design amélioré et plus marquant, rendant le précédent obsolète.

Commentaire éviter l'obsolescence du programme et ses conséquences

Le programme d'obsolescence permet de maintenir une industrie stable et d'assurer la disponibilité de l'offre en réponse à la demande, mais les principaux inconvénients sont l'impact sur l'environnement.

Fabriquer et consommer un plus grand nombre de produits signifie non seulement augmenter la consommation d'eau, d'énergie et de ressources naturelles pour obtenir des matières premières, mais signifie également générer davantage de déchets et rendre le consommateur esclave des produits.

Promouvoir un modèle économique plus durable et circulaire, avec des produits et services éthiques et responsables, est un moyen efficace d'éviter les conséquences de l'obsolescence programmatique :

Économie circulaire

L'économie circulaire favorise l'optimisation des ressources et l'utilisation des déchets, en les recyclant ou en leur donnant une nouvelle vie. Aussi, avec le consommateur et le jetier, nous pouvons réutiliser, réparer et recycler pour augmenter le cycle de vie d'un produit.

A ce stade, les travaux techniques d'entretien et de réparation des équipements électriques sont importants. Le technicien saura confirmer les problèmes qui surviennent tout au long de la vie du matériel électrique et apporter des réponses aux constructeurs sur ces problèmes (ceux-ci sont rarement pris en considération).

La restauration des produits évite le problème esthétique qui peut conduire au vieillissement et à l'obsolescence esthétique.

La gestion des déchets

Les déchets électroniques nécessitent un recyclage particulier, c'est pourquoi déposer un produit au point approprié est essentiel pour son traitement et sa gestion correcte. (il est difficile à ce stade de faire prendre conscience à l'utilisateur final de son travail, l'administration qui a beaucoup d'investissement à faire pour relier les déchets aux industriels et les industriels pour la réutilisation des déchets)

Écoconception

L'écoconception intègre des critères environnementaux dès la phase de conception et de développement d'un produit ou d'un service, dans le but de réduire l'empreinte écologique dans toutes les phases du cycle de vie d'un produit.



pantuflo@hotmail.com