

PEUGEOT PEUGEOT PEUGEOT
PEUGEOT PEUGEOT PEUGEOT
PEUGEOT PEUGEOT PEUGEOT
PEUGEOT PEUGEOT PEUGEOT
PEUGEOT PEUGEOT PEUGEOT

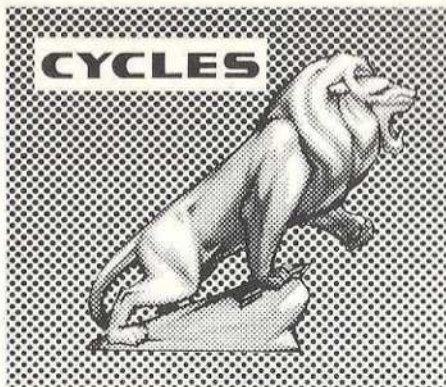

102 NMR et NMT

CATALOGUE PIECES DETACHEES SPARE PARTS CATALOGUE ERSATZTEIL-KATALOG 1974



PEUGEOT

Société anonyme régie par les articles 118 à 150 de
la loi sur les sociétés commerciales

Beaulieu - 25700 - Valentigney - France - R.C. - 55 - B - 45 - Montbéliard

TRÈS IMPORTANT

- Pour la passation des commandes, utiliser à l'exclusion de tous autres documents nos liasses spéciales adressées gratuitement sur simple demande.
- Mentionner soigneusement le numéro et la désignation complète de la pièce avec éventuellement l'indice correspondant au coloris.
- Pour éviter toute confusion dans les cas douteux, préciser le type exact et le numéro du châssis du véhicule intéressé.

VERY IMPORTANT

- When ordering spare parts exclusive use should be made of our special order forms supplied upon request.
- Carefully indicate the part number and complete description with the corresponding colour code necessary.
- To prevent any confusion when a doubt exists specify the exact model and the frame number of the machine concerned.

SEHR WICHTIG

- Bei Bestellungen, ausschliesslich unsere vorgedruckten Bestellscheine verwenden, welche Ihnen unentgeltlich auf Verlangen geliefert werden.
- Nummer und vollkommene Bezeichnung des gewünschten Teiles sorgfältig angeben, sowie die Rahmennummer und die Farbtonzahl für den Farbton.
- Um jeden Irrtum zu vermeiden, in Zweifelsfällen den genauen Typ sowie die Rahmennummer angeben.

Conditions générales de vente pour la France
(voir dernière page)

102
NMR et NMT

CATALOGUE PIECES DETACHEES
SPARE PARTS CATALOGUE
ERSATZTEIL-KATALOG

INDICES DE COLORIS

Bleu Turquoise	- 68	Vert Kentucky	- 42
Blanc Avoriaz	- 31	Bleu Gitan	- 43
Capucine	- 77	Bambou	- 65

Pour les pièces émaillées, il est indispensable d'ajouter à la suite du numéro, l'indice correspondant au coloris.

Exemple : Châssis coloris bleu Gitan : 53850-43

COLOUR CODES

Turquoise blue	- 68	Kentucky green	- 42
Avoriaz white	- 31	Gipsy blue	- 43
Nasturtium red	- 77	Bamboo yellow	- 65

When ordering enamelled parts, it is essential to insert with the reference number, the corresponding colour code.

Model : Frame Gipsy blue : 53850-43

INDEX-ZAHL

Turkisblau	- 68	Kentucky grün	- 42
Avoriaz weiß	- 31	Zigeuner blau	- 43
Hellrot	- 77	Orange	- 65

Bei lackierten Teilen muß außer der Bestell-Nr. unbedingt die Index-Zahl für den gewünschten Farbton angegeben werden.

Zum Beispiel : Rahmen - Farbe Zigeuner blau - 53850-43.

**PARTIE MOTEUR
ENGINE
MOTORTEIL**

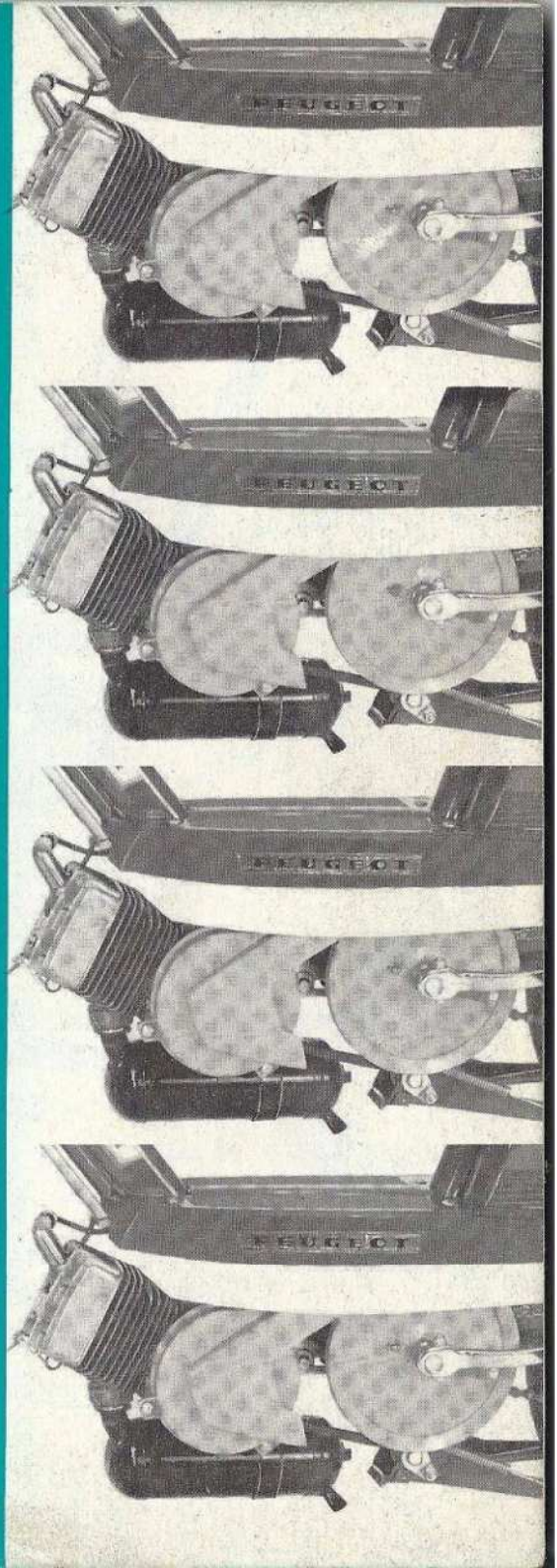

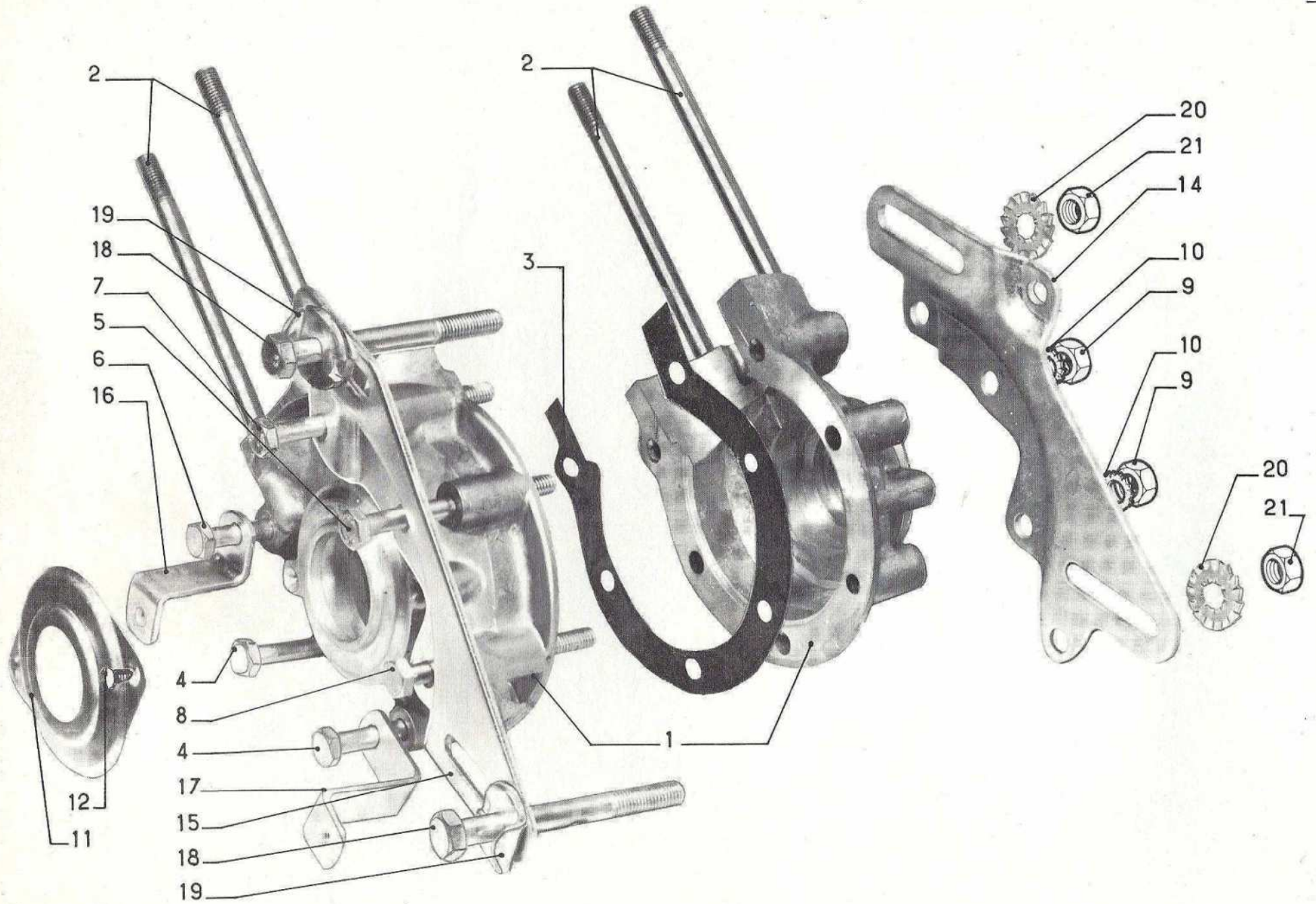

DESSIN DRAWING BILD-Nr	NUMERO PART-Nr BESTELL-Nr	NOMBRE QUANTITY ANZAHL	DESIGNATION	DESCRIPTION	BEZEICHNUNG
			<u>CARTER MOTEUR</u>	<u>CRANKCASE</u>	<u>KURBELGEHAUSE</u>
1	53398	1	Ensemble carters droit et gauche avec roulements et joints	Crankcase assembly, right hand and left hand with bearings and seals	Kurbelgehäuse, links und rechts mit Kugellagern und Dichtringen
2	027022	4	Goujon	Stud	Stiftschraube
3	44893	1	Joint	Gasket	Dichtung
4	001122	2	Vis	Screw	Sechskantschraube
5	001130	1	Vis	Screw	Sechskantschraube
6	001131	1	Vis	Screw	Sechskantschraube
7	001132	1	Vis	Screw	Sechskantschraube
8	45636	1	Vis de centrage	Centring screw	Sechskant-Paßschraube
9	032087	6	Ecrou	Nut	Sechskantmutter
10	056060	3	Rondelle éventail	Lock-washer	Fächerscheibe
11	50602	1	Plaque d'arrêt du joint	Retaining plate	Halteplatte für Dichtring
12	016027	2	Vis	Screw	Schraube
			<u>PIECE DE FIXATION MOTEUR</u>	<u>ENGINE ATTACHMENT PARTS</u>	<u>MOTORBEFESTIGUNGSTEILE</u>
14	46803	1	Plaque moteur droite	RH rest bracket	Stützplatte, rechts
15	45870	1	Plaque moteur gauche	LH rest bracket	Stützplatte, links
16	46340	1	Patte inférieure avant	Front fixing piece	Vorderer Befestigungswinkel
17	46341	1	Patte inférieure arrière	Rear fixing piece	Hinterer Befestigungswinkel
18	001126	2	Vis	Screw	Sechskantschraube
19	48670	2	Rondelle	Washer	Unterlegscheibe
20	056105	2	Rondelle éventail	Lock-washer	Fächerscheibe
21	032094	2	Ecrou	Nut	Sechskantmutter

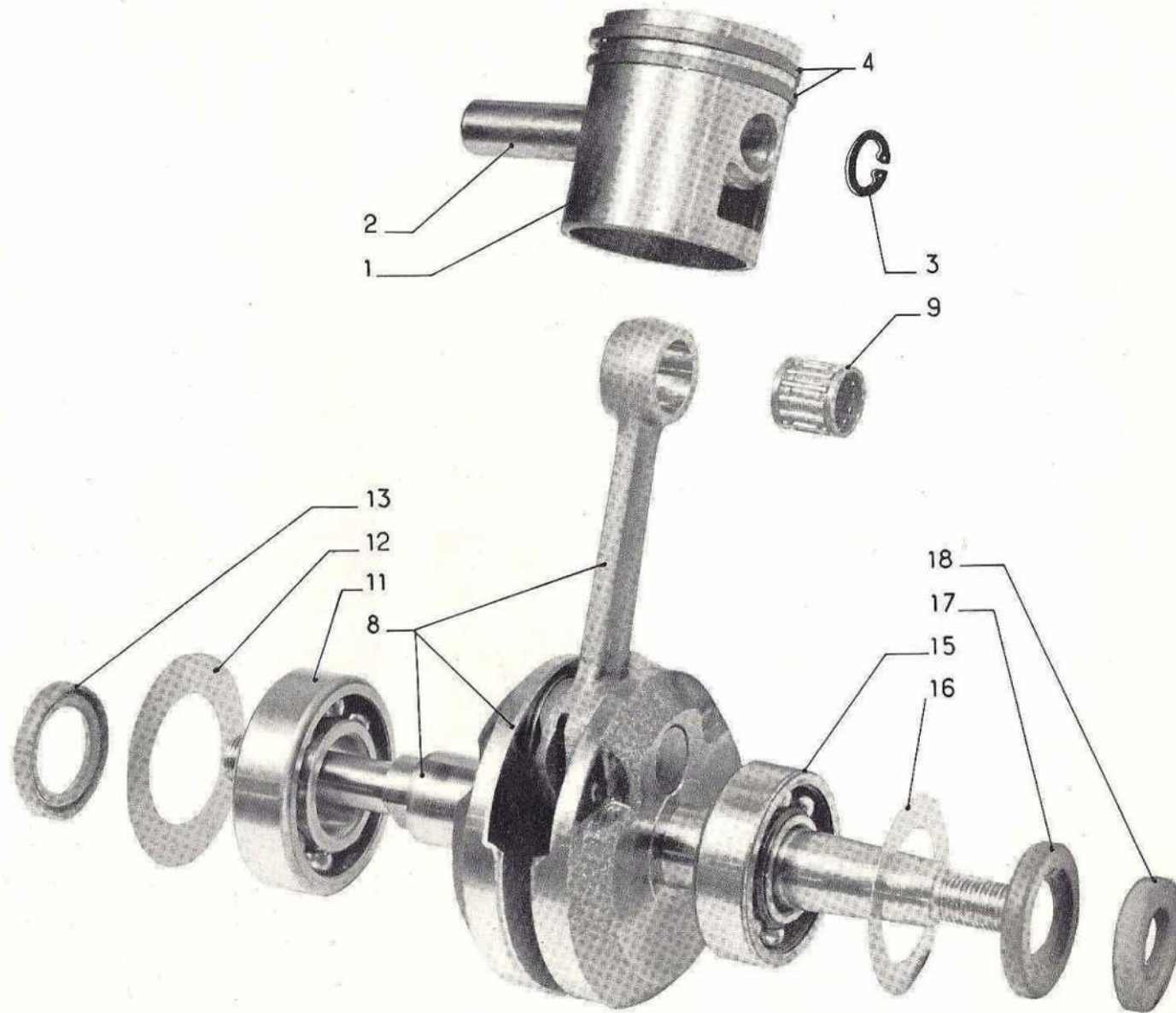

INDICES DE COLORIS

Bleu Turquoise	- 68	Vert Kentucky	- 42
Blanc Avoriaz	- 31	Bleu Gitan	- 43
Capucine	- 77	Bambou	- 65

Pour les pièces émaillées, il est indispensable d'ajouter à la suite du numéro, l'indice correspondant au coloris.

Exemple : Châssis coloris bleu Gitan : 53850-43

COLOUR CODES

Turquoise blue	- 68	Kentucky green	- 42
Avoriaz white	- 31	Gipsy blue	- 43
Nasturtium red	- 77	Bamboo yellow	- 65

When ordering enamelled parts, it is essential to insert with the reference number, the corresponding colour code.

Model : Frame Gipsy blue : 53850-43

INDEX-ZAHL

Turkisblau	- 68	Kentucky grün	- 42
Avoriaz weiß	- 31	Zigeuner blau	- 43
Hellrot	- 77	Orange	- 65

Bei lackierten Teilen muß außer der Bestell-Nr. unbedingt die Index-Zahl für den gewünschten Farbton angegeben werden.

Zum Beispiel : Rahmen - Farbe Zigeuner blau - 53850-43.

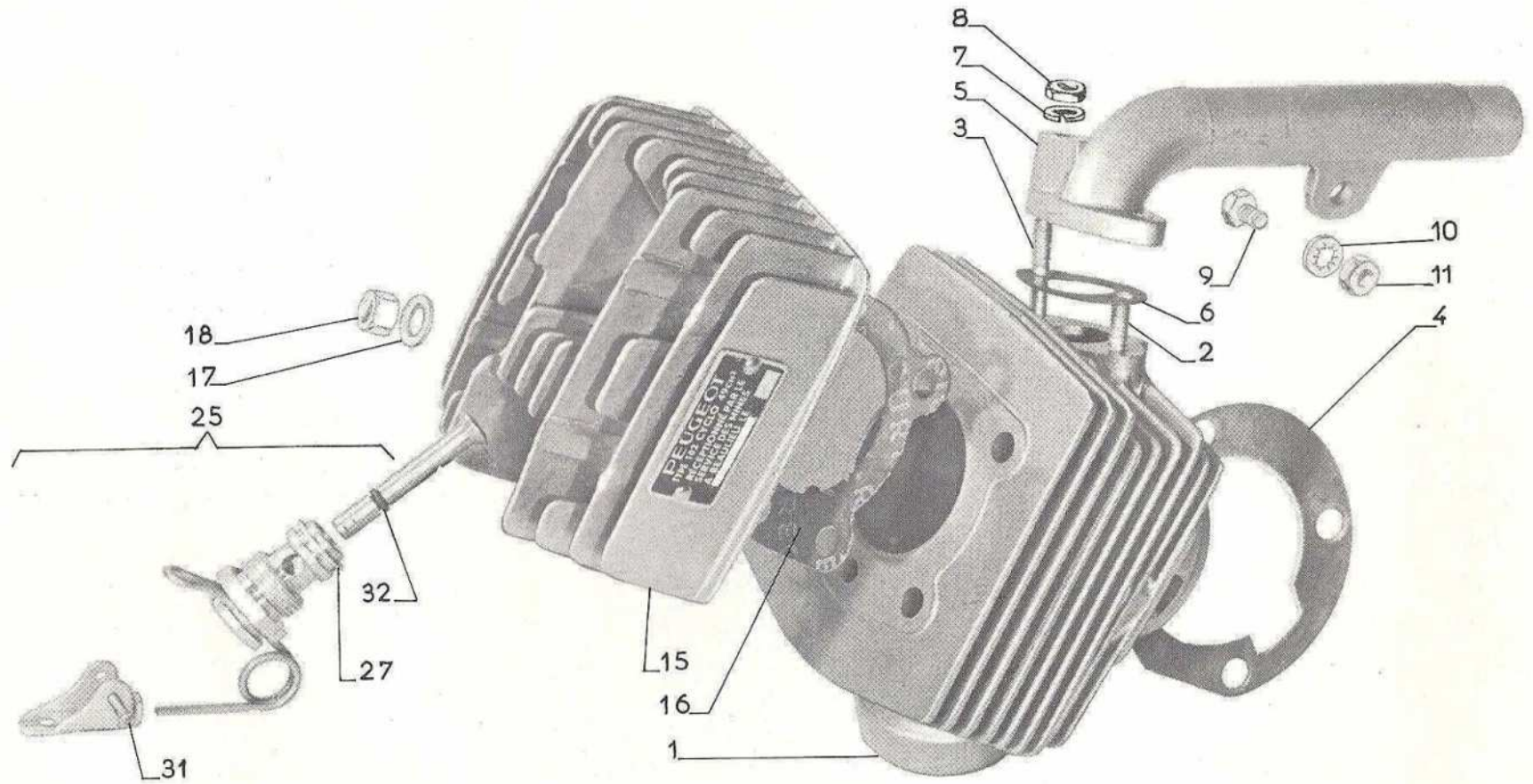

DESSIN DRAWING BILD-Nr	NUMERO PART-Nr BESTELL-Nr	NOMBRE QUANTITY ANZAHL	DESIGNATION	DESCRIPTION	BEZEICHNUNG
			<u>VOLANT MAGNETIQUE</u>	<u>FLYWHEEL MAGNETO</u>	<u>ZÜNDANLAGE</u>
	48569	1	Volant magnétique	Flywheel magneto	Elektromagnet
8	45046	1	Stator complet	Stator assembly	Stator, kpl.
3	47108	1	Stator nu	Stator	Stator, nackt
4	007018	2	Vis	Screw	Halbrundschraube
5	056058	2	Rondelle éventail	Lock-washer	Fächerscheibe
7	53336	1	Bobine d'allumage	Ignition coil	Zündspule
8	35487E	1	Bobine d'éclairage	Lighting coil	Lichtspule
9	50780	4	Vis	Screw	Sechskantschraube
10	056099	4	Rondelle éventail	Lock-washer	Fächerscheibe
11	032086	4	Ecrou	Nut	Sechskantmutter
12	48688	1	Fil connexion	Connecting lead	Kabel
13	46617	1	Condensateur	Condenser	Kondensator
16	006001	1	Vis	Screw	Schraube
17	34931E	1	Rupteur	Contact breaker assembly	Unterbrecher
18	006001	1	Vis	Screw	Schraube
19	053076	1	Rondelle	Plain washer	Unterlegscheibe
20	1744	1	Borne complète	Contact breaker terminal assy.	Anschlußpol
22	44041	1	Support de graisseur	Lubricating felt bracket	Filzhalter
23	31567	1	Feutre graisseur	Lubricating felt	Schmierfilz
24	45047	1	Fil d'éclairage	Lead	Kabel (Beleuchtung)
25	48392	1	Passe-fil	Grommet	Gummitülle
26	48545	1	Rotor	Rotor	Rotor
27	46768	1	Ecrou	Nut	Sechskantmutter
28	47667	1	Couvercle	Cover	Schutzdeckel
29	38485	2	Bride	Clamp	Befestigungslasche
30	143	1	Fiche de raccordement	Wire terminal	Kabelschuh

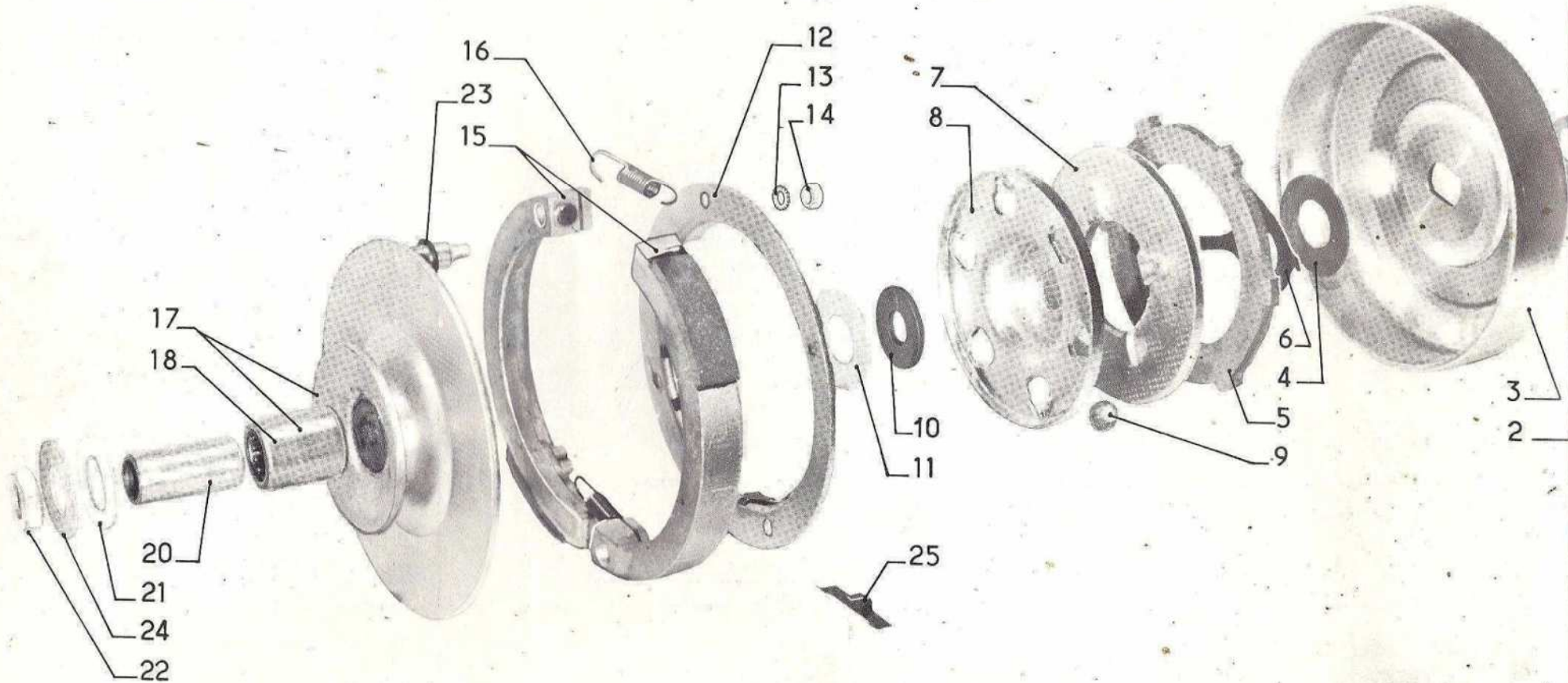

DESSIN DRAWING BILD-Nr	NUMERO PART-Nr BESTELL-Nr	NOMBRE QUANTITY ANZAHL	DESIGNATION	DESCRIPTION	BEZEICHNUNG
			<u>EMBRAYAGE AUTOMATIQUE A DISQUE Ø 120</u>	<u>AUTOMATIC PLATE CLUTCH Ø 120</u>	<u>AUTOMATISCHE KUPPLUNG MIT LAMELLE Ø 120</u>
	46245	1	Embrayage complet	Clutch assembly	Kupplung, kpl.
2	45795	1	Rondelle d'appui, ép. = 1,5mm	Thrust washer thickness 1,5mm	Druckscheibe 1,5 mm dick
2	47610	1	Rondelle d'appui, ép. = 1,8mm	Thrust washer thickness 1,8mm	Druckscheibe 1,8 mm dick
3	45777	1	Tambour	Clutch box	Kupplungsgehäuse
4	45818	1	Rondelle, ép. = 0,4 mm	Shim washer thickness 0,4 mm	Ausgleichscheibe 0,4 mm dick
4	45819	1	Rondelle, ép. = 0,6 mm	Shim washer thickness 0,6 mm	Ausgleichscheibe 0,6 mm dick
4	45820	1	Rondelle, ép. = 0,8 mm	Shim washer thickness 0,8 mm	Ausgleichscheibe 0,8 mm dick
4	45821	1	Rondelle, ép. = 1 mm	Shim washer thickness 1 mm	Ausgleichscheibe 1 mm dick
5	42012	1	Garniture	Lining	Kupplungsbelag
6	45770	1	Ressort	Spring	Schenkelfeder
7	45810	1	Flasque	Pressure plate	Anlaufscheibe
8	45771	1	Tambour	Thrust plate drum	Kugeltrommel
9	42020	6	Bille	Ball	Kugel
10	45822	1	Rondelle de butée	Thrust washer	Druckscheibe
11	46712	1	Rondelle nylon	Nylon washer	Nylon-Scheibe
12	50520	1	Coupelle	Locking ring	Kupplungsbelagträger
13	056058	2	Rondelle éventail	Lock-washer	Fächerscheibe
14	032127	2	Ecrou	Nut	Sechskantmutter
15	45791	1	Jeu de mâchoires	Shoes, set of two	Satz Kupplungsbacken
16	43286	2	Ressort	Spring	Zugfeder
17	47069	1	Poulie motrice complète	Complete drive pulley	Keilriemenscheibe, kpl.
18	49457	1	Douille à aiguilles	Needle bearing race	Nadellager
20	45750	1	Bague	Sleeve	Hülse
21	46319	1	Rondelle nylon	Nylon washer	Nylon-Scheibe
22	44922	1	Ecrou	Nut	Sechskantmutter
23	47252	2	Rondelle	Washer	Unterlegscheibe
24	48068	1	Rondelle	Washer	Unterlegscheibe
25	49898	6	Ressort	Spring	Feder

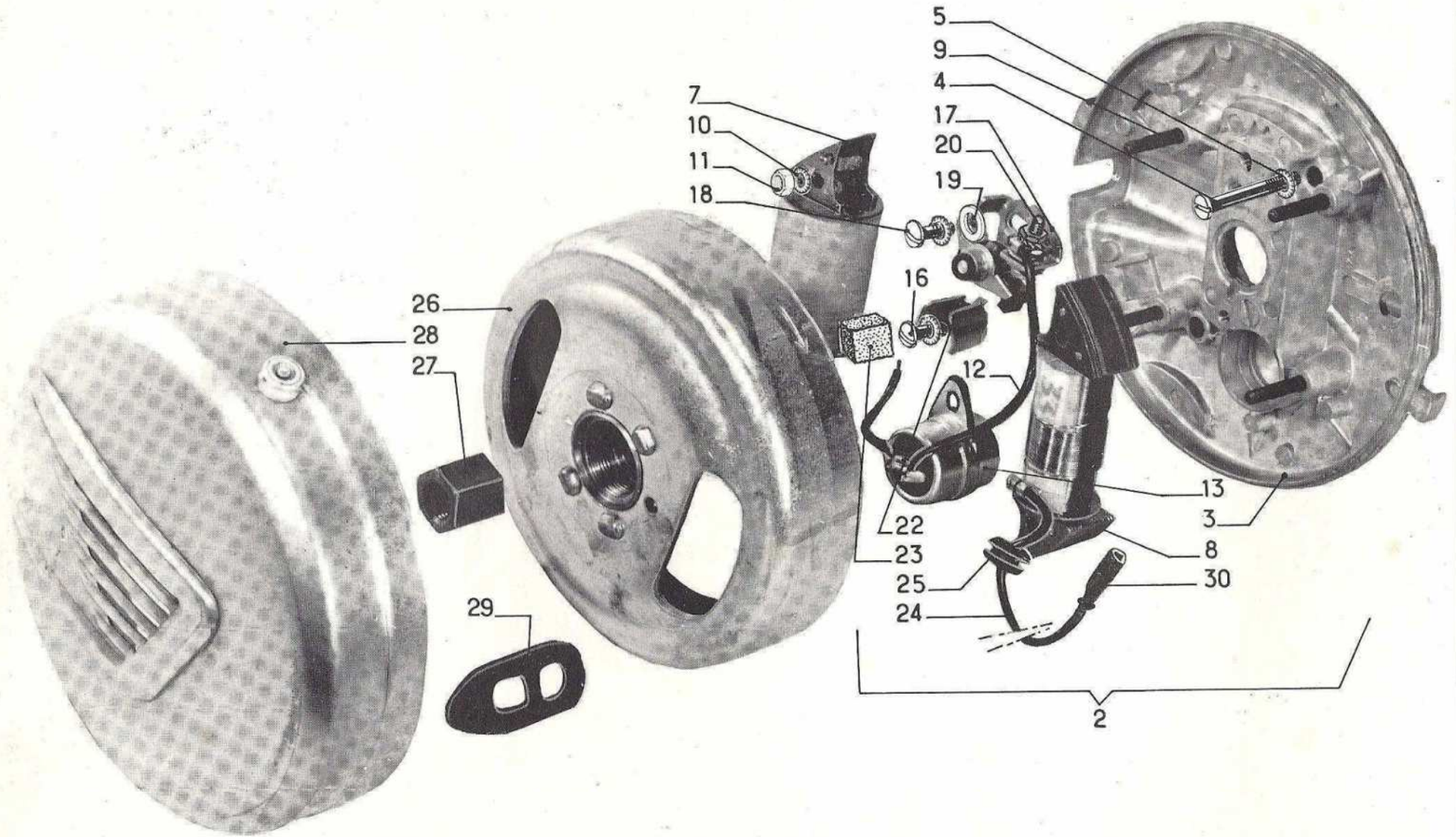

DESSIN DRAWING BILD-Nr	NUMERO PART-Nr BESTELL-Nr	NOMBRE QUANTITY ANZAHL	DESIGNATION	DESCRIPTION	BEZEICHNUNG
			<u>VOLANT MAGNETIQUE</u>	<u>FLYWHEEL MAGNETO</u>	<u>ZÜNDANLAGE</u>
	48569	1	Volant magnétique	Flywheel magneto	Elektromagnet
8	45046	1	Stator complet	Stator assembly	Stator, kpl.
3	47108	1	Stator nu	Stator	Stator, nackt
4	007018	2	Vis	Screw	Halbrundschraube
5	056058	2	Rondelle éventail	Lock-washer	Fächerscheibe
7	53336	1	Bobine d'allumage	Ignition coil	Zündspule
8	35487E	1	Bobine d'éclairage	Lighting coil	Lichtspule
9	50780	4	Vis	Screw	Sechskantschraube
10	056099	4	Rondelle éventail	Lock-washer	Fächerscheibe
11	032086	4	Ecrou	Nut	Sechskantmutter
12	48688	1	Fil connexion	Connecting lead	Kabel
13	46617	1	Condensateur	Condenser	Kondensator
16	006001	1	Vis	Screw	Schraube
17	34931E	1	Rupteur	Contact breaker assembly	Unterbrecher
18	006001	1	Vis	Screw	Schraube
19	053076	1	Rondelle	Plain washer	Unterlegscheibe
20	1744	1	Borne complète	Contact breaker terminal assy.	Anschlußpol
22	44041	1	Support de graisseur	Lubricating felt bracket	Filzhalter
23	31567	1	Feutre graisseur	Lubricating felt	Schmierfilz
24	45047	1	Fil d'éclairage	Lead	Kabel (Beleuchtung)
25	48392	1	Passe-fil	Grommet	Gummitülle
26	48545	1	Rotor	Rotor	Rotor
27	46768	1	Ecrou	Nut	Sechskantmutter
28	47667	1	Couvercle	Cover	Schutzdeckel
29	38485	2	Bride	Clamp	Befestigungslasche
30	143	1	Fiche de raccordement	Wire terminal	Kabelschuh

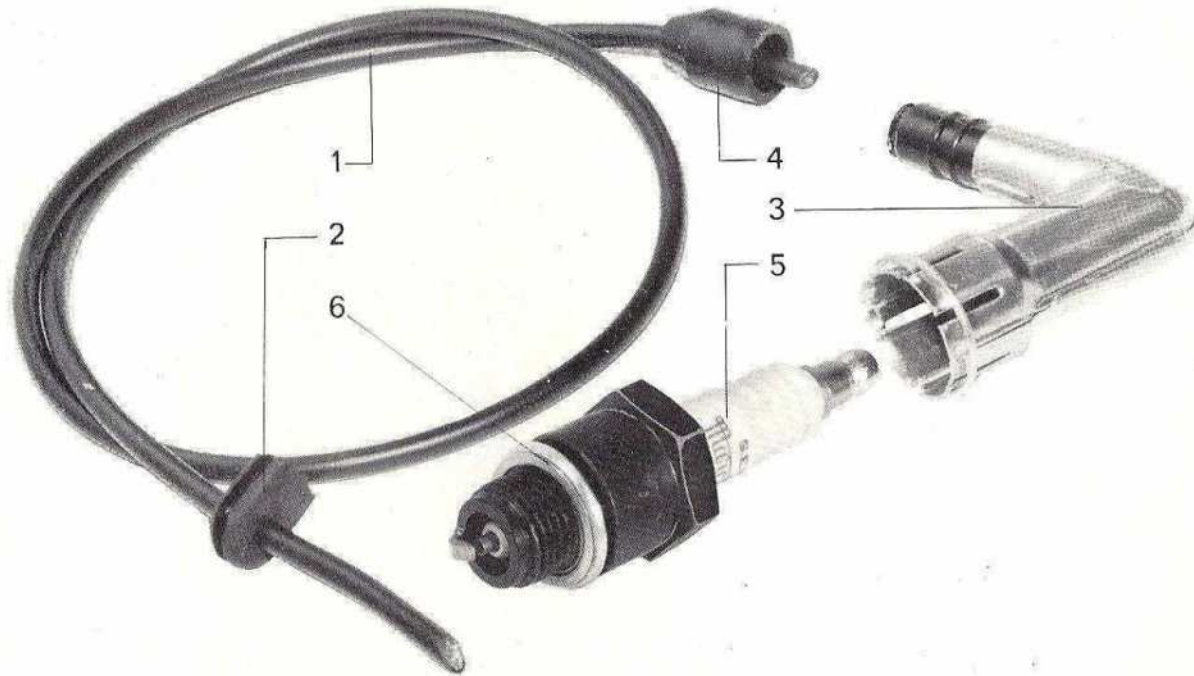

DESSIN DRAWING BILD-Nr	NUMERO PART-Nr BESTELL-Nr	NOMBRE QUANTITY ANZAHL	DESIGNATION	DESCRIPTION	BEZEICHNUNG
			<u>FIL DE BOUGIE</u>	<u>SPARKING-PLUG LEAD</u>	.. <u>ZÜNDKABEL</u>
1	53457	1	Fil de bougie (se vend au mètre)	Sparking-plug lead (sold per meter)	Zündkabel (Meterware)
2	35478	1	Passe-fil	Grommet	Gummitülle
3	40434	1	Antiparasite	Radio interference suppressor	Entstörer
4	48690	1	Capuchon protecteur	Protecting cup	Schutzkappe
			<u>BOUGIE</u>	<u>SPARKING-PLUG</u>	.. <u>ZÜNDKERZE</u>
5	1003H	1	Bougie Marchal 35	Sparking-plug Marchal 35	Zündkerze Marchal 35
5	52301	1	Bougie Eyquem 755	Sparking-plug Eyquem 755	Zündkerze Eyquem 755
6	1010	1	Joint	Gasket	Dichtring

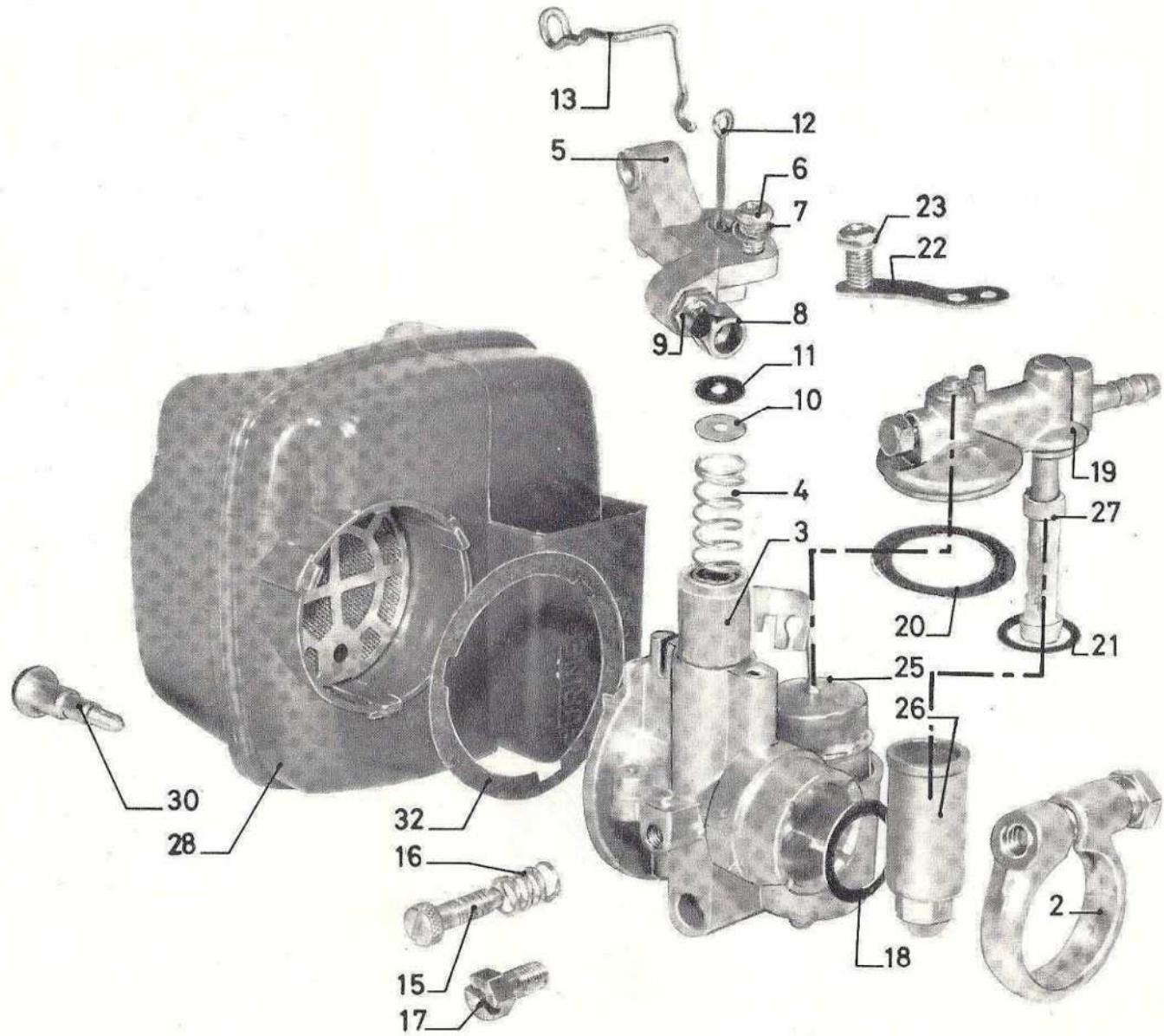

DESSIN DRAWING BILD-Nr	NUMERO PART-Nr BESTELL-Nr	NOMBRE QUANTITY ANZAHL	DESIGNATION	DESCRIPTION	BEZEICHNUNG
			<u>CARBURATEUR</u>	<u>CARBURETTOR</u>	<u>VERGASER</u>
	46479	1	Carburateur	Carburettor	Vergaser
2	69752	1	Collier avec vis	Collar with screw	Klemmschelle mit Schraube
3	4649-8	1	Volet des gaz	Throttle slide	Gasschieber
4	3771	1	Ressort du volet	Spring	Druckfeder
5	12156	1	Chapeau de chambre	Mixing chamber top	Deckel
6	10218	1	Vis de fixation	Fixing screw	Sechskantschraube
7	056099	1	Rondelle éventail	Lock-washer	Fächerscheibe
8	1510	1	Vis tendeur de gaine	Cable adjuster	Stellschraube
9	1511	1	Contre-écrou	Lock-nut	Gegenmutter
10	8947	1	Rondelle sous-chapeau	Washer	Unterlegscheibe
11	9394	1	Joint de chapeau	Gasket	Dichtring
12	9393	1	Tirette	Drawing rod	Ziehstift
13	9391	1	Levier de commande	Rod	Hebel
15	6546G	1	Vis de butée	Slow running adjusting screw	Verstellschraube
16	5072	1	Ressort	Spring	Druckfeder
17	5012	1	Gicleur de 220	Jet 220	Vergaserdüse 220
18	3876B	1	Joint fibre	Gasket	Faserdichtring
19	7052	1	Couvercle de cuve	Cover	Deckel
20	9348	1	Joint de cuve	Gasket	Dichtring
21	6687	1	Joint de cuve de décantation	Gasket	Dichtring
22	9365	1	Lame fixe couvercle	Cover fixing strip	Abdeckfeder
23	10306	1	Vis de fixation	Screw	Zylinderschraube
25	6437	1	Flotteur	Float	Schwimmer
26	6585	1	Cuve de décantation	Bowl	Filtergehäuse
27	4159	1	Filtre	Filter	Benzinfilter
28	9388	1	Silencieux avec filtre	Air intake silencer with filter	Ansauggeräuschkämpfer mit Luftfilter
30	9395	1	Vis épaulée	Screw	Zylinderschraube
32	9672	1	Joint	Gasket	Dichtring

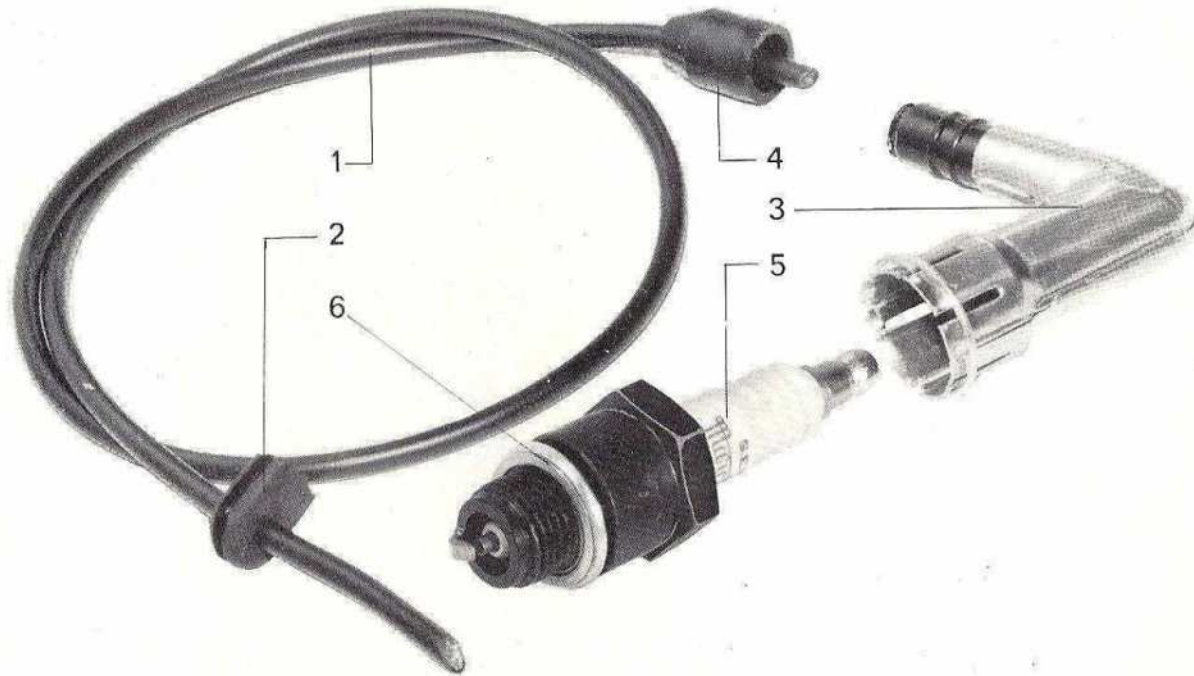

DESSIN DRAWING BILD-Nr	NUMERO PART-Nr BESTELL-Nr	NOMBRE QUANTITY ANZAHL	DESIGNATION	DESCRIPTION	BEZEICHNUNG
			<u>ECHAPPEMENT</u>	<u>EXHAUST SYSTEM</u>	<u>AUSPUFFANLAGE</u>
1	51428	1	Pot d'échappement	Silencer	Auspufftopf
2	39240	1	Joint	Gasket	Dichtring
3	44336	1	Collier	Collar	Klemmschelle
4	46380	1	Biellette	Fixing part	Stütze
5	001122	2	Vis	Screw	Sechskantschraube
6	056097	2	Rondelle éventail	Lock-washer	Fächerscheibe
7	032087	2	Ecrou	Nut	Sechskantmutter
8	48352	1	Cône	Silencer rear section	Auspuff-Endteil
9	053071	1	Rondelle	Plain washer	Unterlegscheibe
10	032087	1	Ecrou	Nut	Sechskantmutter
11	039001	1	Contre-écrou	Lock-nut	Gegenmutter

APPARIAGE CYLINDRES ET PISTONS
JEU 0-03

Tableau de correspondance. La lettre repère du cylindre est frappée sur le plan de joint de culasse et celle du piston sur la partie bombée supérieure.

CYLINDRES		PISTONS	
lettre repère	diamètre alésage	lettre repère	diamètre
A	39,91	A	39,88
B	39,92	B	39,89
C	39,93	C	39,90
D	39,94	D	39,91
E	39,95	E	39,92
F	39,96	F	39,93
G	39,97	G	39,94
H	39,98	H	39,95
I	39,99	I	39,96
K	40,48	K	40,45
L	40,49	L	40,46
M	40,50	M	40,47
N	40,51	N	40,48
P	40,52	P	40,49
Q	40,53	Q	40,50

MATCHING CYLINDERS AND PISTONS
CLEARANCE 0-03

Table of correspondences. The cylinder index letter is stamped on the cylinder head mating surface, while the piston one is stamped on its upper convex surface.

CYLINDERS		PISTONS	
index letter	diameter bore	index letter	diameter
A	39,91	A	39,88
B	39,92	B	39,89
C	39,93	C	39,90
D	39,94	D	39,91
E	39,95	E	39,92
F	39,96	F	39,93
G	39,97	G	39,94
H	39,98	H	39,95
I	39,99	I	39,96
K	40,48	K	40,45
L	40,49	L	40,46
M	40,50	M	40,47
N	40,51	N	40,48
P	40,52	P	40,49
Q	40,53	Q	40,50

ABMESSUNG VON ZYLINDERN UND KOLBEN
TOLERANZ 0-03

Vergleichstabelle. Der Buchstabe zur Kennzeichnung des Zylinders ist auf der Zylinderkopffläche eingeschlagen und der des Kolbens auf der oberen Wölbung.

ZYLINDER		KOLBEN	
Kennzeichnung	Innen \varnothing	Kennzeichnung	Außen \varnothing
A	39,91	A	39,88
B	39,92	B	39,89
C	39,93	C	39,90
D	39,94	D	39,91
E	39,95	E	39,92
F	39,96	F	39,93
G	39,97	G	39,94
H	39,98	H	39,95
I	39,99	I	39,96
K	40,48	K	40,45
L	40,49	L	40,46
M	40,50	M	40,47
N	40,51	N	40,48
P	40,52	P	40,49
Q	40,53	Q	40,50



102
NMR et NMT

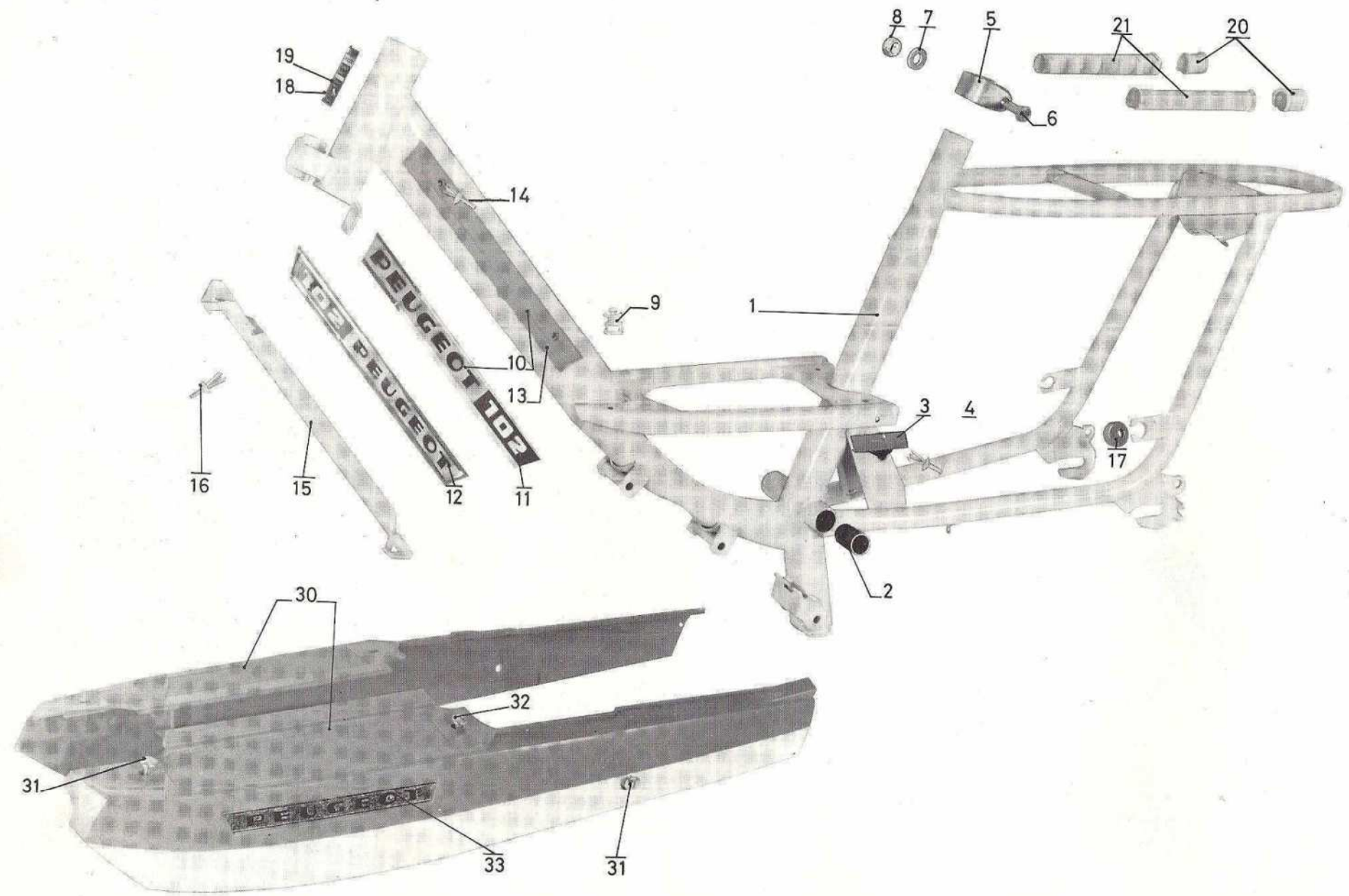

DESSIN DRAWING BILD-Nr	NUMERO PART-Nr BESTELL-Nr	NOMBRE QUANTITY ANZAHL	DESIGNATION	DESCRIPTION	BEZEICHNUNG
			<u>CHASSIS</u>	<u>FRAME</u>	<u>RAHMEN</u>
1	*53850	1	Chassis avec remboîtement	Frame with bushes	Rahmen mit Buchsen
2	50771	2	Remboîtement	Bush	Buchse
3	47159	1	Ressort	Spring	Feder
4	072017	1	Plasti-rivet	Rivet	Niet (Kunststoff)
5	46485	1	Collier de serrage	Clip	Klemmschelle
6	001141	1	Vis 8 X 45	Screw	Sechskantschraube
7	053100	1	Rondelle	Plain washer	Unterlegscheibe
8	032083	1	Ecrou	Nut	Sechskantmutter
9	48401	1	Plasti crochet	Plastic hook	Kabelhalter aus Kunststoff
10	69782	2	Enjoliveur complet 102	Badge "102", cpl.	Wappenschild "102" (Kunststoff)
11	53885	1	Marque Peugeot 102 côté droit	RH Peugeot 102 badge	Namenzug Peugeot 102, rechts
12	53886	1	Marque Peugeot 102 côté gau-	LH Peugeot 102 badge	Namenzug Peugeot 102, links
13	50667	2	Enjoliveur seul	Badge	Wappenschild
14	072018	4	Plasti-rivet	Rivet	Niet (Kunststoff)
15	53859	1	Guide-gaine	Grommet	Kabelhülle
16	072017	2	Plasti-rivet	Rivet	Niet (Kunststoff)
17	073029	2	Passe-fil amortisseur	Grommet	Gummitülle
18	53860	1	Plaquette constructeur NMT	Identification plate (NMT)	Typenschild (NMT)
19	53854	1	Plaquette constructeur NMR	Identification plate (NMR)	Typenschild (NMR)
	072077	2	Rivet	Rivet	Niet ..
20	91140	2	Appui de sacoche (court)	Plastic cover (short)	Plastik Überzug (kurz)
21	91141	2	Appui de sacoche (long)	Plastic cover (long)	Plastik Überzug (lang)
			<u>CAPOTAGE REPOSE-PIEDS</u>	<u>ENGINE FAIRINGS</u>	<u>MOTORVERKLEIDUNG</u>
30	*69777		Paire de capotages repose pieds	Engraved with Peugeot trade- mark plastic engine fairings (set of two)	Motorverkleidung mit Peugeot Marke (Paarweise)
31	52033	4	Vis de fixation L = 12	Fixing screw L = 12	Linsenschraube L = 12
32	53051	2	Vis de fixation L = 16	Fixing screw L = 16	Linsenschraube L = 16
33	51631	2	Marque Peugeot (fond or)	Peugeot badge	Namenzug Peugeot
			* Ne pas omettre de préciser le coloris	* Do not omit to specify colour	* Vergessen Sie nicht die geaue Farbe anzugeben

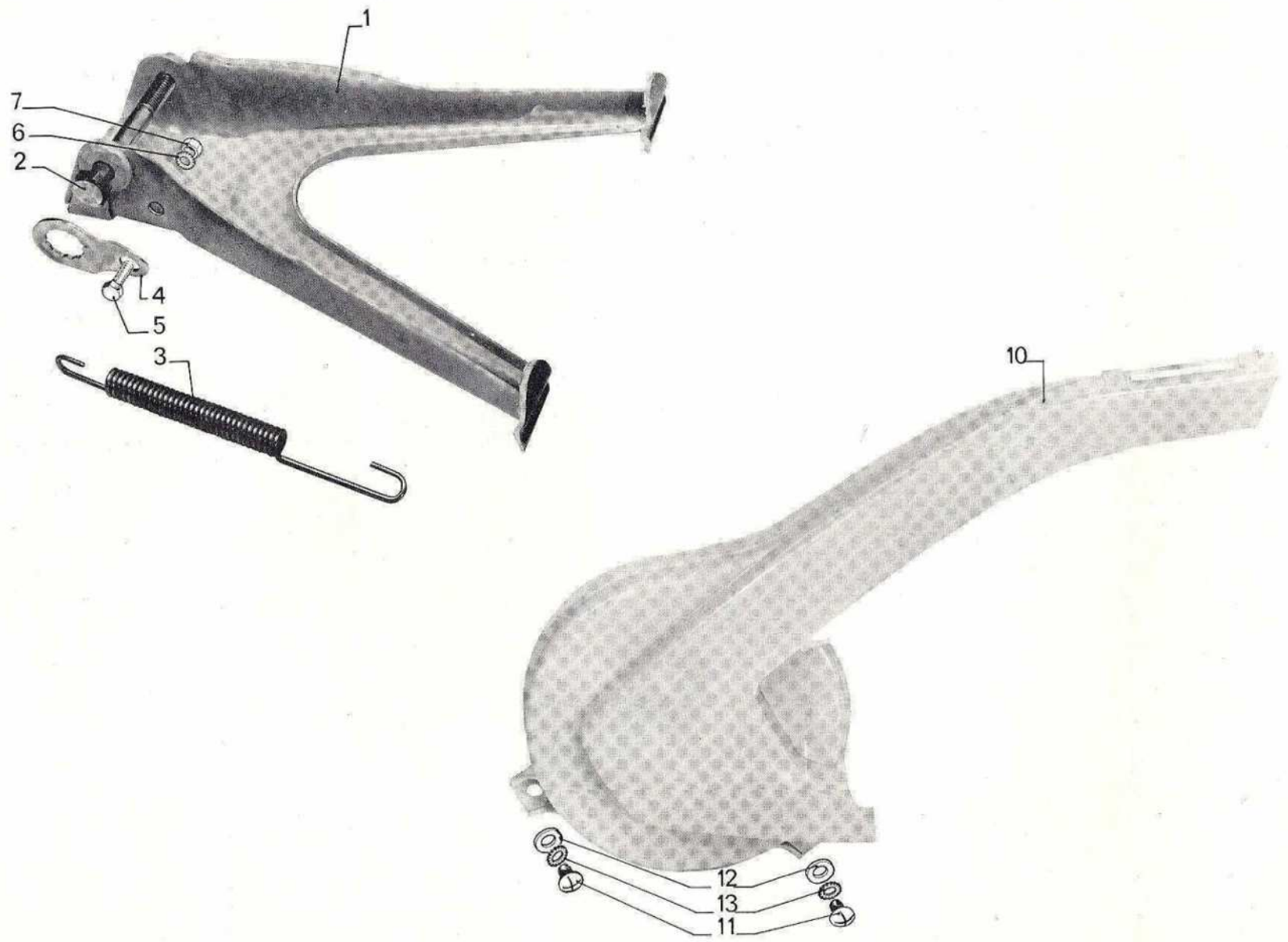

DESSIN DRAWING BILD-Nr	NUMERO PART-Nr BESTELL-Nr	NOMBRE QUANTITY ANZAHL	DESIGNATION	DESCRIPTION	BEZEICHNUNG
			<u>BEQUILLE</u>	<u>CENTRE STAND</u>	<u>STÄNDER</u>
1	46060	1	Béquille	Centre stand	Ständer
2	001162	1	Vis axe d'articulation	Pivot bolt	Ständerbolzen
3	37513	1	Ressort	Spring	Zugfeder
4	45285	1	Bride	Flange	Sicherungsplatte
5	001105	1	Vis	Screw	Sechskantschraube
6	056060	1	Rondelle éventail	Lock-washer	Fächerscheibe
7	032087	1	Ecrou	Nut	Sechskantmutter
			<u>PARE-COURROIE</u>	<u>BELT COVER</u>	<u>RIEMENSCHÜTZER</u>
10	46402	1	Pare-courroie	Belt cover	Riemenschützer
11	008025	2	Vis	Screw	Linsenschraube
12	053086	2	Rondelle	Plain washer	Unterlegscheibe
13	056058	2	Rondelle éventail	Lock-washer	Fächerscheibe

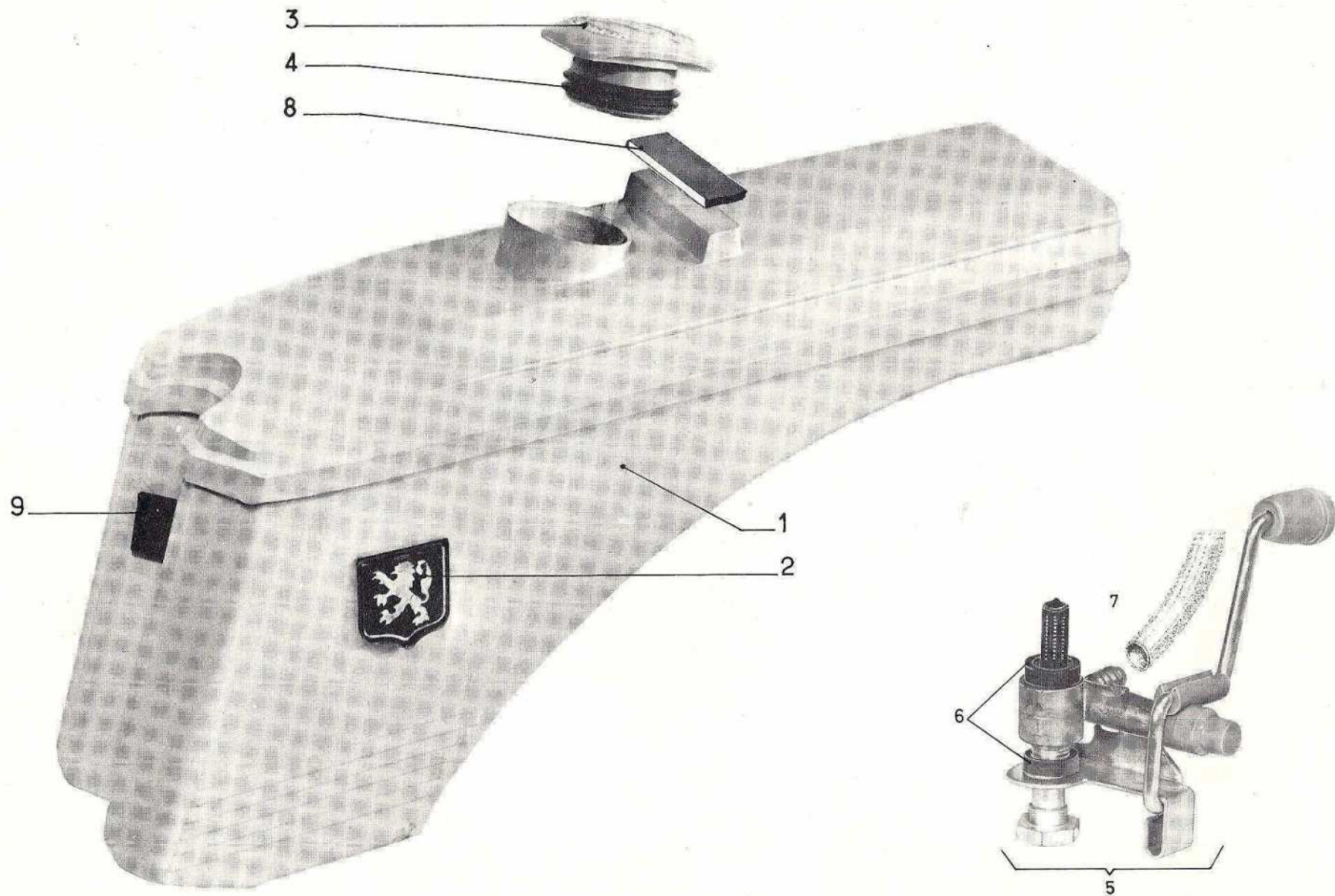

DESSIN DRAWING BILD-Nr	NUMERO PART-Nr BESTELL-Nr	NOMBRE QUANTITY ANZAHL	DESIGNATION	DESCRIPTION	BEZEICHNUNG
			<u>RESERVOIR</u>	<u>PETROL TANK</u>	<u>KRAFTSTOFFBEHÄLTER</u>
1	*49769	1	Réservoir	Petrol tank	Kraftstoffbehälter
2	49408	2	Ecusson	Badge	Wappen
3	54100	1	Bouchon	Cap	Tankverschluß
4	40389	1	Joint	Gasket	Dichtung
5	53876	1	Robinet d'essence	Petrol tap	Benzinhahn
6	46097	2	Joint	Gasket	Dichtung
7	1163		Tuyau d'essence (se vend au mètre)	Petrol pipe (sold per meter)	Benzinschlauch (Meterware)
8	48374	1	Butée d'appui supérieure	Upper rubber plate	Obere Gummiunterlage
9	48373	1	Butée d'appui avant	Front rubber plate	Vordere Gummiunterlage
			* Ne pas omettre de préciser le coloris	* Do not omit to specify colour	* Vergessen Sie nicht die genaue Farbe anzugeben

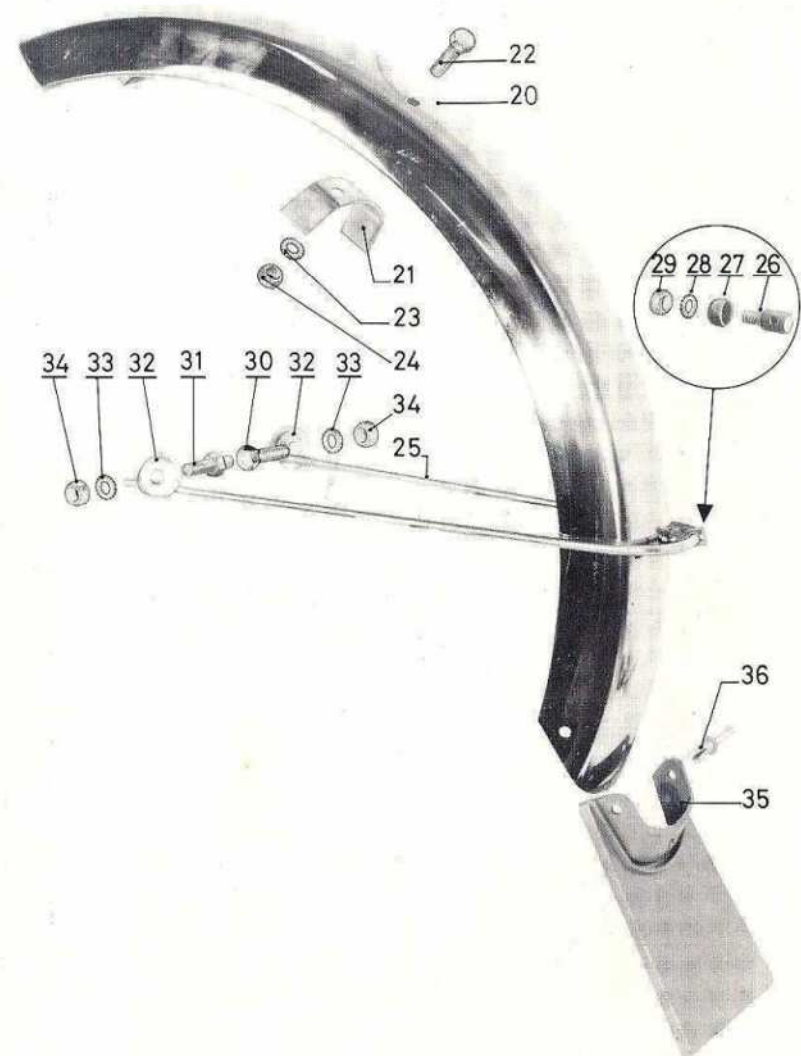
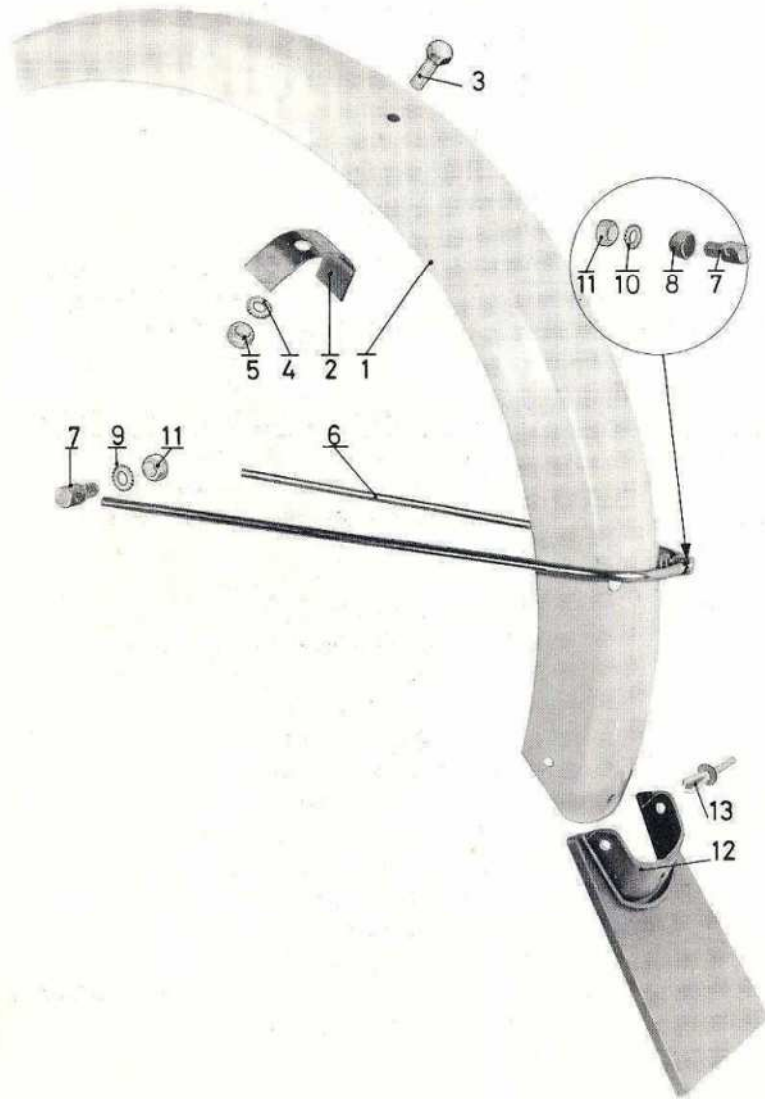

DESSIN DRAWING BILD-Nr	NUMERO PART-Nr BESTELL-Nr	NOMBRE QUANTITY ANZAHL	DESIGNATION	DESCRIPTION	BEZEICHNUNG
			<u>GARDE-BOUE AVANT (NMR)</u>	<u>FRONT MUDGUARD (NMR)</u>	<u>VORDERRADSCHUTZBLECH (NMR)</u>
1	54321	1	Garde-boue avant av. bavette	Front mudguard with mudflap	Vorderradschutzblech mit Schmutzfänger
2	47582	1	Renfort	Stiffener	Platte
3	001105	2	Vis 6 X 12	Screw	Sechskantschraube
4	056097	2	Rondelle éventail	Lock-washer	Fächerscheibe
5	032087	2	Ecrou	Nut	Sechskantmutter
6	53872	1	Tringle	Stay	Strebe
7	42616	4	Barillet	Socket bolt	Schließbolzen
8	V 1213	2	Rondelle cuvette	Washer	Tellerscheibe
9	056097	2	Rondelle éventail	Lock-washer	Fächerscheibe
10	056110	2	Rondelle éventail	Lock-washer	Fächerscheibe
11	032087	4	Ecrou	Nut	Sechskantmutter
12	49768	1	Bavette avec fixation	Mudflap with fixing parts	Schmutzfänger mit Befestigung
13	072017	3	Plasti-rivet	Rivet	Niet (Kunststoff)
			<u>GARDE-BOUE AVANT (NMT)</u>	<u>FRONT MUDGUARD (NMT)</u>	<u>VORDERRADSCHUTZBLECH (NMT)</u>
20	53871	1	Garde-boue avant avec bavette (chromé)	Front mudguard with mudflap (chromed)	Vorderradschutzblech mit Schmutzfänger (verchromt)
21	47582	1	Renfort de garde-boue	Stiffener	Platte
22	001105	2	Vis 6 X 12	Screw	Sechskantschraube
23	056097	2	Rondelle éventail	Lock-washer	Fächerscheibe
24	032087	2	Ecrou	Nut	Sechskantmutter
25	53872	1	Tringle	Stay	Strebe
26	42616	2	Barillet	Socket bolt	Schließbolzen
27	V1213	2	Rondelle cuvette	Washer	Tellerscheibe
28	056097	2	Rondelle éventail	Lock-washer	Fächerscheibe
29	032087	2	Ecrou	Nut	Sechskantmutter
30	001123	1	Vis 7 X 20	Screw	Sechskantschraube
31	46460	1	Vis arrêt patte de réaction	Reacting lug stop	Feststellschraube
32	43025	2	Rondelle cuvette	Washer	Tellerscheibe
33	056091	2	Rondelle éventail	Lock-washer	Fächerscheibe
34	032092	2	Ecrou	Nut	Sechskantmutter
35	49768	1	Bavette avec fixation	Mudflap with fixing parts	Schmutzfänger mit Befestigung
36	072017	3	Plasti-rivet	Rivet	Niet (Kunststoff)

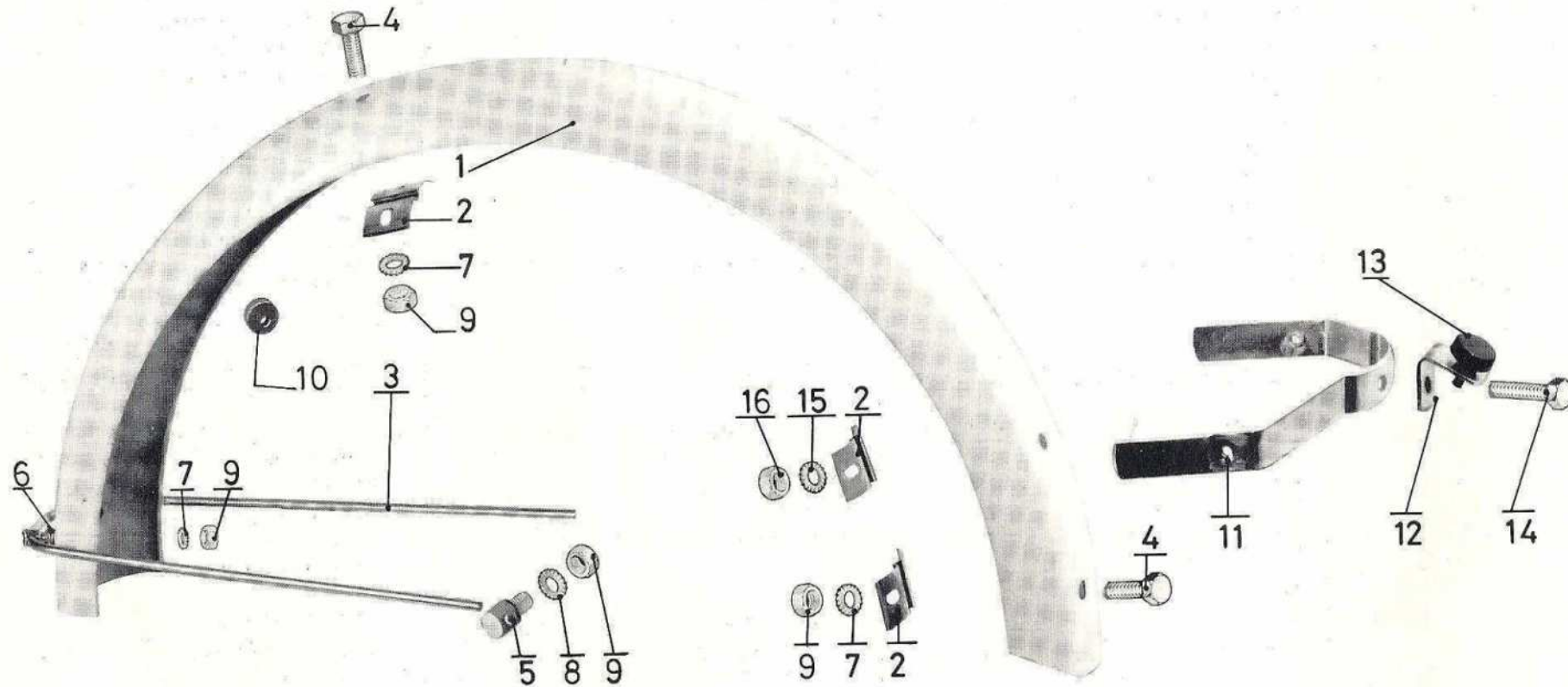

DESSIN DRAWING BILD-Nr	NUMERO PART-Nr BESTELL-Nr	NOMBRE QUANTITY ANZAHL	DESIGNATION	DESCRIPTION	BEZEICHNUNG
			<u>GARDE-BOUE ARRIERE</u>	<u>REAR MUDGUARD</u>	<u>HINTERRADSCHUTZBLECH</u>
1	*53873	1	Garde-boue arrière	Rear mudguard	Hinterradschutzblech
2	48358	3	Renfort	Stiffener	Platte
3	53872	1	Tringle	Stay	Strebe
4	001119	4	Vis 6 X 10	Screw	Sechskantschraube
5	42616	4	Barillet	Socket bolt	Schließbolzen
6	V1213	2	Rondelle cuvette	Washer	Tellerscheibe
7	056097	6	Rondelle éventail	Lock-washer	Fächerscheibe
8	056110	2	Rondelle éventail	Lock-washer	Fächerscheibe
9	032087	8	Ecrou	Nut	Sechskantmutter
10	37666	1	Passe-fil	Grommet	Gummitülle
11	53858	1	Patte fixation capotages	Fixing piece	Stütze
12	48375	1	Patte support de réservoir	Bracket	Stütze
13	41083	1	Butée inférieure	Lower rubber stop	Unterer Gummianschlag
14	001105	2	Vis 6 X 12	Screw	Sechskantschraube
15	056097	2	Rondelle éventail	Lock-washer	Fächerscheibe
16	032087	2	Ecrou	Nut	Sechskantmutter
			* Ne pas omettre de préciser le coloris	* Do not omit to specify colour	* Vergessen Sie nicht die genaue Farbe anzugeben

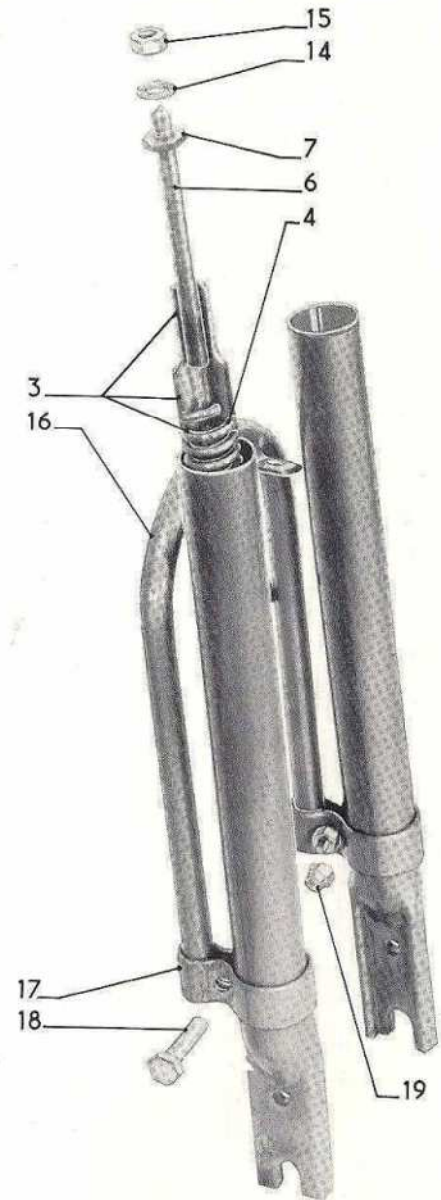
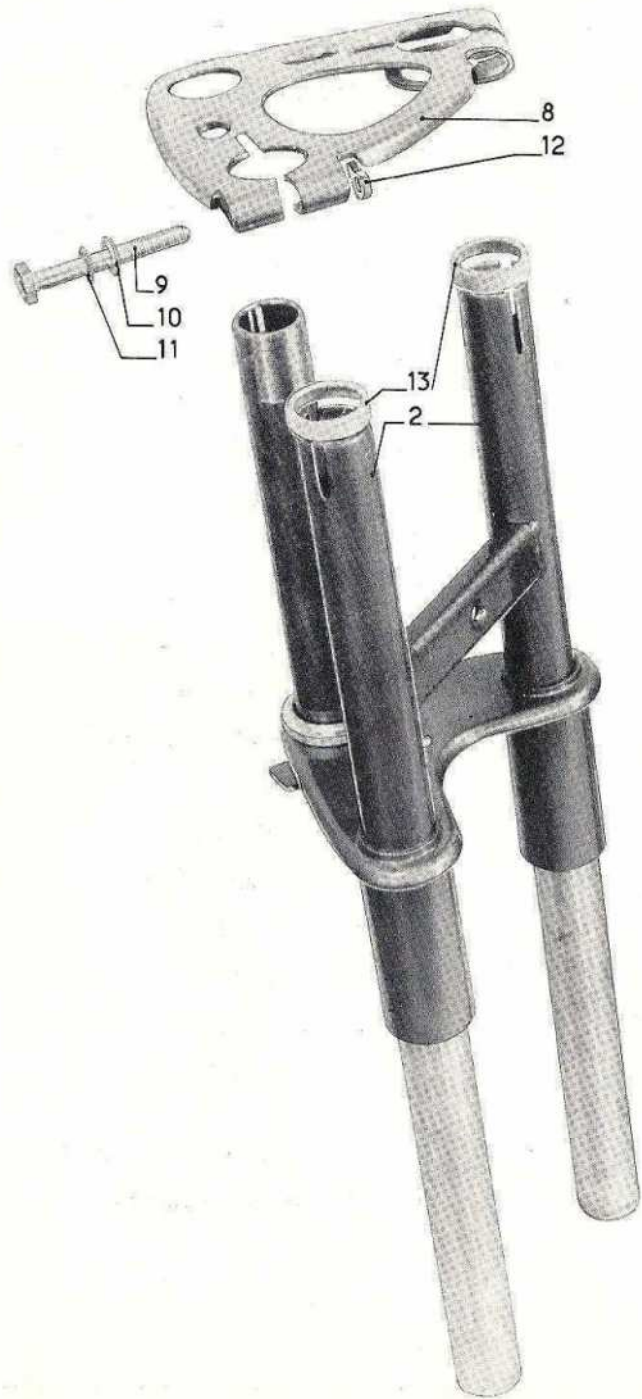

DESSIN DRAWING BILD-Nr	NUMERO PART-Nr BESTELL-Nr	NOMBRE QUANTITY ANZAHL	DESIGNATION	DESCRIPTION	BEZEICHNUNG
			<u>FOURCHE TELESCOPIQUE</u>	<u>TELESCOPIC FORK</u>	<u>TELESKOPGABEL</u>
	*69035	1	Fourche télescopique	Telescopic fork	Teleskopgabel
2	*48491	1	Corps de fourche	Lower part	Gabelunterteil
3	*47485	2	Ensemble tube avec patte, tige et ressort	Tube with rod and spring	Gabelbein
4	40310	2	Ressort	Spring	Druckfeder
	47354	2	Butée caoutchouc	Stop block	Gummianschlag
6	47490	2	Ensemble attache ressort	Spring attachment	Federstange
7	032116	2	Ecrou	Nut	Sechskantmutter
8	*46383	1	Platine supérieure	Upper plate	Obere Platte
9	001312	2	Vis 7 X 52	Screw	Sechskantschraube
10	053110	2	Rondelle plate	Plain washer	Unterlegscheibe
11	056091	2	Rondelle éventail	Lock-washer	Fächerscheibe
12	46466	2	Ecrou de serrage	Nut	Mutter mit Lappen
13	45522	2	Coupelle protectrice	Plug	Verschuß
14	056091	2	Rondelle éventail	Lock-washer	Fächerscheibe
15	032115	2	Ecrou	Nut	Sechskantmutter
16	*53862	1	Pont support de garde-boue	Mudguard holder	Schutzblechbügel
17	*43002	2	Collier	Collar	Rohrschelle
18	001135	2	Vis 6 X 22	Screw	Sechskantschraube
19	43003	2	Ecrou	Nut	Sechskantmutter
			* Ne pas omettre de préciser le coloris	* Do not omit to specify colour	* Vergessen Sie nicht die genaue Farbe anzugeben

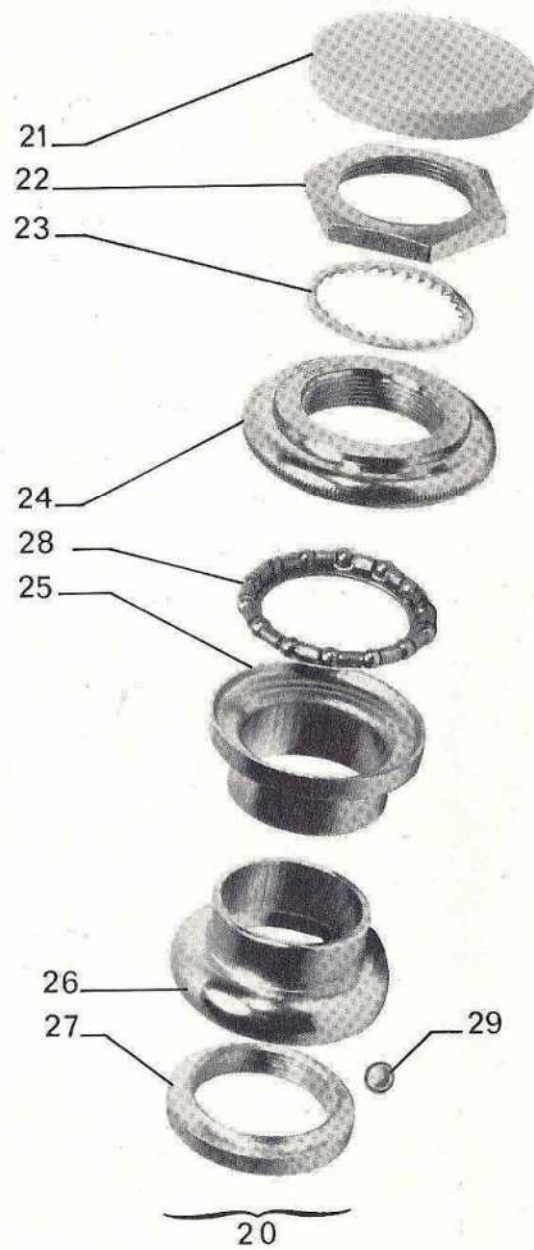
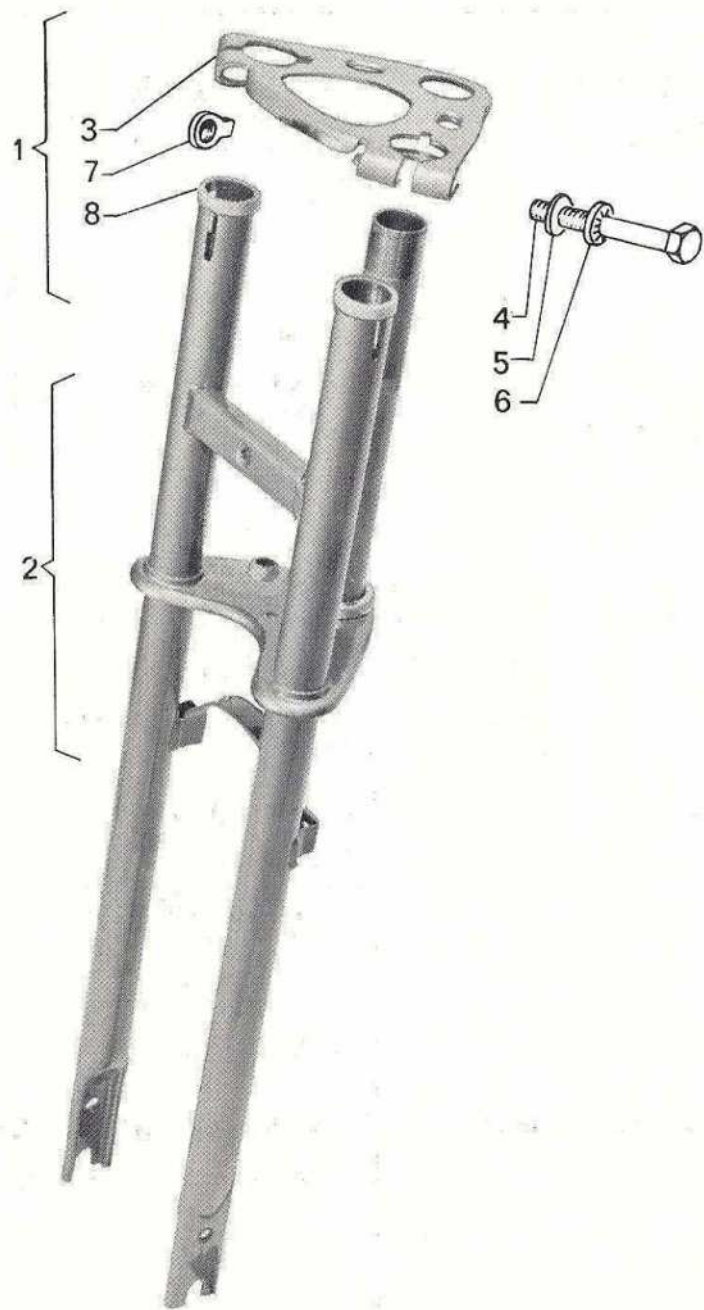

DESSIN DRAWING BILD-Nr	NUMERO PART-Nr BESTELL-Nr	NOMBRE QUANTITY ANZAHL	DESIGNATION	DESCRIPTION	BEZEICHNUNG
			<u>FOURCHE TUBULAIRE (NMR)</u>	<u>TUBULAR FORK (NMR)</u>	<u>ROHRGABEL (NMR)</u>
1	*69751	1	Fourche tubulaire	Tubular fork	Rohrgabel
2	*54334	1	Ensemble partie inférieure	Lower part	Gabelunterteil
3	*46383	1	Palier supérieur	Upper plate	Obere Platte
4	001312	2	Vis 7 X 52	Screw	Sechskantschraube
5	053110	2	Rondelle plate	Plain washer	Unterlegscheibe
6	056091	2	Rondelle éventail	Lock-washer	Fächerscheibe
7	46466	2	Ecrou	Nut	Mutter mit Lappen
8	45522	2	Coupelle protectrice	Plug	Verschluß
			<u>DIRECTION</u>	<u>STEERING GEAR</u>	<u>LENKGETRIEBE</u>
80	51974	1	Jeu de direction	Steering gear	Lenkgetriebe
81	37033	1	Bouchon	Plug	Verschluß
82	51646	1	Contre-écrou	Lock-nut	Gegenmutter
83	056118	1	Rondelle éventail	Lock-washer	Fächerscheibe
84	91783	1	Cône réglable	Adjustment cup	Obere Lagerschale
85	91778	1	Cuvette supérieure	Upper cone	Rahmenkonus
86	46840	1	Cuvette inférieure	Lower cup	Untere Lagerschale
87	41548	1	Cône inférieur	Lower cone	Gabelkonus
88	91502	1	Cage à billes	Ball cage	Kugelhalter
89	691 A	25	Bille	Ball	Kugel
			* Ne pas omettre de préciser le coloris.	* Do not omit to specify colour.	* Vergessen Sie nicht die genaue Farbe anzugeben

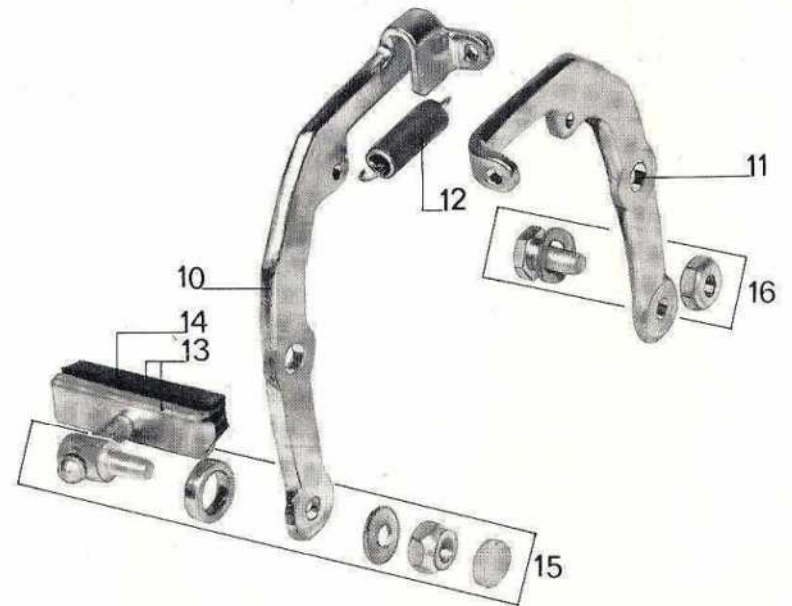
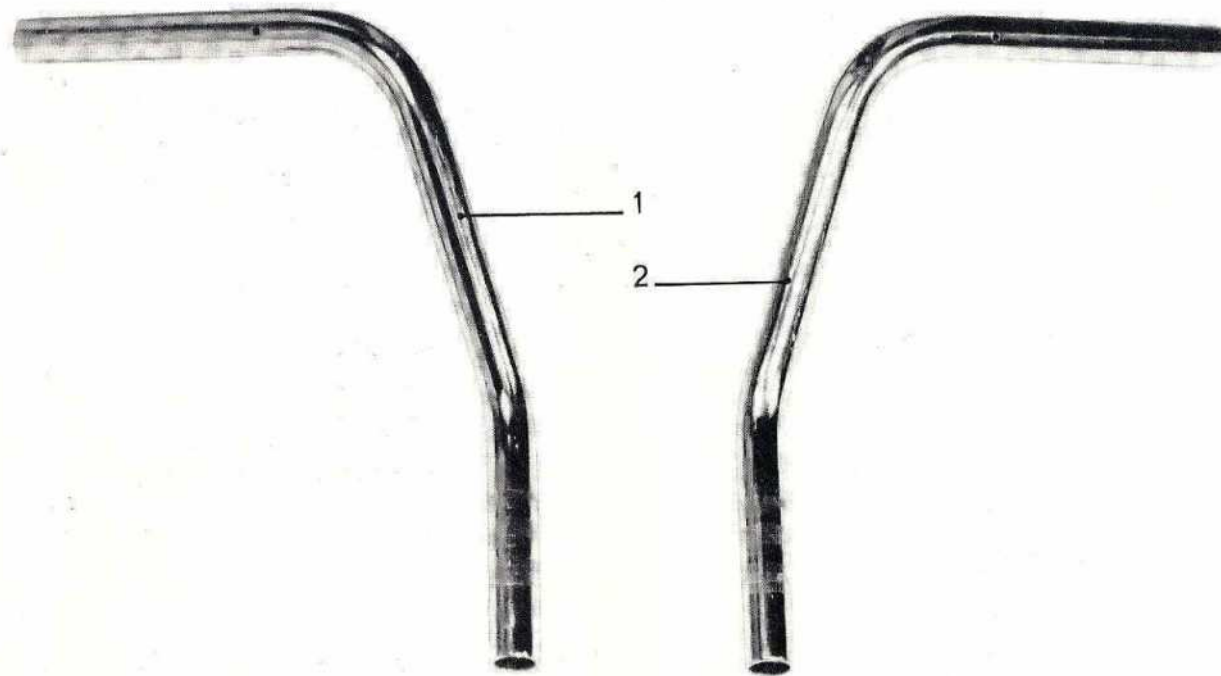

DESSIN DRAWING BILD-Nr	NUMERO PART-Nr BESTELL-Nr	NOMBRE QUANTITY ANZAHL	DESIGNATION	DESCRIPTION	BEZEICHNUNG
			<u>GUIDON</u>	<u>HANDLEBAR</u>	<u>LENKER</u>
1	54385	1	Branche de guidon côté droit	RH handlebar tube	Lenkerhälfte, rechts
2	54386	1	Branche de guidon côté gauche	LH handlebar tube	Lenkerhälfte, links
			<u>FREIN AVANT (NMR)</u>	<u>FRONT BRAKE (NMR)</u>	<u>VORDERRADBREMSE (NMR)</u>
	48417	1	Frein avant avec commande	Front brake with cable control	Vorderradbremse kpl.
10	46472	1	Etrier droit	RH jaw	Bügel, rechts
11	46473	1	Etrier gauche	LH jaw	Bügel, links
12	AC 3	1	Ressort de rappel	Release spring	Zugfeder
13	AC 8	2	Porte-patin avec patin	Block holder assy	Bremsklotzhalter
14	AC 82	2	Patin seul	Block, only	Bremsklotz
15	AC 9	2	Barillet	Socket bolt	Schließbolzen
16	AC 10	2	Vis	Screw	Schraube

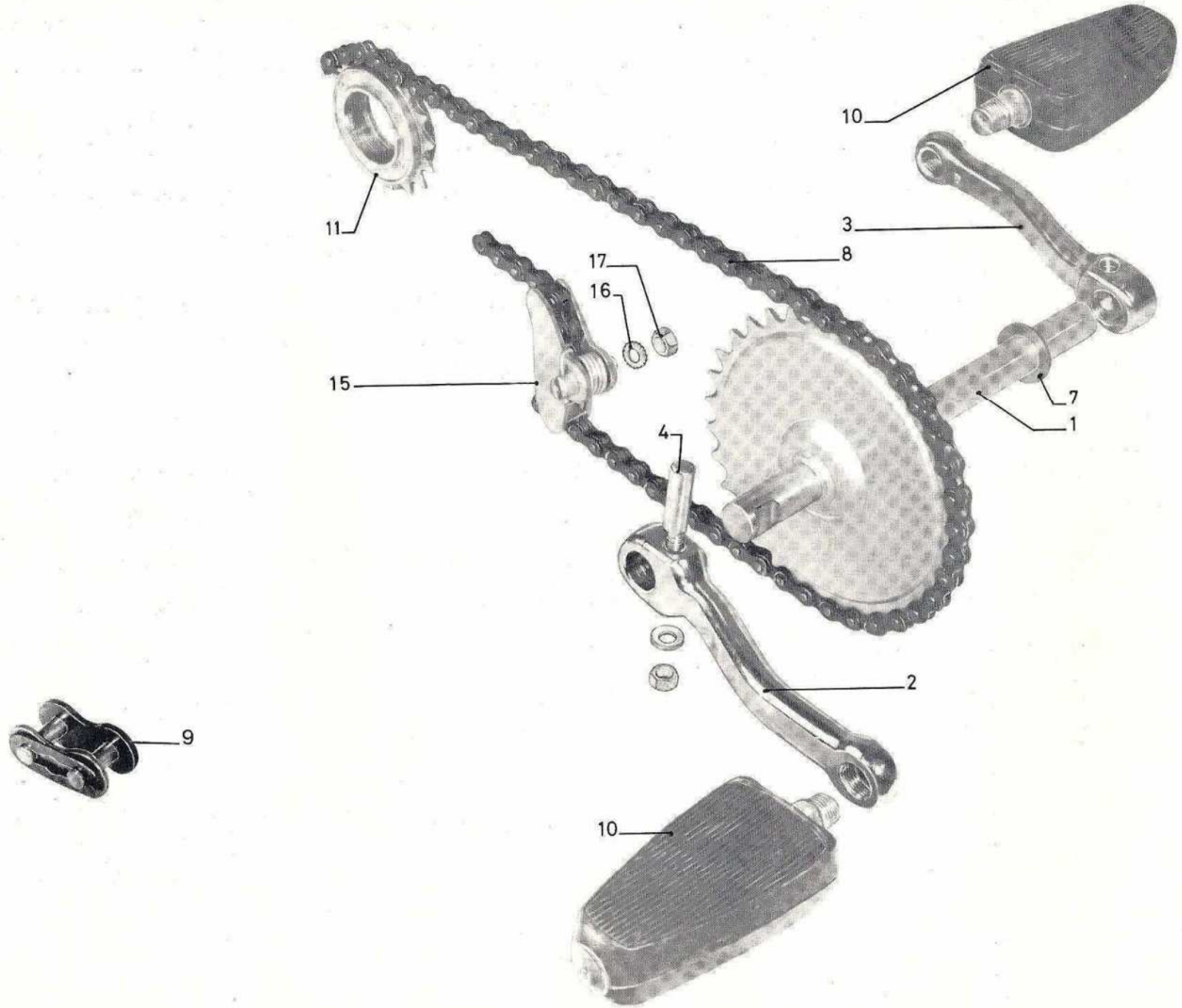

DESSIN DRAWING BILD-Nr	NUMERO PART-Nr BESTELL-Nr	NOMBRE QUANTITY ANZAHL	DESIGNATION	DESCRIPTION	BEZEICHNUNG
			<u>PEDALIER</u>	<u>CRANK-GEAR</u>	<u>TRETLAGER</u>
1	52080	1	Axe de pédalier	Crank axle	Tretlagerachse
2	52887	1	Manivelle droite	RH crank arm	Rechte Kurbel
3	53880	1	Manivelle gauche	LH crank arm	Linke Kurbel
4	46868E	2	Clavette avec rondelle et écrou	Cotter pin with washer and nut	Kurbelkeil mit Scheibe und Mutter
7	V17068	1	Rondelle d'appui	Thrust washer	Druckscheibe
8	50492	1	Chaine 84 maillons (livrons 94 maillons)	Crank-gear chain 84 links (94 links delivered)	Fahrradkette 84 Glieder (wird mit 94 Gliedern geliefert)
9	V 175	1	Attache rapide	Spring clip	Steckglied
			<u>PEDALES</u>	<u>PEDALS</u>	<u>PEDALE</u>
10	52226	2	Pédale (se vend à la paire)	Pedals (set of two)	Paar Pedale
			<u>ROUE LIBRE</u>	<u>FREE WHEEL</u>	<u>FREILAUF</u>
11	39026	1	Roue libre 16 dents	Free wheel 16 teeth	Freilauf 16 Zähne
			<u>TENDEUR DE CHAINE</u>	<u>CHAIN TENSIONER</u>	<u>KETTENSANNER</u>
15	48660	1	Tendeur de chaine avec fixation	Chain tensioner with fixing parts	Kettenspanner mit Befestigung
16	056101	1	Rondelle éventail	Lock-washer	Fächerscheibe
17	032087	1	Ecrou	Nut	Sechskantmutter

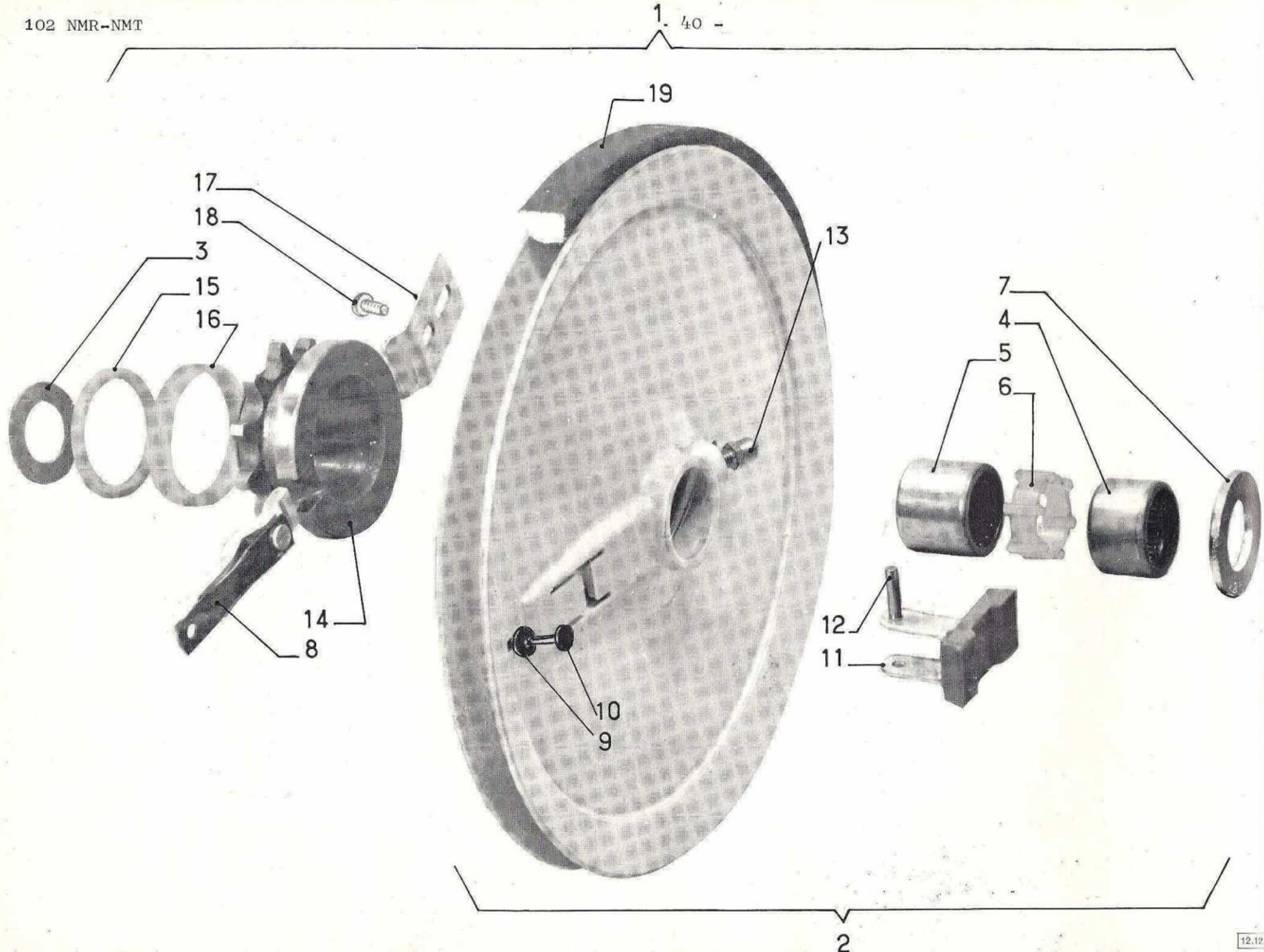

DESSIN DRAWING BILD-Nr	NUMERO PART-Nr BESTELL-Nr	NOMBRE QUANTITY ANZAHL	DESIGNATION	DESCRIPTION	BEZEICHNUNG
			<u>POULIE RECEPTRICE</u>	<u>DRIVEN PULLEY</u>	<u>KEILRIEMENSCHLEIBE</u>
1	46283	1	Poulie réceptrice avec pignon relais	Driven pulley with sprocket	Keilriemenscheibe mit Kettenrad
2	52201	1	Poulie réceptrice avec verrouillage sans pignon relais	Driven pulley with locking device and without sprocket	Keilriemenscheibe mit Verriegelung und ohne Kettenrad
3	V17068	1	Rondelle d'appui intérieure	Inner thrust washer	Innere Druckscheibe
4	49459	1	Douille à aiguilles	Needle bearing race	Nadellager
5	52265	1	Douille à aiguilles à joint incorporé	Needle bearing race	Nadellager
6	52243	1	Entretoise	Spacer	Distanzstück
7	36104	1	Rondelle d'appui extérieure	Outer thrust washer	Äußere Druckscheibe
8	46698	1	Doigt de verrouillage	Locking stop	Sperrfinger
9	053092	1	Rondelle	Washer	Unterlegscheibe
10	072002	1	Rivet	Rivet	Niet
11	46694	1	Bouton de manoeuvre	Draw-knob	Knopf
12	46722	1	Axe du bouton	Knob spindle	Stift
13	18857B	1	Graisser	Grease nipple	Schmiernippel
14	49797	1	Pignon relais 11 dents	Sprocket, 11 teeth	Kettenrad, 11 Zähne
15	39331	1	Anneau amortisseur	Damper ring	Dämpfring
16	47050	1	Anneau amortisseur	Damper ring	Dämpfring
17	52500	1	Arrêt de pignon	Locking part	Arretierungsblech
18	016014	1	Vis	Screw	Schraube
			<u>COURROIE</u>	<u>V BELT</u>	<u>KEILRIEMEN</u>
19	46068	1	Courroie	V belt	Keilriemen

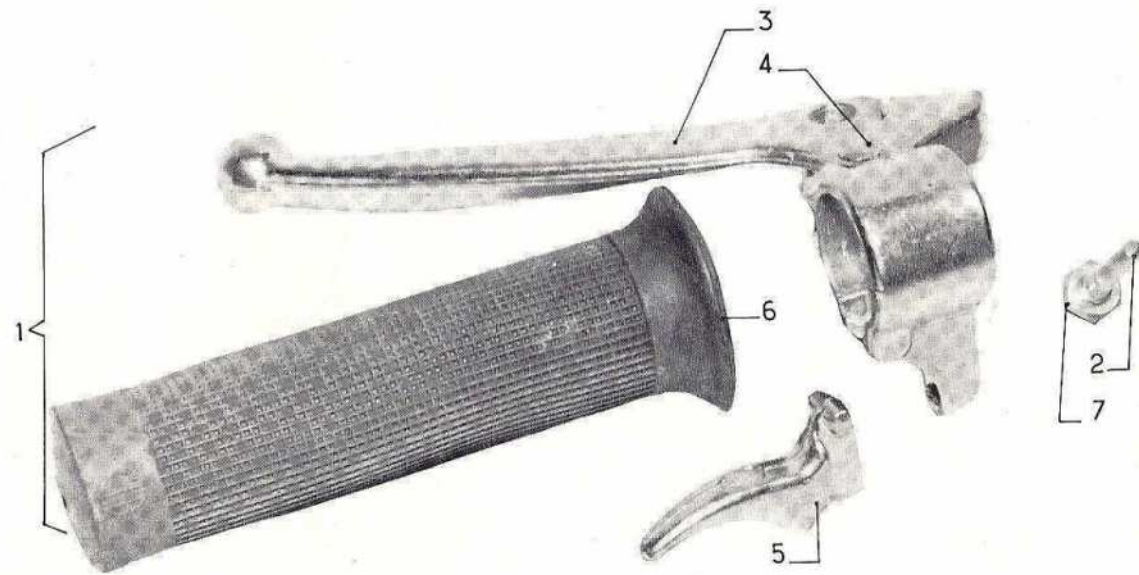

Dessin DRAWING Bild-Nr	Numero PART-Nr BESTELL-Nr	Nombre QUANTITY ANZAHL	DESIGNATION	DESCRIPTION	BEZEICHNUNG
1	47980	1	<u>POIGNEE GAUCHE</u> Poignée gauche avec gâchette et levier de frein	<u>LEFT HAND GRIP</u> LH grip with trigger and brake lever	<u>LINKE LENKER-ARMATUREN</u> Festgriff mit Luft- und Brems- hebel
2	281 CB	1	Vis longue	Screw	Gewindestift
3	51953	1	Lever de poignée	Lever	Bremshebel
4	282 CB	1	Axe rivet	Pivot	Lagerbolzen
5	284 CB	1	Gâchette	Trigger	Lufthebel
6	600BCB	1	Poignée caoutchouc	LH rubber grip	Linker Gummiüberzug
7	032097	1	Ecrou	Nut	Sechskantmutter

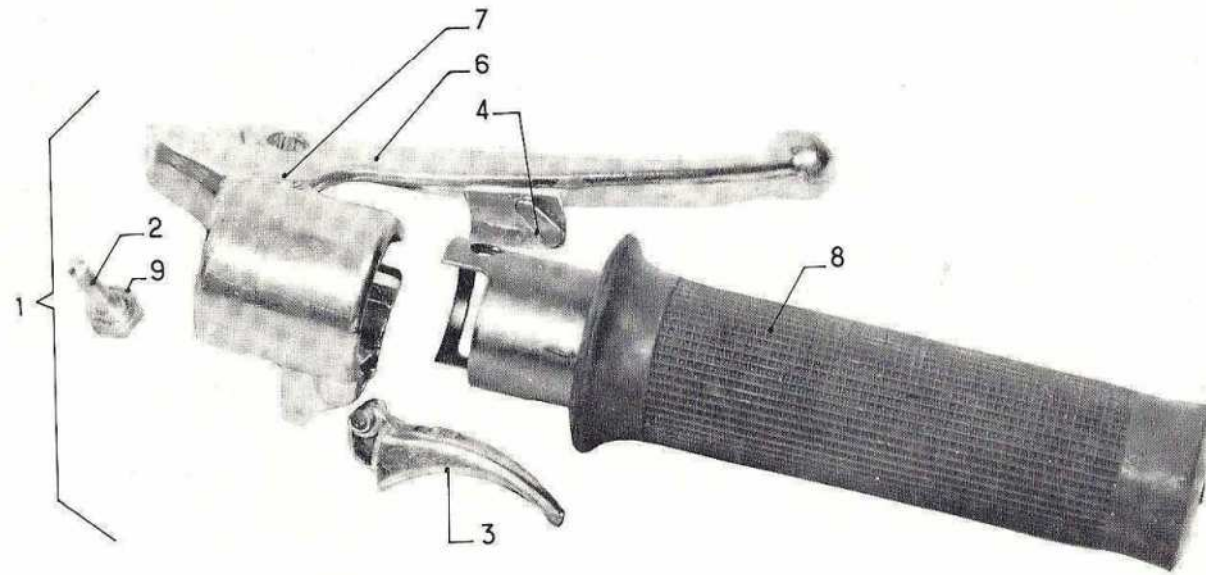

DESSIN DRAWING BILD-Nr	NUMERO PART-Nr BESTELL-Nr	NOMBRE QUANTITY ANZAHL	DESIGNATION	DESCRIPTION	BEZEICHNUNG
			<u>PEDALIER</u>	<u>CRANK-GEAR</u>	<u>TRETLAGER</u>
1	52080	1	Axe de pédalier	Crank axle	Tretlagerachse
2	52887	1	Manivelle droite	RH crank arm	Rechte Kurbel
3	53880	1	Manivelle gauche	LH crank arm	Linke Kurbel
4	46868E	2	Clavette avec rondelle et écrou	Cotter pin with washer and nut	Kurbelkeil mit Scheibe und Mutter
7	V17068	1	Rondelle d'appui	Thrust washer	Druckscheibe
8	50492	1	Chaine 84 maillons (livrons 94 maillons)	Crank-gear chain 84 links (94 links delivered)	Fahrradkette 84 Glieder (wird mit 94 Gliedern geliefert)
9	V 175	1	Attache rapide	Spring clip	Steckglied
			<u>PEDALES</u>	<u>PEDALS</u>	<u>PEDALE</u>
10	52226	2	Pédale (se vend à la paire)	Pedals (set of two)	Paar Pedale
			<u>ROUE LIBRE</u>	<u>FREE WHEEL</u>	<u>FREILAUF</u>
11	39026	1	Roue libre 16 dents	Free wheel 16 teeth	Freilauf 16 Zähne
			<u>TENDEUR DE CHAINE</u>	<u>CHAIN TENSIONER</u>	<u>KETTENSPANNER</u>
15	48660	1	Tendeur de chaine avec fixation	Chain tensioner with fixing parts	Kettenspanner mit Befestigung
16	056101	1	Rondelle éventail	Lock-washer	Fächerscheibe
17	032087	1	Ecrou	Nut	Sechskantmutter

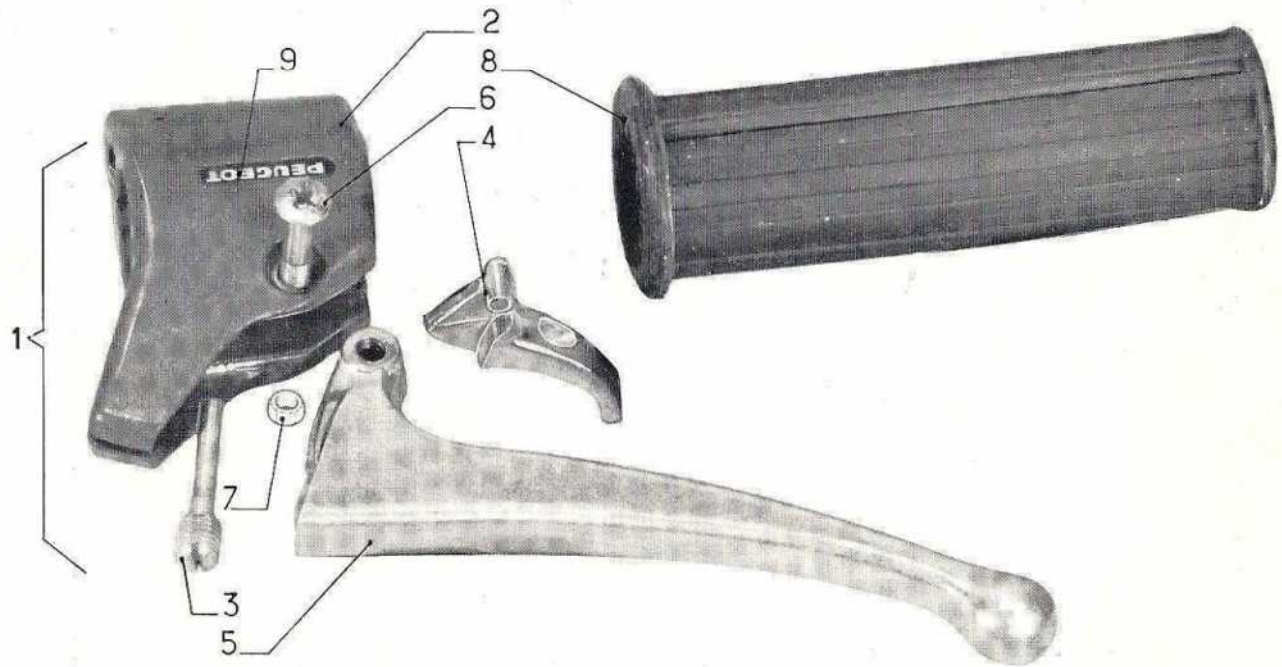

DESSIN DRAWING BILD-Nr	NUMERO PART-Nr BESTELL-Nr	NOMBRE QUANTITY ANZAHL	DESIGNATION	DESCRIPTION	BEZEICHNUNG
			<u>POIGNEE GAUCHE DE GUIDON</u>	<u>LEFT HAND GRIP</u>	<u>LINKE LENKER-ARMATUREN</u>
1	53032	1	Poignée gauche avec gâchette et levier de frein	LH grip with trigger and brake lever	Festgriff mit Luft- und Brems- hebel
2	52357	1	Corps support de levier	LH brake lever body	Griffgehäuse
3	181 CB	1	Vis longue	Screw	Gewindestift
4	49656	1	Gâchette	Trigger	Lufthebel
5	53363	1	Levier	Lever	Bremshebel
6	52355	1	Vis	Screw	Schraube
7	52356	1	Ecrou	Nut	Sechskantmutter
8	51921	1	Poignée gauche caoutchouc	LH rubber grip	Linker Gummiüberzug
9	49349	1	Marque PEUGEOT autocollante	Peugeot badge	Selbstklebende Marke Peugeot
	45323	1	Bouchon	Plug	Stopfen

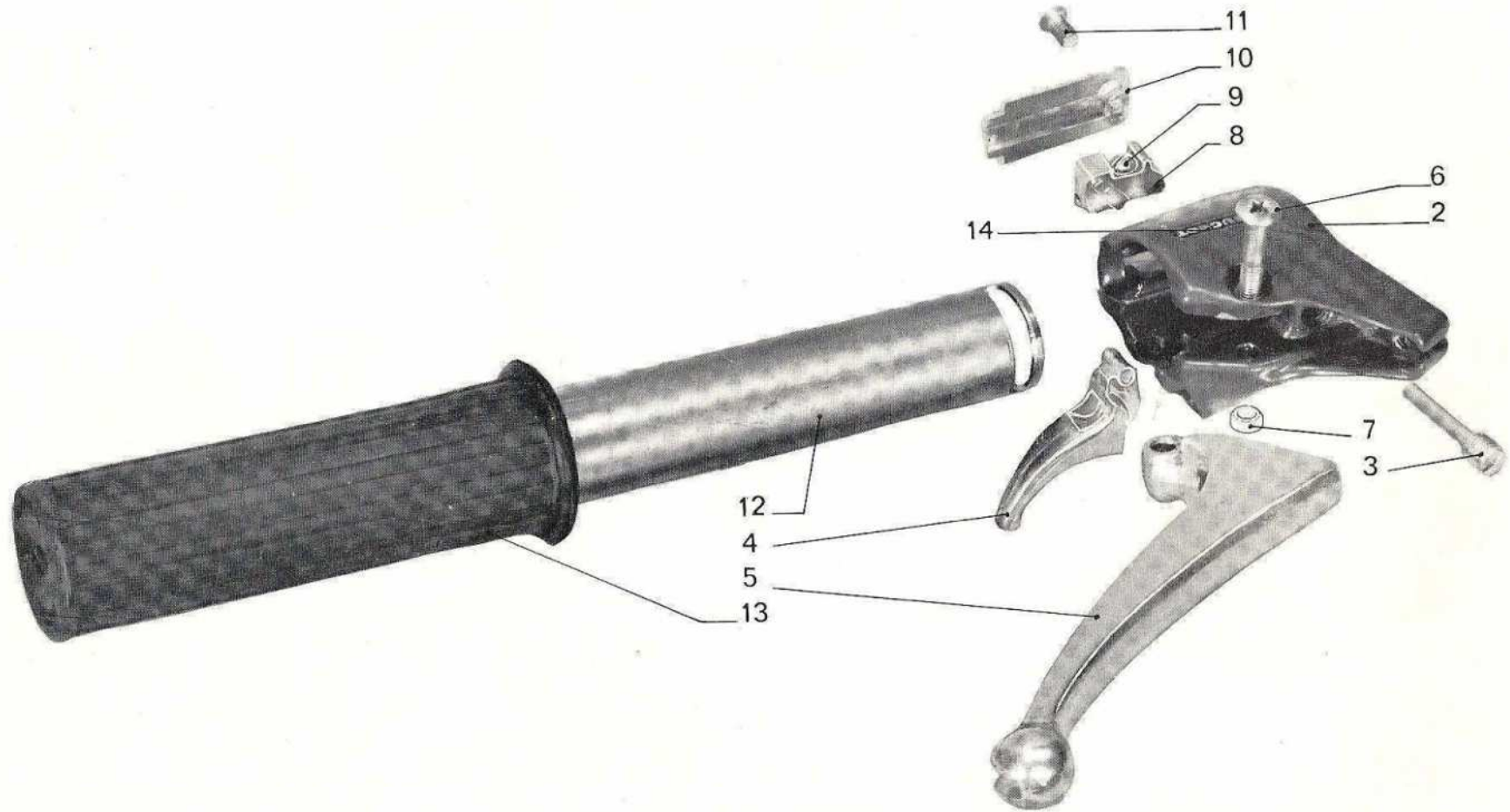

DESSIN DRAWING BILD-Nr	NUMERO PART-Nr BESTELL-Nr	NOMBRE QUANTITY ANZAHL	DESIGNATION	DESCRIPTION	BEZEICHNUNG
			<u>POIGNEE DROITE DE GUIDON</u>	<u>RIGHT HAND GRIP</u>	<u>RECHTE LENKER-ARMATUREN</u>
1	53031	1	Poignée tournante avec gâ- et levier de frein	Twistgrip assy. with trigger and brake lever	Drehgriff mit Dekompressions- und Bremshebel
2	52353	1	Corps support de levier	RH lever brake twistgrip body	Drehgriffgehäuse
3	181 CB	1	Vis longue	Screw	Gewindestift
4	51968	1	Gâchette	Trigger	Hebel
5	53363	1	Levier	Lever	Bremshebel
6	52355	1	Vis	Screw	Schraube
7	52356	1	Ecrou	Nut	Sechskantmutter
8	49343	1	Navette avec vis	Slider with screw	Gleitstein mit Schraube
9	66 CB	1	Vis de navette	Screw	Senkschraube
10	49345	1	Capot	Cover	Deckel
11	51 CB	1	Vis	Screw	Linsenschraube
12	50512	1	Tube	Tube	Griffrohr
13	51920	1	Revêtement caoutchouc	Twistgrip rubber	Rechter Gummiüberzug
14	49349	1	Marque Peugeot autocollante	Peugeot badge	Selbstklebende Marke Peugeot

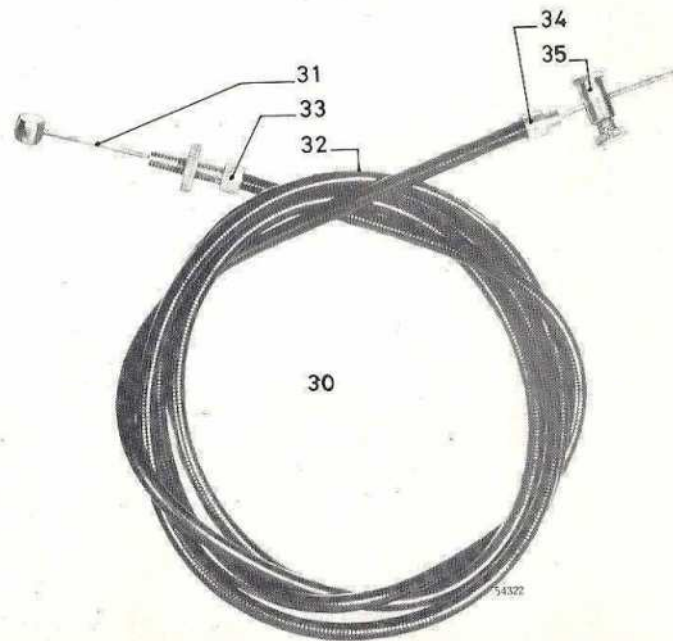
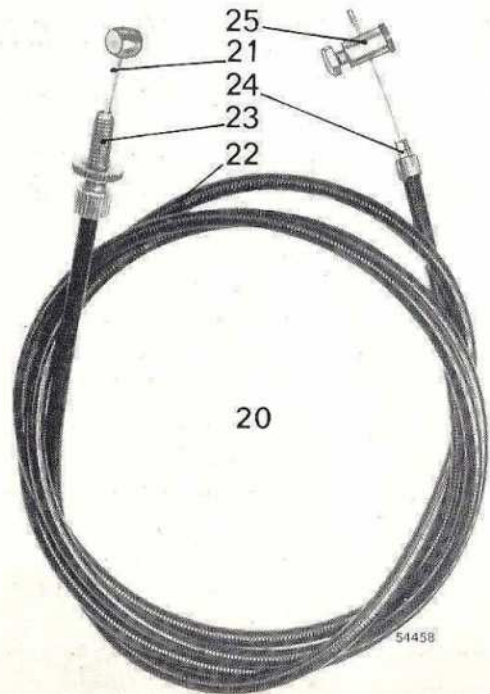
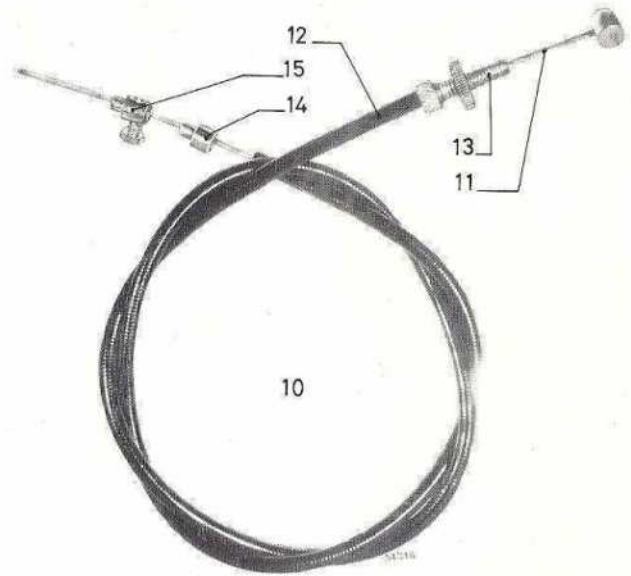
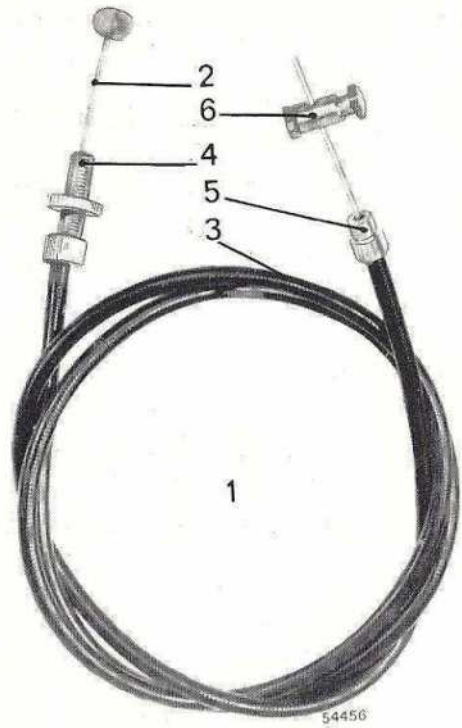

DESSIN DRAWING BILD-Nr	NUMERO PART-Nr BESTELL-Nr	NOMBRE QUANTITY ANZAHL	DESIGNATION	DESCRIPTION	BEZEICHNUNG
			<u>COMMANDE DE FREIN AVANT (NMT)</u>	<u>FRONT BRAKE CONTROL (NMT)</u>	<u>SEILZUG FÜR VORDERRADBREMSE (NMT)</u>
1	54456	1	Commande de frein avant	Front brake cable control assy.	Seilzug für Vorderradbremse
2	48512	1	Câble avec grain	Cable with nipple	Kabel mit Nippel
3	53409		Gaine guipée noire (se vend au mètre)	Sheath, black (sold per meter)	Führungshülle, schwarz (Meterware)
4	42778	1	Tendeur de gaine	Adjusting screw	Verstellschraube
5	V 242	1	Embout de gaine	Ferrule	Haltenippel
6	38583	1	Serre câble	Cable grip	Schraubnippel
			<u>COMMANDE DE FREIN AVANT (NMR)</u>	<u>FRONT BRAKE CONTROL (NMR)</u>	<u>SEILZUG FÜR VORDERRADBREMSE (NMR)</u>
10	54316	1	Commande de frein avant	Front brake cable control assy.	Seilzug für Vorderradbremse
11	47265	1	Câble avec grain	Cable with nipple	Kabel mit Nippel
12	53409		Gaine guipée noire (se vend au mètre)	Sheath, black (sold per meter)	Führungshülle, schwarz (Meterware)
13	47041	1	Tendeur de gaine	Adjusting screw	Verstellschraube
14	V 242	1	Embout de gaine	Ferrule	Haltenippel
15	V2048B	1	Serre-câble	Cable grip	Schraubnippel
			<u>COMMANDE DE FREIN ARRIERE (NMT)</u>	<u>REAR BRAKE CONTROL (NMT)</u>	<u>SEILZUG FÜR HINTERRADBREMSE (NMT)</u>
20	54458	1	Commande de frein arrière	Rear brake cable control assy.	Seilzug für Hinterradbremse
21	48512	1	Câble avec grain	Cable with nipple	Bremskabel mit Nippel
22	53409		Gaine guipée noire (se vend au mètre)	Sheath, black (sold per meter)	Führungshülle, schwarz (Meterware)
23	42778	1	Tendeur de gaine	Adjusting screw	Verstellschraube
24	V 242	1	Embout	Ferrule	Haltenippel
25	38583	1	Serre-câble	Cable grip	Schraubnippel
			<u>COMMANDE DE FREIN ARRIERE (NMR)</u>	<u>REAR BRAKE CONTROL (NMR)</u>	<u>SEILZUG FÜR HINTERRADBREMSE (NMR)</u>
30	54322	1	Commande de frein arrière	Rear brake cable control assy	Seilzug für Hinterradbremse
31	48512	1	Câble	Cable	Bremskabel
32	53409		Gaine guipée noire (se vend au mètre)	Sheath, black (sold per meter)	Führungshülle, schwarz (Meterware)
33	47041	1	Tendeur de gaine	Adjusting screw	Verstellschraube
34	V 242	1	Embout	Ferrule	Haltenippel
35	38583	1	Serre-câble	Cable grip	Schraubnippel

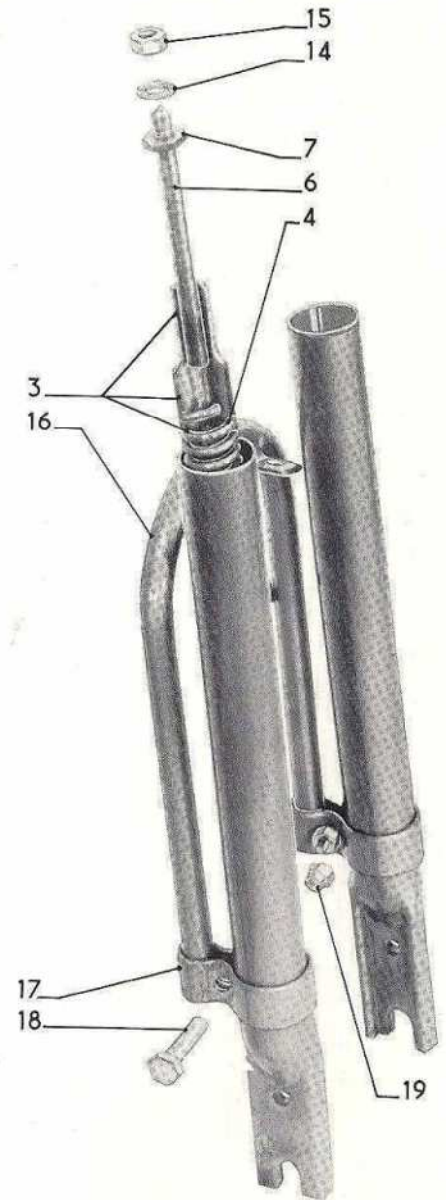
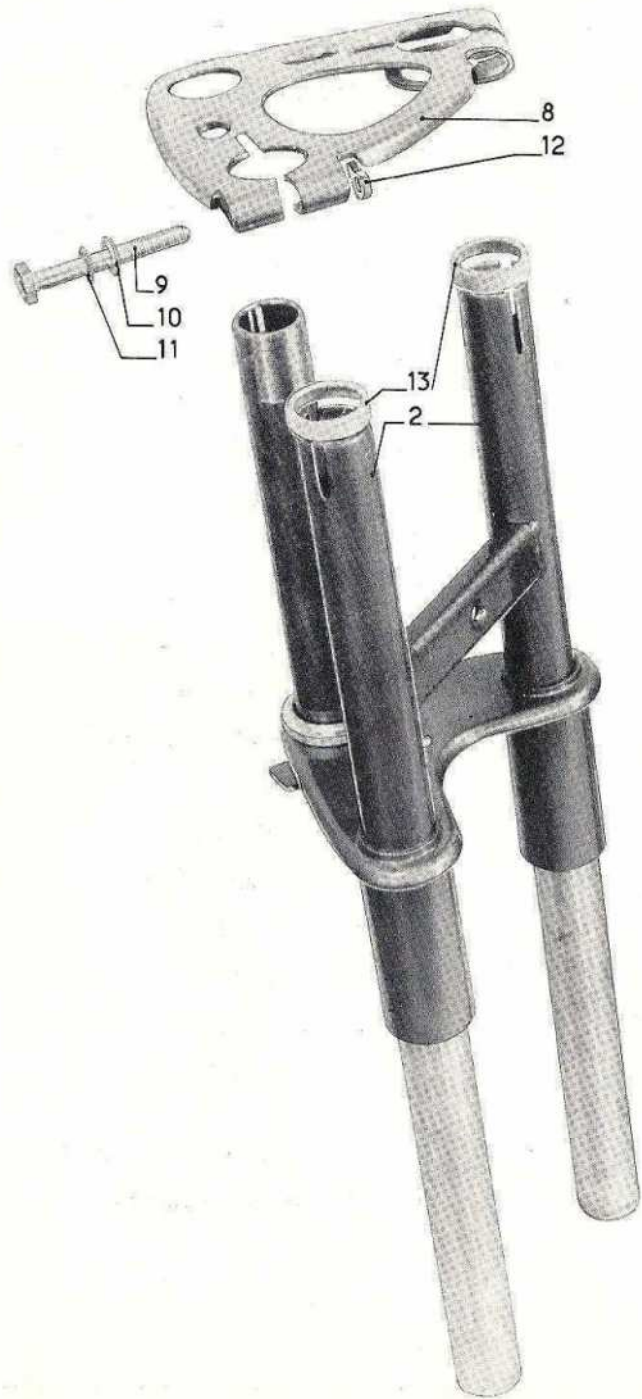

DESSIN DRAWING BILD-Nr	NUMERO PART-Nr BESTELL-Nr	NOMBRE QUANTITY ANZAHL	DESIGNATION	DESCRIPTION	BEZEICHNUNG
			<u>COMMANDE DES GAZ (NMT)</u>	<u>THROTTLE CONTROL (NMT)</u>	<u>SEILZUG FÜR VERGASER (NMT)</u>
1	54424	1	Commande des gaz	Throttle cable control assy	Seilzug für Vergaser
2	47559	1	Câble avec grain	Cable with nipple	Kabel mit Nippel
3	53409		Gaine guipée noire (se vend au mètre)	Sheath, black (sold per me- ter)	Führungshülle, schwarz (Meter- ware)
4	37818	1	Embout de gaine	Ferrule	Haltenippel
			<u>COMMANDE DES GAZ (NMR)</u>	<u>THROTTLE CONTROL (NMR)</u>	<u>SEILZUG FÜR VERGASER (NMR)</u>
10	54325	1	Commande des gaz	Throttle cable control assy.	Seilzug für Vergaser
11	48291	1	Câble	Cable	Kabel
12	40802	1	Serre-câble	Cable grip	Schraubnippel
			<u>COMMANDE D'AIR</u>	<u>CHOKER CONTROL</u>	<u>SEILZUG FÜR LUFTHEBEL</u>
20	54327	1	Commande d'air	Choke cable control assy.	Seilzug für Lufthebel
21	48291	1	Câble avec grain	Cable with nipple	Kabel mit Nippel
22	V 242	1	Embout	Ferrule	Haltenippel
23	53409		Gaine guipée noire (se vend au mètre)	Sheath, black (sold per me- ter)	Führungshülle (Meterware)
24	38982	1	Embout nylon	Nylon ferrule	Nylon-Haltenippel
25	V2048B	1	Serre-câble	Cable grip	Schraubnippel
			<u>COMMANDE DE DECOMPRESSEUR (NMT)</u>	<u>DECOMPRESSOR CONTROL (NMT)</u>	<u>SEILZUG FÜR DEKOMPRESSOR (NMT)</u>
30	54461	1	Commande de décompresseur	Decompressor cable control assy.	Seilzug für Dekompressor
31	51521	1	Câble avec grain	Cable with nipple	Kabel mit Nippel
32	53409		Gaine guipée noire (se vend au mètre)	Sheath, black (sold per me- ter)	Führungshülle, schwarz (Meter- ware)
33	V 242	2	Embout	Ferrule	Haltenippel
34	V2048B	1	Serre-câble	Cable grip	Schraubnippel
			<u>COMMANDE DE DECOMPRESSEUR (NMR)</u>	<u>DECOMPRESSOR CONTROL (NMR)</u>	<u>SEILZUG FÜR DEKOMPRESSOR (NMR)</u>
40	54330	1	Commande de décompresseur	Decompressor cable control assy.	Seilzug für Dekompressor
41	46243	1	Câble avec grain	Cable mit nipple	Kabel mit Nippel
42	V 242	2	Embout	Ferrule	Haltenippel
43	V2048B	1	Serre-câble	Cable grip	Schraubnippel
			<u>GAINÉ PROTECTRICE</u>	<u>SHEATH</u>	<u>KABELHÜLLE</u>
	69774		Gaine noire (se vend au mètre)	Sheath (sold per meter)	Kabelhülle (Meterware)

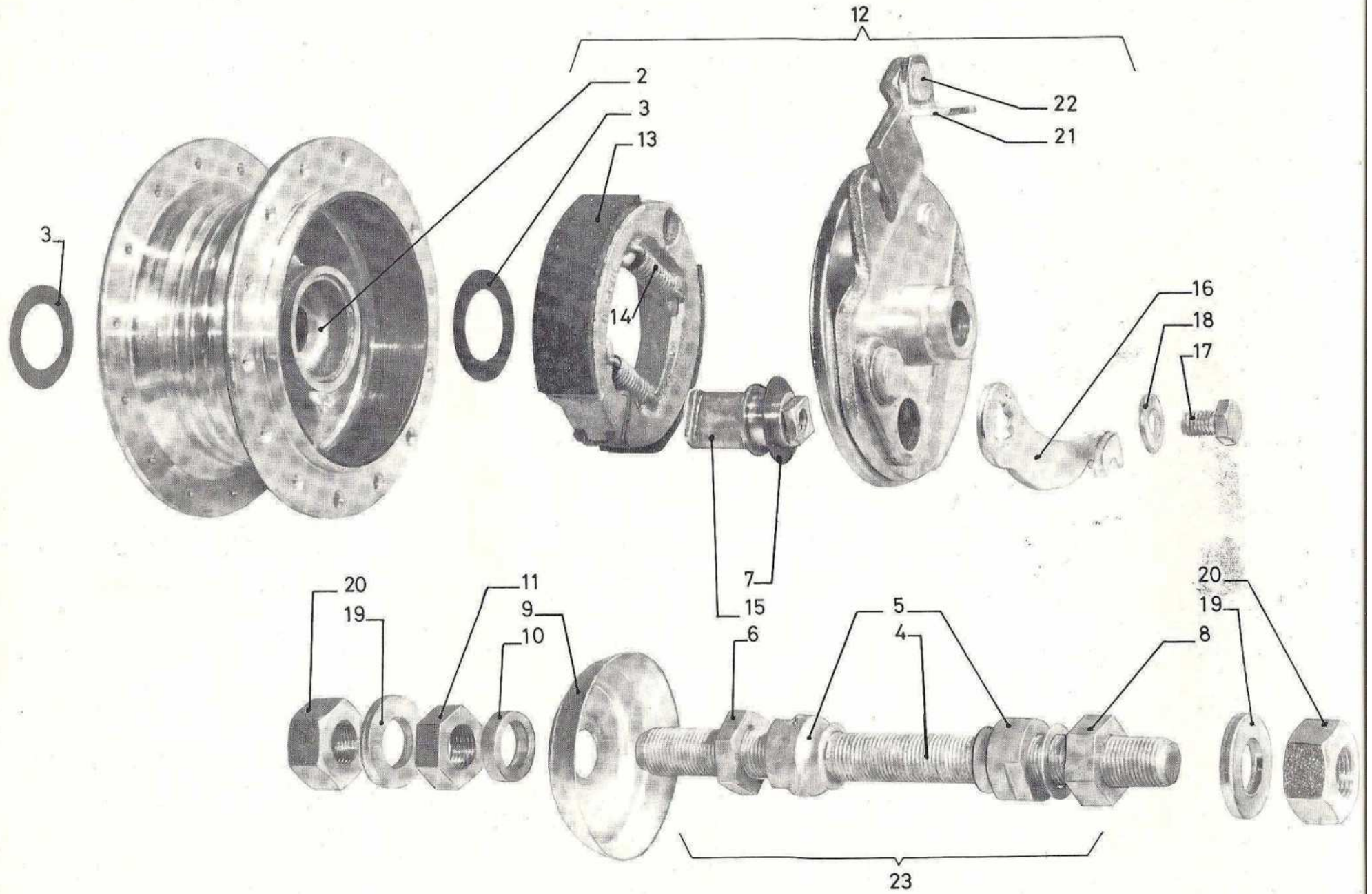

DESSIN DRAWING BILD-Nr	NUMERO PART-Nr BESTELL-Nr	NOMBRE QUANTITY ANZAHL	DESIGNATION	DESCRIPTION	BEZEICHNUNG
			<u>ROUE AVANT</u> (NMT) (pour fourche télescopique)	<u>FRONT WHEEL</u> (NMT) (for telescopic fork)	<u>VORDERRAD</u> (NMT) (für Teleskopgabel)
	69781	1	Roue avant	Front wheel	Vorderrad
	53865	1	Jante	Rim	Felge
	53867	1	Fond de jante	Rim tape	Felgenband
	53866	28	Rayon	Spoke	Speiche
	41858	28	Ecrou	Nipple	Nippel
			<u>MOYEU AVANT</u> (pour fourche télescopique)	<u>FRONT HUB</u> (for telescopic fork)	<u>VORDERRADNABE</u> (für Teleskopgabel)
	50964	1	Moyeu avant	Front hub	Vorderradnabe
2	1542-3	2	Cuvette	Cup	Lagerschale
3	1680-2	2	Rondelle cache	Cover washer	Staubdeckel
4	1965-9	1	Axe	Spindle	Achse
5	1542-5	2	Cone	Cone	Konus
	694 A	22	Bille	Ball	Kugel
6	V 1442	1	Ecrou	Nut	Sechskantmutter
7	2000-7	1	Rondelle	Washer	Unterlegscheibe
8	1680-3	1	Ecrou	Nut	Sechskantmutter
9	1872-4	1	Protecteur	Washer	Tellerscheibe
10	1543-22A	1	Entretoise	Spacer	Distanzstück
11	1911-9	1	Ecrou	Nut	Sechskantmutter
12	1965-2	1	Plateau de frein avec mâchoires	Brake plate with shoes	Bremsplatte mit Backen
13	1965-5 D et G	1	Jeu de mâchoires	Shoes (set of two)	Satz Bremsbacken
14	V8703S	2	Ressort de mâchoires	Spring	Zugfeder
15	1974-4	1	Came de frein	Cam	Bremsschlüssel
16	1543-17B	1	Levier	Lever	Hebel
17	2060-8	1	Vis	Screw	Sechskantschraube
18	2060-10	1	Rondelle	Washer	Unterlegscheibe
19	053108	2	Rondelle	Washer	Unterlegscheibe
20	1542-29	2	Ecrou	Nut	Sechskantmutter
21	1920-9	1	Butée de gaine	Cable anchorage	Anschlag
22	1857-6	1	Rivet	Rivet	Niet
23	50521	1	Axe de moyeu complet	Spindle, cpl.	Achse, kpl.

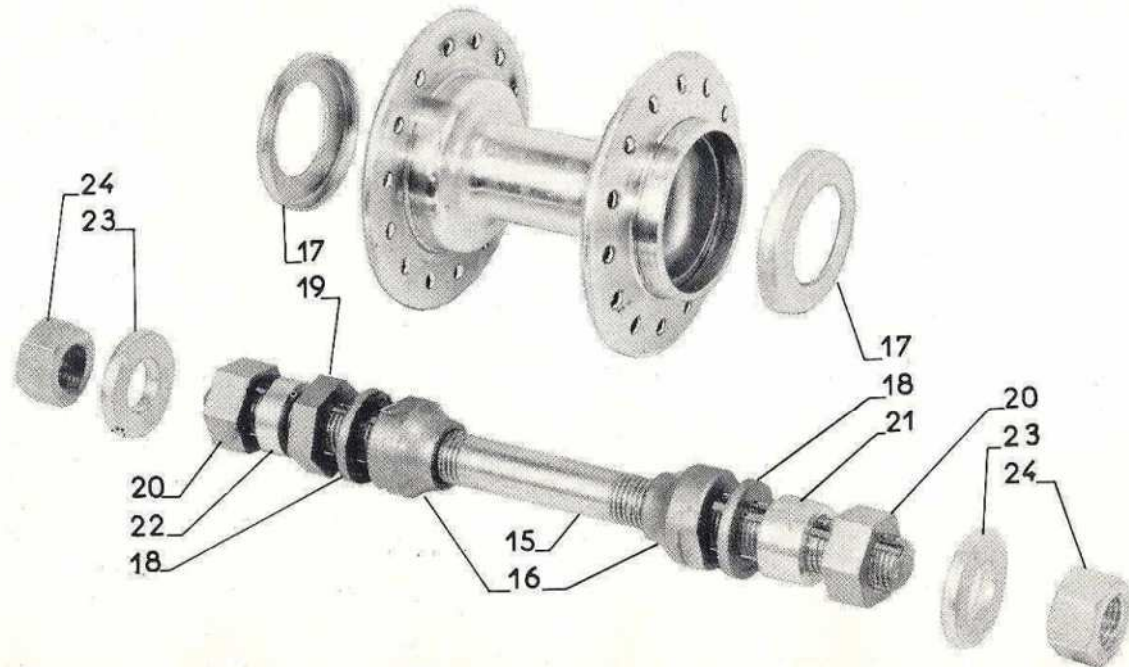
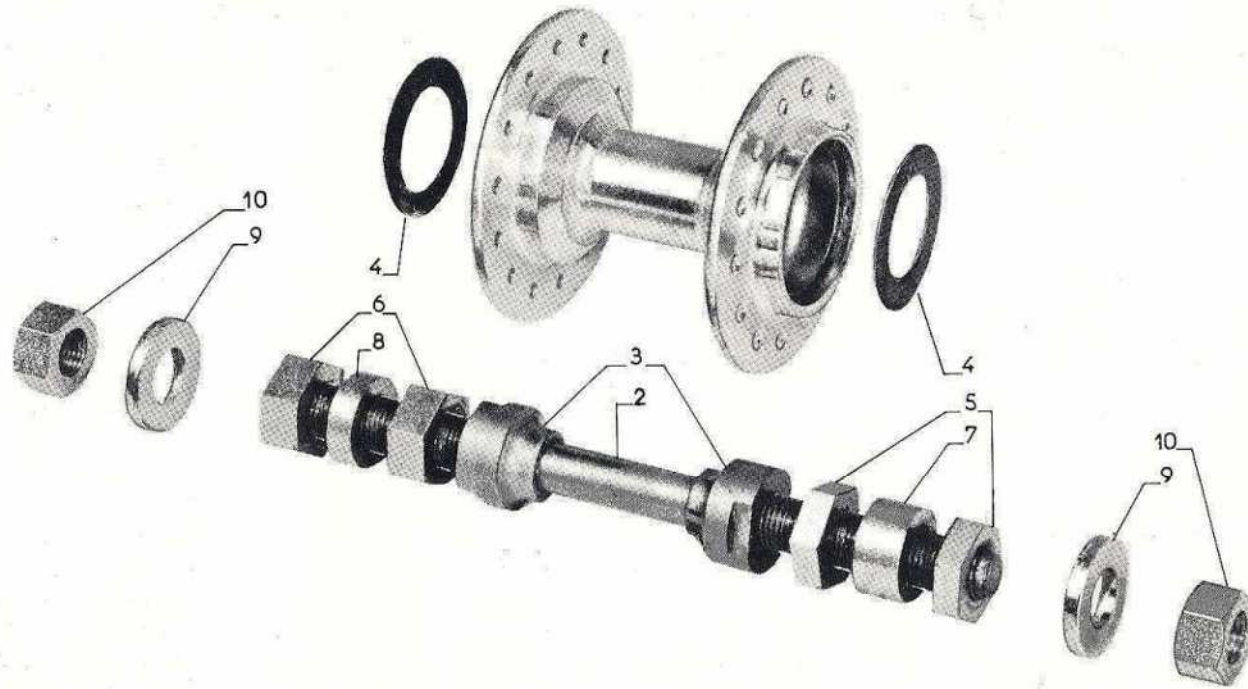

DESSIN DRAWING BILD-Nr	NUMERO PART-Nr BESTELL-Nr	NOMBRE QUANTITY ANZAHL	DESIGNATION	DESCRIPTION	BEZEICHNUNG
			<u>ROUE AVANT</u> (pour fourche tubulaire)	<u>FRONT WHEEL</u> (for tubular fork)	<u>VORDERRAD</u> (für Rohrgabel)
	69761	1	Roue avant	Front wheel	Vorderrad
	53865	1	Jante	Rim	Felge
	53867	1	Mèche fond de jante	Rim tape	Felgenband
	54315	28	Rayon	Spoke	Speiche
	41857	28	Ecrou	Nipple	Nippel
			<u>MOYEU AVANT</u> (pour fourche tubulaire)	<u>FRONT HUB</u> (for tubular fork)	<u>VORDERRADNABE</u> (für Rohrgabel)
	46537	1	Moyeu avant	Front hub	Vorderradnabe
2	46537A	1	Axe	Spindle	Achse
3	1543-5	2	Cône	Cone	Konus
4	693 A	18	Bille	Ball	Kugel
5	1680-2	2	Cache-poussière	Cover washer	Staubdeckel
6	1543-9	2	Ecrou	Nut	Sechskantmutter
7	45868 B	2	Ecrou	Nut	Sechskantmutter
8	46537 B	1	Entretoise	Spacer	Distanzstück
9	154322	1	Entretoise	Spacer	Distanzstück
10	053106	2	Rondelle	Washer	Unterlegscheibe
	V16801	2	Ecrou	Nut	Sechskantmutter
			<u>MOYEU AVANT</u> (pour fourche tubulaire)	<u>FRONT HUB</u> (for tubular fork)	<u>VORDERRADNABE</u> (für Rohrgabel)
	46537	1	Moyeu avant	Front hub	Vorderradnabe
15	46537AM	1	Axe de moyeu	Spindle	Achse
16	V 1320	2	Cône	Cone	Konus
	693 A	18	Bille	Ball	Kugel
17	V 1306	2	Cache-poussière	Cover washer	Staubdeckel
18	1543-8	2	Rondelle à ergot	Snug washer	Zapfenscheibe
19	1543-9	1	Ecrou	Nut	Sechskantmutter
20	45868 B	2	Ecrou	Nut	Sechskantmutter
21	46537 B	1	Entretoise	Spacer	Distanzstück
22	154322	1	Entretoise	Spacer	Distanzstück
23	053106	2	Rondelle	Washer	Unterlegscheibe
24	V16801	2	Ecrou	Nut	Sechskantmutter

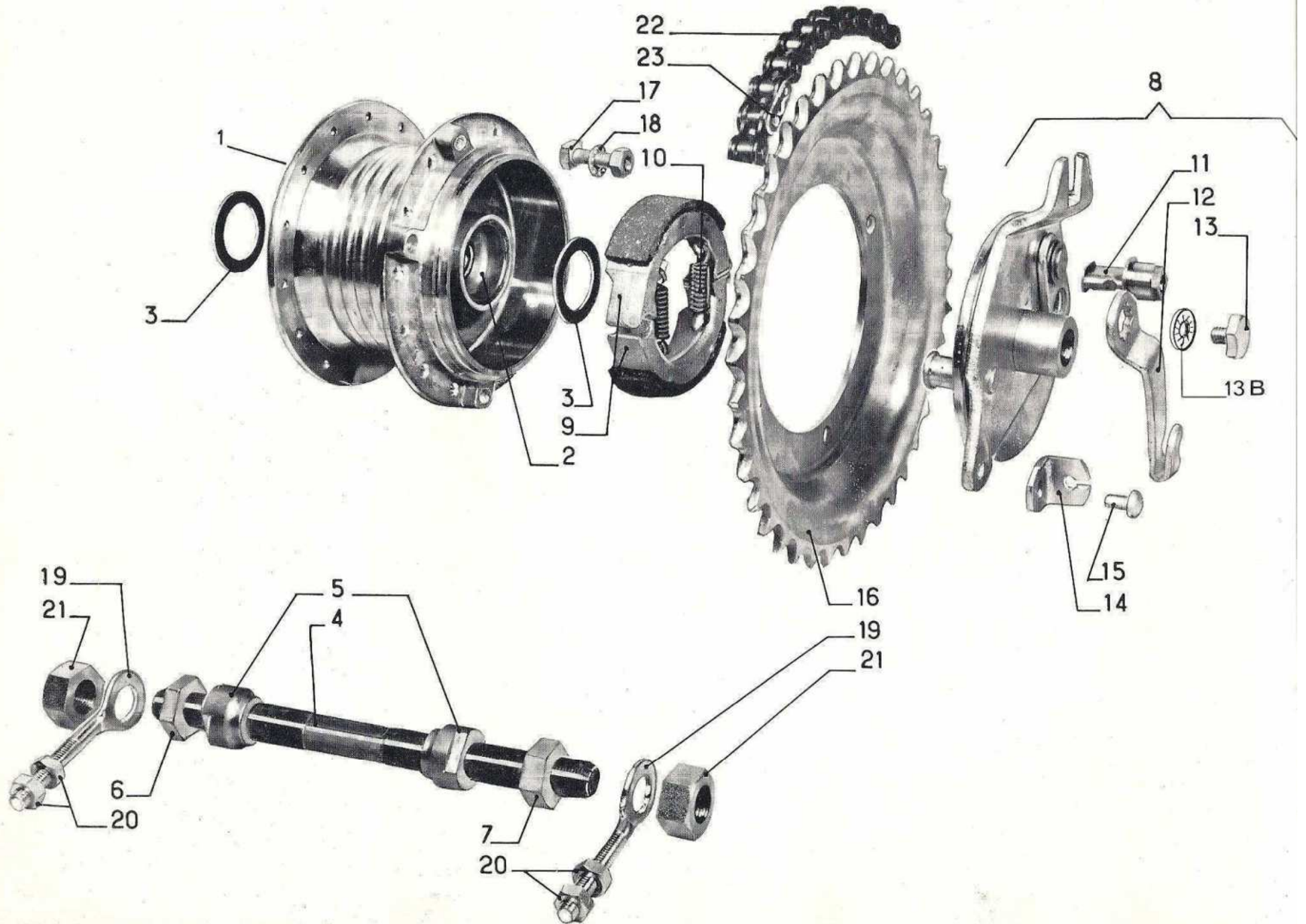

DESSIN DRAWING BILD-Nr	NUMERO PART-Nr BESTELL-Nr	NOMBRE QUANTITY ANZAHL	DESIGNATION	DESCRIPTION	BEZEICHNUNG
			<u>ROUE ARRIERE</u>	<u>REAR WHEEL</u>	<u>HINTERRAD</u>
	69766	1	Roue arrière sans pignon	Rear wheel without sprocket	Hinterrad ohne Kettenrad
	53865	1	Jante	Rim	Felge
	53867	1	Mèche fond de jante	Rim tape	Felgenband
	53881	28	Rayon	Spoke	Speiche
	41858	28	Ecrou de rayon	Nipple	Nippel
			<u>MOYEU ARRIERE</u>	<u>REAR HUB</u>	<u>HINTERRADNABE</u>
	47139	1	Moyeu arrière sans pignon	Complete rear hub without sprocket	Hinterradnabe ohne Kettenrad
0	1857-14	2	Cuvette	Cup	Lagerschale
1	1882-5	2	Rondelle cache	Cover washer	Staubdeckel
4	1920-4	1	Axe de moyeu	Spindle	Achse
	690 A	26	Bille	Ball	Kugel
5	1857-15	2	Cone	Cone	Konus
6	1792-7	1	Ecrou	Nut	Sechskantmutter
7	1980-2	1	Ecrou	Nut	Sechskantmutter
8	1857-4	1	Plateau de frein avec mâchoires	Brake plate with shoes	Bremsplatte mit Backen
9	1965-5 D et G	1	Jeu de mâchoires	Shoes (set of two)	Satz Bremsbacken
10	V 8703S	2	Ressort de mâchoires	Spring	Zugfeder
11	1974-4	1	Came de frein	Cam	Bremsschlüssel
12	1920-15	1	Levier	Lever	Hebel
13	2060-8	1	Vis	Screw	Sechskantschraube
13B	2060-10	1	Rondelle	Washer	Scheibe
14	1920-9	1	Butée de gaine	Cable anchorage	Anschlag
15	1857-6	1	Rivet	Rivet	Niet
16	53884	1	Roue dentée 36 dents	Sprocket, 36 teeth	Kettenrad, 36 Zähne
17	620 L	4	Boulon	Bolt	Bolzen
18	056060	4	Rondelle éventail	Lock-washer	Fächerscheibe
19	42982	2	Patte de tension	Chain tensionner	Kettenspanner
20	032087	4	Ecrou	Nut	Sechskantmutter
21	1792-12	2	Ecrou d'axe	Nut	Sechskantmutter
22	42772	1	Chaîne moteur 84 ou 88 mail- lons (livrons 106 maillons)	Driving chain 84 or 88 links (106 links delivered)	Antriebskette 84 oder 88 Glieder (wird mit 106 Gliedern geliefert)
23	48403	1	Attache rapide étroite	Spring clip	Steckglied
24	18519-1	1	Attache rapide large	Spring clip	Steckglied

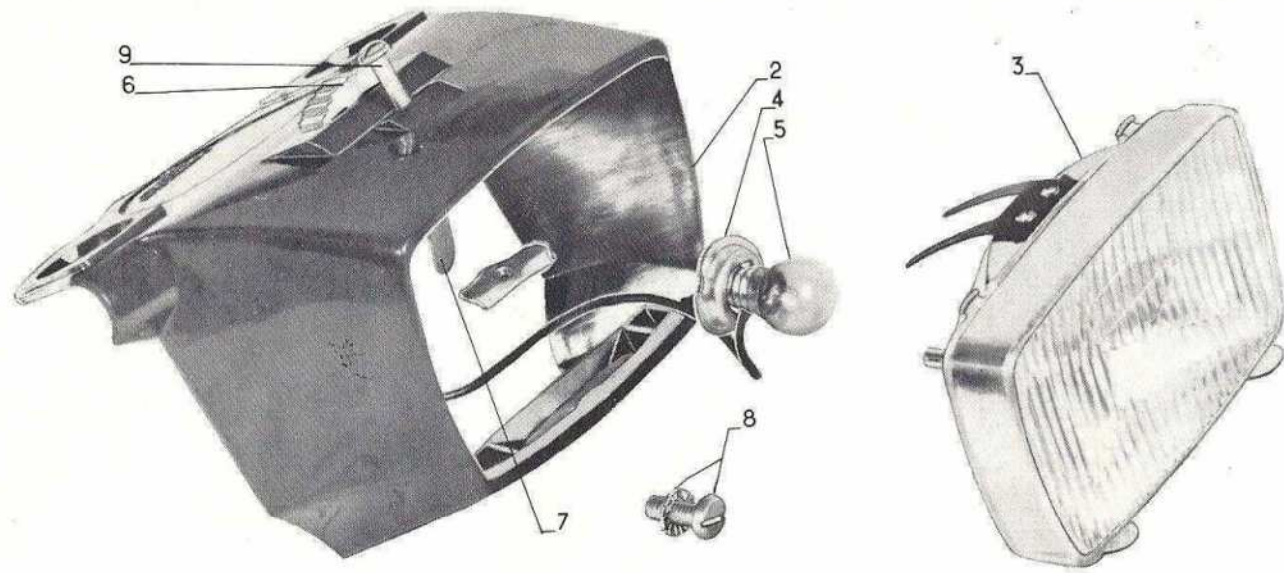

21.3.74-16

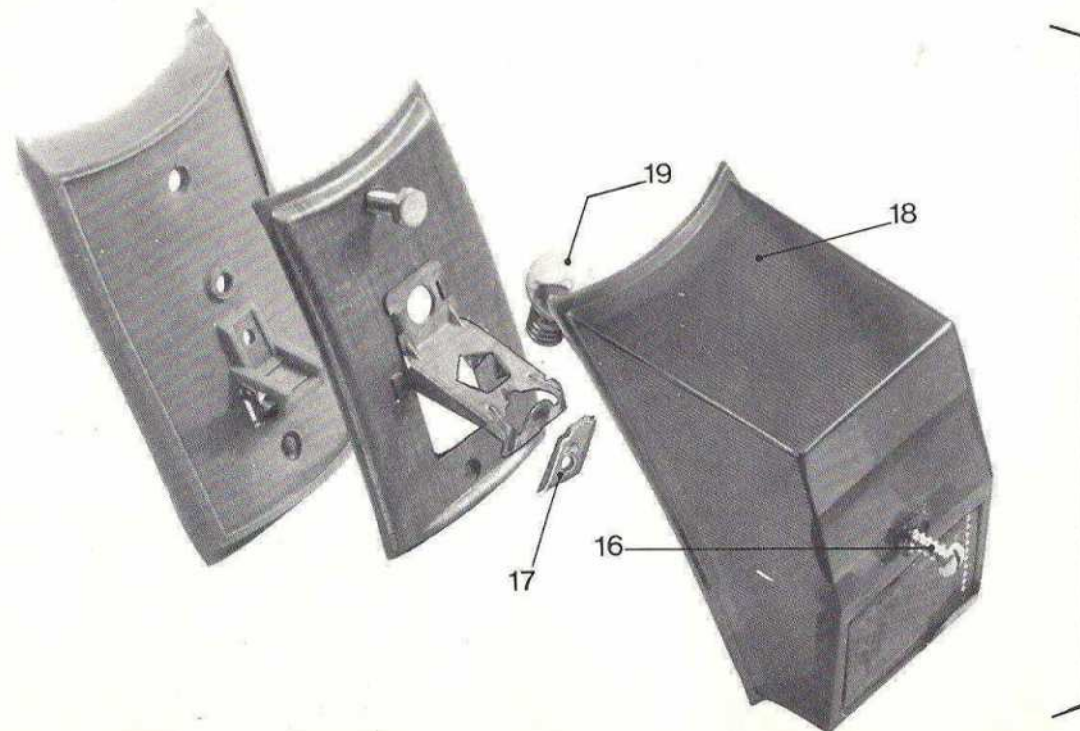

21.1

DESSIN DRAWING BILD-Nr	NUMERO PART-Nr BESTELL-Nr	NOMBRE QUANTITY ANZAHL	DESIGNATION	DESCRIPTION	BEZEICHNUNG
			<u>PROJECTEUR</u>	<u>HEADLIGHT</u>	<u>SCHEINWERFER</u>
	*48019	1	Projecteur avec pièce de fixation	Headlight with fixing parts	Scheinwerfer mit Befestigungsteilen
2	48025	1	Cuvelage	Headlight body	Scheinwerfergehäuse
3	4-16-025	1	Bloc optique	Light unit	Glas und reflector
4	9-00-113	1	Support de lampe	Holder	Lampenfassung
5	148 A	1	Lampe 6 V 6 W	Bulb 6V 6W	Glühlampe 6V 6W
6	0-01-372	1	Commutateur	Switch	Lichtschalter
7	15170CE	1	Lamelle de contact sur ampoule	Contact plate	Federkontakt
8	46737	1	Vis de fixation avec rondelle	Screw with washer	Befestigungsschraube mit Scheibe
9	48485	1	Vis avec plaquette de fermeture	Screw with nut	Zylinderschraube mit flacher Mutter
			<u>FEU ARRIERE</u>	<u>REAR-LIGHT</u>	<u>RÜCKLICHT</u>
15	52244	1	Feu rouge	Rear-light	Rücklicht
16	53080	1	Vis de cabochon	Screw	Schraube
17	52370	1	Ecrou rapid	Nut	Sechskantmutter
18	52352	1	Cabochon avec vis	Cover with screw	Leuchtenkappe mit Zylinderschraube
19	149 A	1	Lampe	Bulb	Glühlampe
			* Ne pas omettre de préciser le coloris	* Do not omit to specify colour	* Vergessen Sie nicht die genaue Farbe anzugeben

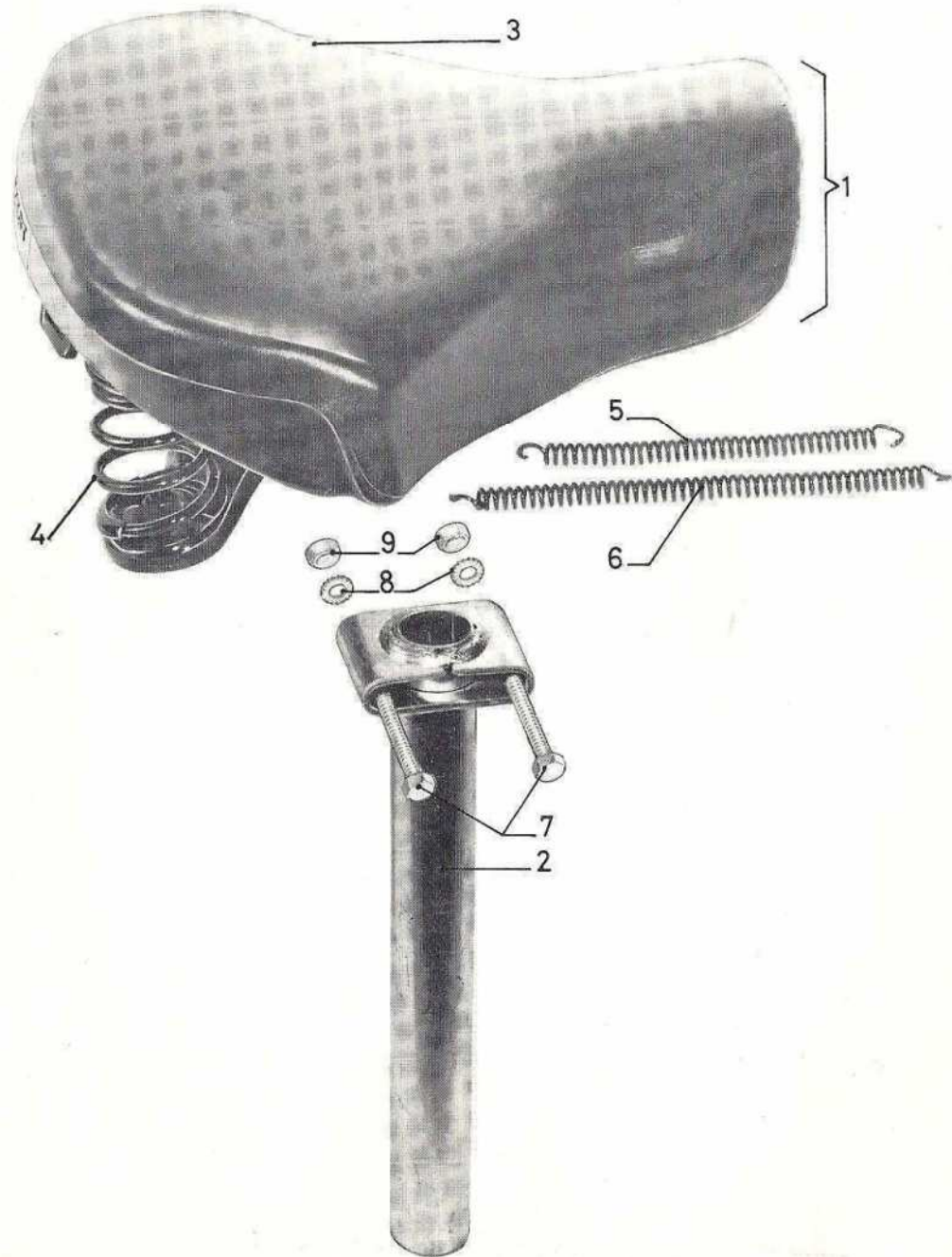

DESSIN DRAWING BILD-Nr	NUMERO PART-Nr BESTELL-Nr	NOMBRE QUANTITY ANZAHL	DESIGNATION	DESCRIPTION	BEZEICHNUNG
			<u>SELLE</u>	<u>SADDLE</u>	<u>SATTEL</u>
1	54396	1	Selle	Saddle	Sattel
2	47293	1	Tige de selle	Saddle tube	Sattelstütze
3	69783	1	Dessus de selle	Saddle cover	Sattelbezug
4	48412	2	Ressort	Spring	Druckfeder
5	127 R	8	Ressort de nappe de selle L = 120	Spring L = 120	Feder L = 120
6	69799	2	Ressort de nappe de selle L = 150	Spring L = 150	Feder L = 150
7	001125	2	Vis 7 X 50	Screw	Sechskantschraube
8	056091	2	Rondelle éventail	Lock washer	Fächerscheibe
9	032094	2	Ecrou	Nut	Sechskantmutter

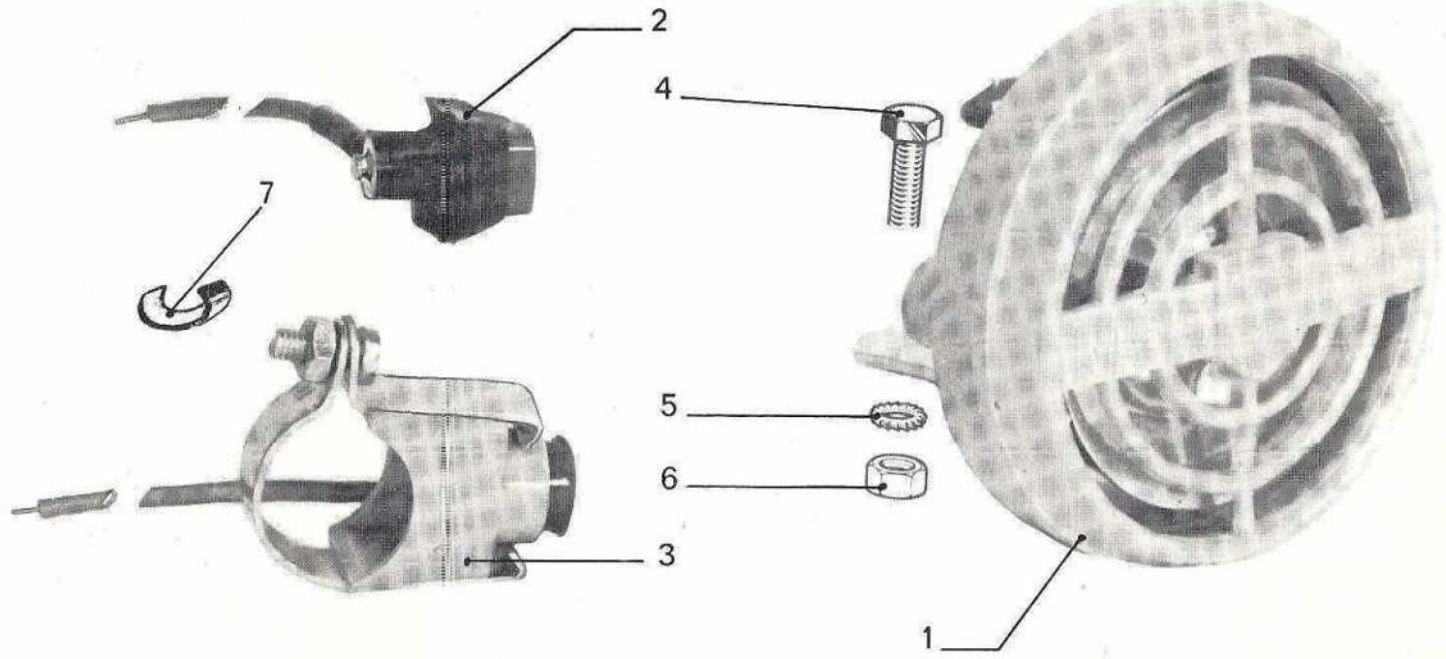

DESSIN DRAWING BILD-Nr	NUMERO PART-Nr BESTELL-Nr	NOMBRE QUANTITY ANZAHL	DESIGNATION	DESCRIPTION	BEZEICHNUNG
			<u>AVERTISSEUR</u>	<u>ELECTRIC HORN</u>	<u>SIGNALHORN</u>
	51960	1	Avertisseur avec bouton n° 51856	Electric horn with button nr 51856	Signalhorn mit Knopf Nr 51856
	50515	1	Avertisseur complet avec bouton 52008	Electric horn complete with button 52008	Signalhorn, komplett mit Knopf 52008
1	52026	1	Avertisseur seul	Electric horn only	Signalhorn
2	51856	1	Bouton	Button	Knopf
3	52008	1	Bouton	Button	Knopf
4	001121	1	Vis	Screw	Sechskantschraube
5	056060	1	Rondelle éventail	Lock-washer	Fächerscheibe
6	032087	1	Ecrou	Nut	Sechskantmutter
7	V16748	1	Attache	Clamp	Kabelklemme
10	45488	1	Timbre avertisseur	Bell	Glocke

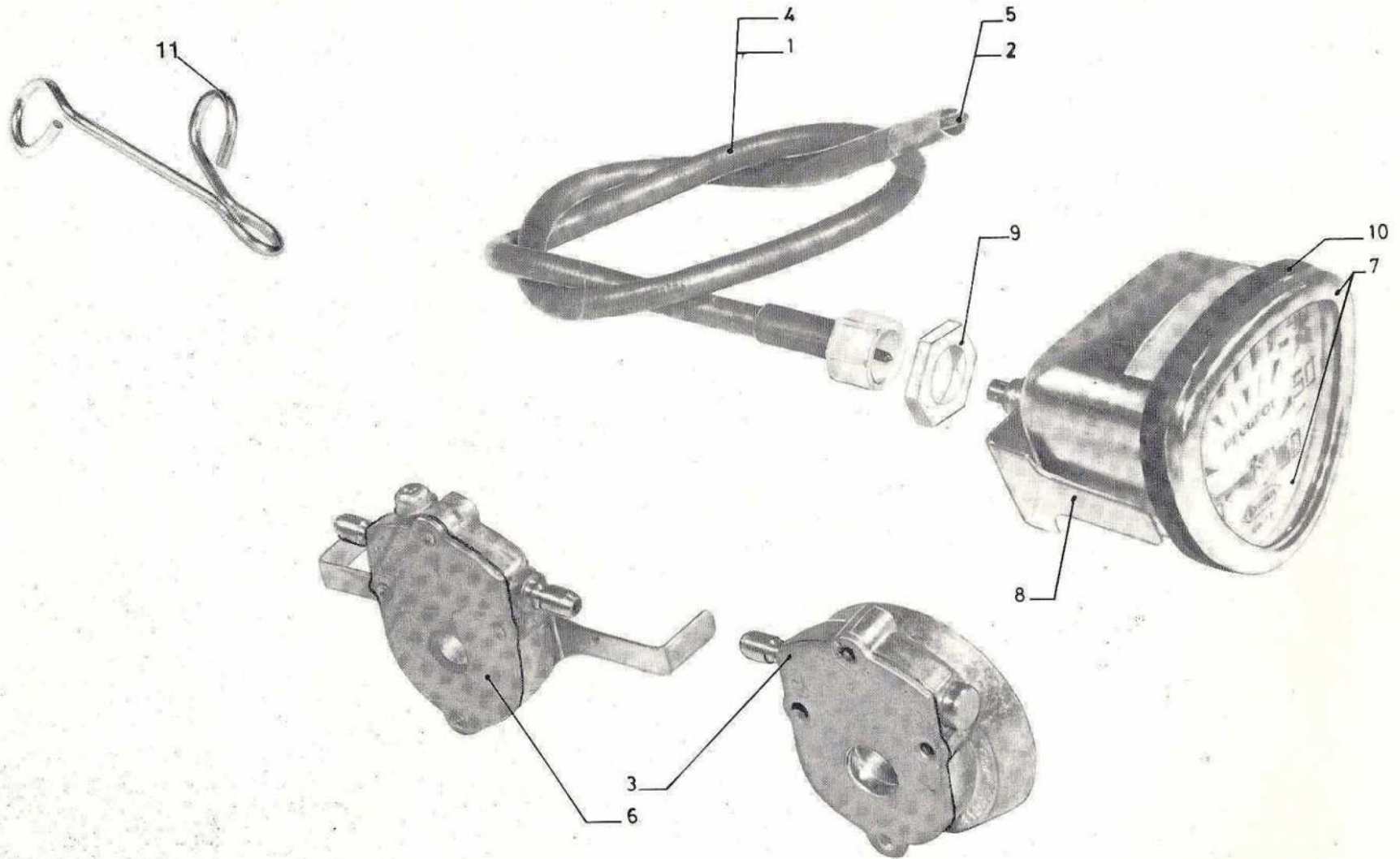

DESSIN DRAWING BILD-Nr	NUMERO PART-Nr BESTELL-Nr	NOMBRE QUANTITY ANZAHL	DESIGNATION	DESCRIPTION	BEZEICHNUNG
			<u>COMPTEUR</u> (102 NMT)	<u>SPEEDOMETER</u> (102 NMT)	<u>TACHOMETERANLAGE</u> (102 NMT)
	54190	1	Compteur avec commande et démultiplicateur	Speedometer with cable con- trol and reduction gear	Tachometer, Antrieb und Welle
1	54446	1	Commande de compteur L. 557	Speedometer drive cable con- trol assy.	Tachometerwelle
2	48413	1	Câble	Cable, only	Kabel, nackt
3	54189	1	Démultiplicateur (102 NMR)	Reduction gear (102 NMR)	Tachometerantrieb (102 NMR)
	54336	1	Compteur avec commande et démultiplicateur	Speedometer with cable con- trol and reduction gear	Tachometer, Antrieb und Welle
4	54447	1	Commande de compteur L.502	Speedometer drive cable con- trol assy.	Tachometerwelle
5	45861A	1	Cable	Cable, only	Kabel, nackt
6	54337	1	Démultiplicateur	Reduction gear	Tachometerantrieb
7	764 A	1	Ensemble verre, lunette et joint	Speedometer glass and seal assy.	Glas, Rim und Dichtung
8	766 A	1	Bride avec frein d'écrou	Stirrups with tab washer	Bügel mit Sicherungsblech
9	767 A	1	Ecrou	Nut	Sechskantmutter
10	769 A	1	Joint	Seal	Dichtung
11	40421	1	Guide gaine	Grommet	Kabelführung

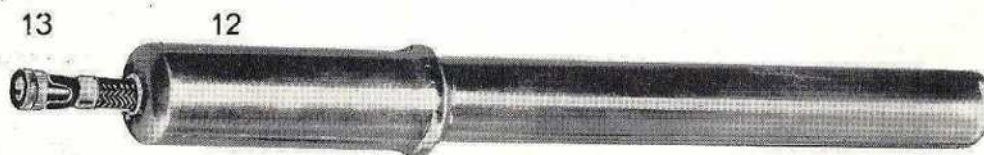
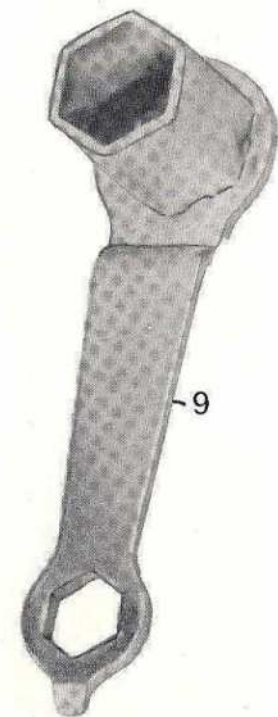
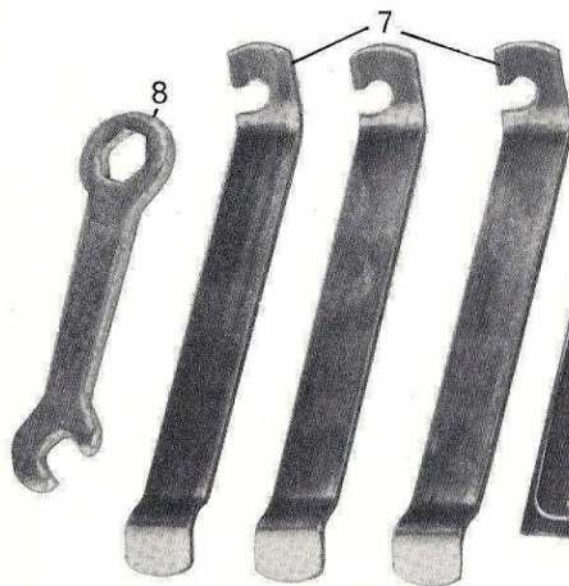
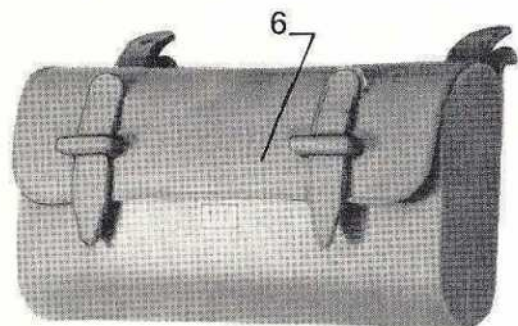

DESSIN DRAWING BILD-Nr	NUMERO PART-Nr BESTELL-Nr	NOMBRE QUANTITY ANZAHL	DESIGNATION	DESCRIPTION	BEZEICHNUNG
			<u>OUTILLAGE</u>	<u>TOOLS</u>	<u>WERKZEUG</u>
6	18582	1	Sacoche	Tool bag	Satteltasche
7	49553	3	Démonte pneu	Tyre lever	Reifenheber
8	714 A	1	Clé de 8 X 10	Spanner 8 X 10	Doppelschraubenschlüssel 8 X 10
9	40596	1	Clé à bougie	Sparking-plug spanner	Zündkerzenschlüssel
10	532 A	1	Nécessaire de réparations	Tyre repair kit	Reparatursatz
			<u>POMPE A PNEUS</u>	<u>INFLATOR</u>	<u>LUFTPUMPE</u>
11	43020	1	Pompe avec raccord	Inflator with connector	Luftpumpe mit Pumpenschlauch
13	490 A	1	Raccord	Connector	Schlauch



BOMB-COLOR PEUGEOT

- 49773 - Bleu Turquoise
- 50525 - Blanc Avoriaz
- 51948 - Capucine
- 53408 - Vert Kentucky
- 69746 - Bleu Gitan
- 93767 - Bambou

PEUGEOT COLOUR SPRAY

- 49773 - Turquoise blue
- 50525 - Avoriaz white
- 51948 - Nasturtium red
- 53408 - Kentucky green
- 69746 - Gipsy blue
- 93767 - Bamboo yellow

PEUGEOT LACKSPRÜHDOSE

- 49773 - Turkisblau
- 50525 - Avoriaz weiß
- 51948 - Hellrot
- 53408 - Kentucky grün
- 69746 - Zigeuner blau
- 93767 - Orange

CONDITIONS GÉNÉRALES DE VENTE DES PIÈCES DÉTACHÉES

Expéditions. - Toutes nos expéditions sont faites aux risques et périls des destinataires. Elles sont toujours faites au tarif le plus avantageux (sauf avis contraire du client, s'il acquitte lui-même le port).

Nos envois sont soigneusement contrôlés au départ de l'usine et les transporteurs vérifient, d'autre part, les feuilles d'expédition portant le poids du colis.

Nous déclinons toute responsabilité en cas d'avarie ou de manquant. Les Compagnies de transport sont responsables des marchandises qu'elles acheminent, aussi prions-nous nos clients de bien vérifier leur colis avant d'en prendre livraison, en particulier pour le poids et de faire éventuellement, les réserves voulues avant de signer la décharge.

Toute réclamation doit être confirmée au Chef de Gare ou au Transporteur, par lettre recommandée, dans les deux jours qui suivent la réception.

Emballages. - Ils ne sont pas repris.

Passation et enregistrement des commandes. - Nous recommandons tout particulièrement à nos agents l'emploi de nos bons de commande spéciaux que nous envoyons gratuitement sur simple demande. Nous ne répondons télégraphiquement qu'aux télégrammes accompagnés d'un coupon « Réponse payée ».

Paiement et livraisons. - Nos prix sont nets, sans escompte et s'entendent pour pièces prises à nos usines. Pour les conditions de franco, voir notre tarif.

Le prix appliqué est toujours celui en vigueur le jour de la livraison sans qu'aucune indication antérieure puisse être invoquée comme un engagement.

Toutes nos fournitures sont payées par traite domiciliée à 30 jours sur relevé de fin de mois.

Un retard de livraison, quelles qu'en soient les causes, la durée ou les conséquences pour l'acheteur, ne peut jamais donner lieu à des dommages-intérêts.

Retour des pièces. - Les retours éventuels doivent faire l'objet d'un accord préalable de notre part, pièces sous garantie exceptées.

Les envois doivent être faits franco de port domicile à notre adresse :

CYCLES PEUGEOT - Service Après-Vente - Beaulieu 25700 VALENTIGNEY

Les retours doivent obligatoirement nous être annoncés par lettres séparées.

Juridiction. - En cas de contestation quelconque, il est expressément convenu que les tribunaux de la Seine seront seuls compétents même en cas de demande incidente ou en garantie, les différents modes d'expédition ou de paiement, ainsi que le lieu de la livraison ne pouvant opérer ni novation ni dérogation à cette clause attributive de juridiction.

LE MEILLEUR RENDEMENT
EST OBTENU
PAR L'UTILISATION EXCLUSIVE
DE

BP-ZOOM