

# *Video Camera Recorder*

---

## Mode d'emploi

Avant la mise en service de cet appareil, prière de lire attentivement le mode d'emploi et de le conserver pour toute référence future.

## Bedienungsanleitung

Lesen Sie vor der Inbetriebnahme diese Anleitung sorgfältig durch und bewahren Sie sie zum späteren Nachschlagen gut auf.

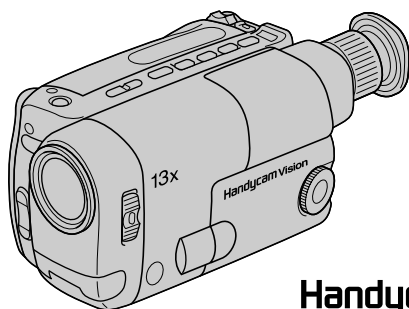

**Handycam Vision™**

**Video 8**

**CCD-TRV10EP 8**

# Bienvenue !

Félicitations pour l'achat de ce caméscope Handycam Vision™ de Sony. Il vous permettra de saisir des moments précieux de la vie et vous garantira une image et un son de très grande qualité. Votre Handycam Vision présente de nombreuses fonctions élaborées, mais il est facile de s'en servir. Très vite, vous serez à même de produire vos propres films vidéo que vous regarderez avec plaisir dans les années à venir.

## AVERTISSEMENT

Pour éviter tout risque d'incendie ou de décharge électrique, ne pas exposer cet appareil à la pluie ou à l'humidité.

Pour éviter tout risque de décharge électrique, ne pas ouvrir le coffret de cet appareil et ne confier son entretien qu'à un personnel qualifié.

# Willkommen!

Wir beglückwünschen Sie zum Kauf dieser Sony Handycam Vision'. Trotz der vielfältigen Funktionen ist der Camcorder einfach zu bedienen. Reisen, Ausflüge und alles, was Ihnen interessant und wichtig erscheint, können Sie mit hoher Bild- und Tonqualität einfangen und sich jahrelang daran erfreuen.

## Vorsicht

Um Feuergefahr und die Gefahr eines elektrischen Schlages zu vermeiden, darf das Gerät weder Regen noch Feuchtigkeit ausgesetzt werden.

Um einen elektrischen Schlag zu vermeiden, darf das Gehäuse nicht geöffnet werden. Überlassen Sie Wartungsarbeiten stets nur einem Fachmann.

<b>Avant de commencer</b>		<b>Vor dem Betrieb</b>	
Comment utiliser ce manuel .....	4	Zu dieser Anleitung .....	4
Vérification des accessoires fournis .....	6	Überprüfen des mitgelieferten Zubehörs .....	6
<b>Préparatifs</b>		<b>Vorbereitungen</b>	
Recharge et mise en place de la batterie .....	7	Laden und Anbringen des Akkus .....	7
Mise en place d'une cassette .....	10	Einlegen der Cassette .....	10
<b>Opérations de base</b>		<b>Grundlegender Betrieb</b>	
Prise de vues .....	11	Kameraaufnahme .....	11
Utilisation du zoom .....	15	Verwendung des Zooms .....	15
Prise de vues avec l'écran LCD .....	16	Verwendung des LC-Displays beim	
Conseils pour une meilleure prise de vues .....	17	Aufnahmen .....	16
Contrôle de l'image enregistrée .....	19	Tips für bessere Aufnahmen .....	17
Lecture d'une cassette .....	21	Kontrolle des aufgenommenen Bildes .....	19
Recherche de la fin d'un enregistrement .....	23	Bandwiedergabe .....	21
<b>Opérations avancées</b>		Ende-Suchfunktion .....	23
Utilisation d'autres sources d'alimentation .....	24	<b>Fortgeschrittener Betrieb</b>	
Contrôle de la prise de vues par le sujet .....	26	Stromversorgung .....	24
Enregistrement de la date ou de l'heure .....	28	Ausrichten des LC-Displays auf das Motiv .....	26
Prise de vues à contre-jour .....	29	Einblenden von Datum und Uhrzeit in das	
Utilisation de la fonction PROGRAM AE .....	30	Aufnahmebild .....	28
Sélection du mode START/STOP .....	32	Verwendung der Gegenlichtfunktion .....	29
Incrustation d'un titre .....	33	Verwendung der Programmautomatik .....	30
Changement des réglages de mode .....	34	Funktionsumschaltung der	
Visionnage sur un téléviseur .....	35	START/STOP-Taste .....	32
Montage sur une autre cassette .....	37	Titel einblendung .....	33
<b>Informations complémentaires</b>		Einstellung verschiedener Betriebsparameter ...	34
Remplacement de la pile au lithium du		Bandwiedergabe auf einem TV-Gerät .....	35
camescope .....	38	Überspielen auf eine andere Cassette .....	37
Réglage de la date et de l'heure .....	40	<b>Zusatzinformationen</b>	
Modes de lecture .....	41	Auswechseln der Lithiumbatterie des	
Utilisation optimale de la batterie rechargeable		Camcorders .....	38
.....	41	Einstellen von Datum und Uhrzeit .....	40
Entretien et précautions .....	45	Wiedergabe-Betriebsarten .....	41
Utilisation du camescope à l'étranger .....	50	Wissenswertes zum Akku .....	41
Guide de dépannage .....	51	Wartungs- und Sicherheitshinweise .....	45
Spécifications .....	57	Verwendung des Camcorders im Ausland .....	50
Nomenclature .....	59	Störungsüberprüfungen .....	54
Indicateurs d'avertissement .....	68	Technische Daten .....	58
Index .....	70	Bezeichnung der Bedienungselemente .....	59
		Warnanzeigen .....	68
		Stichwortverzeichnis .....	71

## Comment utiliser ce manuel

Tout au cours de ce mode d'emploi les touches et réglages sont indiqués en majuscules.

Par ex. Réglez l'interrupteur POWER sur CAMERA.

Chaque opération est confirmée par un signal sonore, indiqué par ♪ dans les illustrations.

### Remarque sur les standards de télévision couleur

Les standards de télévision couleur sont différents d'un pays à l'autre. Si vous voulez regarder vos enregistrements sur un téléviseur, il vous faut un téléviseur PAL.

### Remarques sur les droits d'auteur

Les émissions de télévision, les films, les cassettes vidéo et autres enregistrements peuvent être protégés par des droits d'auteur.

La copie non autorisée de ces enregistrements peut être contraire aux lois sur la propriété artistique.

## Zu dieser Anleitung

Die Bezeichnungen von Tasten, Schaltern und Einstellpositionen sind in Großbuchstaben gedruckt (genau wie am Camcorder selbst).

Beispiel: Stellen Sie den POWER-Schalter auf CAMERA.

Falls Bedienungsvorgänge durch Signaltöne bestätigt werden, wird in den Abbildungen durch ♪ darauf hingewiesen.

### Hinweis zum TV-Farbsystem

Das TV-System unterscheidet sich von Land zu Land. Wenn Sie die Aufzeichnung auf einem TV-Gerät wiedergeben, achten Sie darauf, daß es sich um ein PAL-Gerät handelt.

### Zum Urheberrecht

TV-Programme, Filme, Videobänder usw. können urheberrechtlich geschützt sein. Unerlaubtes Aufzeichnen solcher Materialien verstößt gegen das Urheberrecht.

## Précautions

- L'écran LCD est le produit d'une technologie de haute précision. Cependant, de minuscules points noirs et/ou lumineux (de couleur rouge, bleue ou verte) peuvent apparaître constamment sur l'écran LCD. Ces points ne sont pas enregistrés sur la cassette et n'indiquent pas un problème. (Plus de 99,99% des points sont opérationnels.
- Évitez de mouiller le camscope. Protégez-le de la pluie ou de l'eau de mer, car s'il était mouillé, il pourrait subir des dommages irréparables. [a]
- Ne jamais soumettre le camscope à des températures supérieures à 60°C (140°F), comme en plein soleil ou dans une voiture garée au soleil. [b]

[a]



[b]

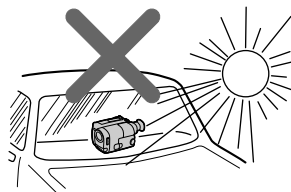

## Vorsichtsmaßnahmen

- Das LC-Display ist mit modernster Präzisionstechnologie hergestellt. Einzelne rote, blaue oder grüne Punkte leuchten jedoch möglicherweise ständig oder sind ständig erloschen. Es handelt sich dabei nicht um einen Defekt (über 99,99% der Punkte arbeiten einwandfrei).
- Achten Sie sorgfältig darauf, daß der Camcorder nicht naß wird. Halten Sie ihn unbedingt von Regen und Meereswasser fern. Durch Feuchtigkeit kann es zu Fehlfunktionen und zu nicht reparierbaren Schäden kommen. [a]
- Setzen Sie den Camcorder keinen Temperaturen über 60 °C (wie sie beispielsweise auch in einem in der prallen Sonne geparkten Fahrzeug entstehen können) aus. [b]

# Vérification des accessoires fournis

# Überprüfen des mitgelieferten Zubehörs

Vérifiez si tous les accessoires suivants sont fournis avec le caméscope.

Vergewissern Sie sich nach dem Auspacken, daß die folgenden Zubehörteile vorhanden sind.

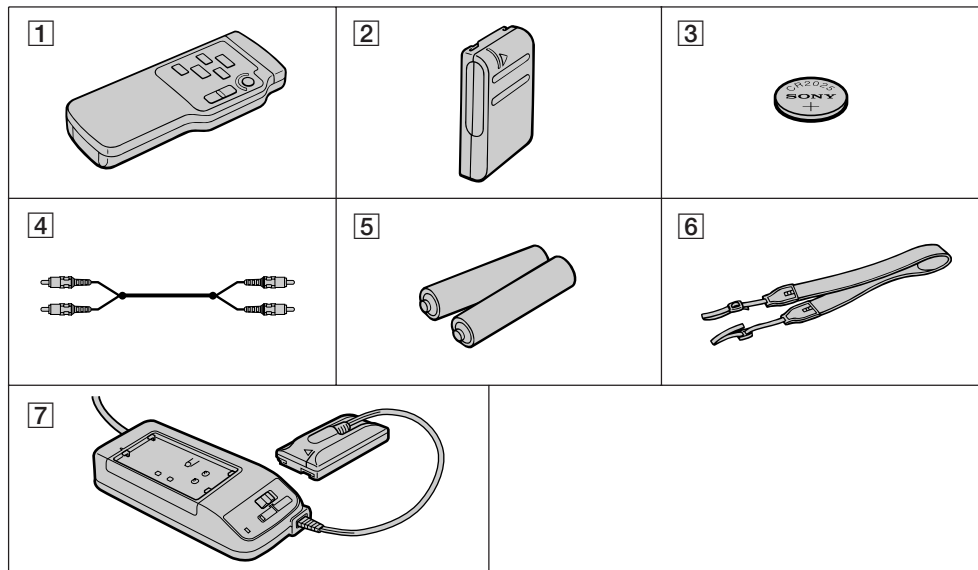

**1** Télécommande sans fil (1) (p. 22, 63)

**2** Batterie rechargeable NP-33 (1) (p. 7)

**3** Pile au lithium CR2025 (1) (p. 38)  
En place dans le caméscope.

**4** Cordon de liaison audio/vidéo (1) (p. 35)

**5** Piles R6 (format AA) pour la télécommande (2) (p. 64)

**6** Bandoulière (1) (p. 62)

**7** Adaptateur secteur AC-V16/V16A/V17/V17A (1) (p. 7, 25)

Aucune compensation ne pourra être accordée si la lecture ou l'enregistrement d'une cassette vidéo a été impossible à cause d'un mauvais fonctionnement du caméscope.

**1** Infrarot-Fernbedienung (1) (Seite 22, 63)

**2** Akku NP-33 (1) (Seite 7)

**3** Lithiumbatterie CR2025 (1) (Seite 38)  
Die Batterie ist bereits im Camcorder eingesetzt.

**4** A/V-Kabel (1) (Seite 35)

**5** R6/AA-Mignonzellen für Fernbedienung (2) (Seite 64)

**6** Schulterriemen (1) (Seite 62)

**7** Netzadapter AC-V16/V16A/V17/V17A (1) (Seite 7, 25)

Für beeinträchtigte Aufnahmen aufgrund eines beschädigten Camcorders, Videobandes usw. wird keine Haftung übernommen.

# Recharge et mise en place de la batterie

Avant d'utiliser le caméscope, vous devez recharger et mettre la batterie rechargeable en place. Utilisez l'adaptateur secteur fourni pour recharger la batterie.

## Recharge de la batterie

Rechargez la batterie sur une surface plane, sans vibrations.

- (1) Branchez le cordon d'alimentation secteur sur une prise secteur.
- (2) Alignez le côté droit de la batterie sur la ligne sur l'adaptateur secteur, puis poussez la batterie dans le sens de la flèche.
- (3) Réglez le sélecteur sur CHARGE. Le voyant orange CHARGE s'allume et la recharge commence.

Quand la batterie est complètement chargée, le voyant CHARGE s'éteint. Débranchez l'adaptateur secteur de la prise secteur, puis retirez la batterie et fixez-la sur le caméscope.

# Laden und Anbringen des Akkus

Vor der Inbetriebnahme des Camcorders muß der Akku geladen und am Camcorder angebracht werden. Zum Laden verwenden Sie den mitgelieferten Netzadapter.

## Laden des Akkus

Laden Sie den Akku auf einer ebenen, vibrationsfreien Unterlage auf.

- (1) Schließen Sie den Netzadapter an eine Wandsteckdose an.
- (2) Richten Sie die rechte Seite des Akkus auf die Linie am Netzadapter aus, und schieben Sie den Akku dann in Pfeilrichtung.
- (3) Stellen Sie den Schalter auf CHARGE. Die CHARGE-Lampe (orange) leuchtet dann auf, und der Ladevorgang beginnt.

Wenn der Akku voll ist, erlischt die CHARGE-Lampe. Trennen Sie den Adapter dann von der Steckdose ab, nehmen Sie den Akku ab, und bringen Sie ihn am Camcorder an.

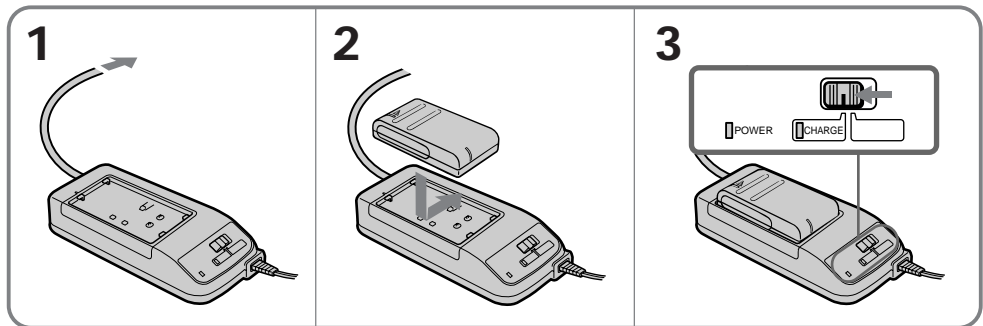

## Temps de recharge

Batterie rechargeable	Temps de recharge*
NP-33 (fournie)	60
NP-55H	85
NP-C65/67	105
NP-68	125
NP-77H/78	170
NP-L90D	150
NP-98	215

\* Temps approximatif en minutes pour recharger une batterie vide avec l'adaptateur fourni. (A basse température, le temps de recharge augmente.)

## Ladezeiten

Akku	Ladezeit*
NP-33 (bijgeleverd)	60
NP-55H	85
NP-C65/67	105
NP-68	125
NP-77H/78	170
NP-L90D	150
NP-98	215

\* Ungefähre Zeit in Minuten zum Laden eines leeren Akkus mit dem mitgelieferten Netzadapter. (Bei niedrigen Temperaturen erhöht sich die Ladezeit.)

## Autonomie de la batterie rechargeable

Batterie rechargeable	Pendant l'enregistrement <sup>1)</sup>		Pendant la lecture sur le LCD <sup>3)</sup>
	LCD ouvert <sup>2)</sup>	LCD fermé	
NP-33 (fournie)	70 (30)	90 (45)	70
NP-55H	85(45)	110(60)	85
NP-C65/67	120 (65)	155 (85)	120
NP-68	140 (75)	180 (100)	140
NP-77H/78	185 (100)	235 (130)	185
NP-L90D	250(130)	330(180)	250
NP-98	225 (125)	305 (170)	225

<sup>1)</sup> Le temps approximatif d'enregistrement continu en intérieur est indiqué hors parenthèses.

Le temps approximatif en minutes pendant l'enregistrement avec marche/arrêt, zooming et mise sous et hors tension répétés est indiqué entre parenthèses. L'autonomie réelle peut être inférieure.

<sup>2)</sup> Temps approximatif quand vous utilisez l'écran LCD. Si vous utilisez le viseur et l'écran LCD en même temps, l'autonomie diminue.

<sup>3)</sup> Temps approximatif de lecture continue en intérieur.

Quand le commutateur LCD BACK LIGHT est réglé sur BRIGHT et que l'écran LCD est ouvert, l'autonomie de la batterie est réduite de 10% environ.

## Retrait de la batterie

Poussez la batterie dans le sens de la flèche.

## Akku-Betriebszeiten

Akku	Beim Aufnehmen <sup>1)</sup>		Bei Wiedergabe auf LC-Display <sup>3)</sup>
	LC-Display herausgeklappt <sup>2)</sup>	LC-Display eingeklappt	
NP-33 (mitgeliefert)	70 (30)	90 (45)	70
NP-55H	85(45)	110(60)	85
NP-C65/67	120 (65)	155 (85)	120
NP-68	140 (75)	180 (100)	140
NP-77H/78	185 (100)	235 (130)	185
NP-L90D	250(130)	330(180)	250
NP-98	225 (125)	305 (170)	225

<sup>1)</sup> Bei den nicht eingeklammerten Werten handelt es sich um die ungefähre durchgehende Aufnahmezeit in Minuten (bei Innenaufnahme).

Bei den eingeklammerten Werten handelt es sich um die ungefähre Zeit in Minuten für den Fall, daß die Aufnahme mehrmals gestartet/gestoppt, das Zoom mehrmals betrieben und die Stromversorgung mehrmals ein-/ausgeschaltet wird. Je nach Betriebsbedingungen ist die tatsächliche Betriebszeit möglicherweise kürzer.

<sup>2)</sup> Ungefähre Zeit in Minuten bei Wiedergabe auf dem LC-Display. Bei gleichzeitigem Betrieb des Suchers und des LC-Displays ist die Betriebszeit kürzer.

<sup>3)</sup> Ungefähre Zeit in Minuten bei kontinuierlicher Wiedergabe (im Zimmer).

Wenn der LCD BACK LIGHT-Schalter auf BRIGHT steht, ist die Akku-Betriebszeit bei herausgeklapptem LC-Display etwa 10% kürzer.

## Zum Abnehmen des Akkus

Schieben Sie den Akku wie folgt in Pfeilrichtung.

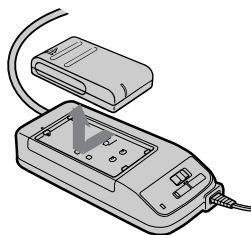



### Remarques sur la recharge de la batterie

- Après la recharge, le voyant POWER reste allumé pendant un certain temps même si la batterie a été enlevée et le cordon d'alimentation débranché. C'est normal.
- Si le voyant POWER ne s'allume pas, réglez le sélecteur sur VTR (DC OUT) et débranchez le cordon. Au bout d'une minute environ, rebranchez-le et réglez à nouveau le sélecteur sur CHARGE.
- Vous ne pouvez pas utiliser le camscope avec l'adaptateur secteur pendant la recharge de la batterie.

### Hinweise zum Laden des Akkus

- Wenn der Akku nach dem Laden vom Netzadapter abgenommen und das Netzkabel herausgezogen wird, leuchtet die POWER-Lampe noch weiter. Es handelt sich dabei nicht um eine Störung.
- Wenn die POWER-Lampe nicht leuchtet, stellen Sie den Schalter auf VTR (DC OUT) und trennen Sie das Netzkabel ab. Nach etwa einer Minute schließen Sie das Netzkabel wieder an, und stellen Sie den Schalter wieder auf CHARGE.
- Wenn der Akku mit dem Netzadapter geladen wird, kann der Camcorder nicht betrieben werden.

### Mise en place de la batterie rechargeable

- (1) Insérez le haut de la batterie rechargeable dans la partie supérieure de la surface de montage de la batterie.
- (2) Appuyez sur la batterie de manière à bien l'emboîter. Vous devez entendre deux déclics.

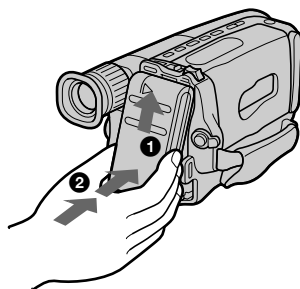

### Anbringen des Akkus

- (1) Bringen Sie den Akku oben am Akku-Befestigungsflansch an.
- (2) Drücken Sie den Akku gegen den Camcorder, so daß er fest sitzt. Achten Sie darauf, daß er mit zweifachem Klicken einrastet.

### Retrait de la batterie rechargeable

Poussez BATT et tirez sur le bas de la batterie rechargeable.

### Abnehmen des Akkus

Drücken Sie BATT in Pfeilrichtung und ziehen Sie am unteren Teil des Akkus.

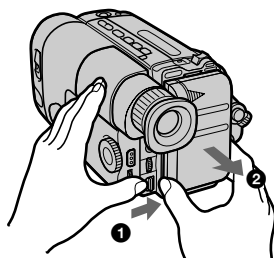

Assurez-vous que la source d'alimentation est raccordée.

- (1) Tout en appuyant sur le petit bouton bleu, poussez EJECT dans le sens de la flèche. Le logement de la cassette s'ouvre automatiquement.
- (2) Insérez une cassette (non fournie) avec la fenêtre tournée vers l'extérieur.
- (3) Appuyez sur l'indication PUSH pour fermer le logement de la cassette. Il se ferme automatiquement.

Achten Sie darauf, daß ein Akku angebracht bzw. eine Stromquelle angeschlossen ist, bevor Sie die folgenden Schritte ausführen.

- (1) Während Sie die kleine blaue Taste am EJECT-Knopf gedrückt halten, schieben Sie den Knopf in Pfeilrichtung. Das Cassettenfach öffnet sich dann automatisch.
- (2) Legen Sie die Cassette (nicht mitgeliefert) mit dem Fenster nach außen ein.
- (3) Drücken Sie auf die PUSH-Markierung am Cassettenfach. Das Cassettenfach schließt sich dann automatisch.

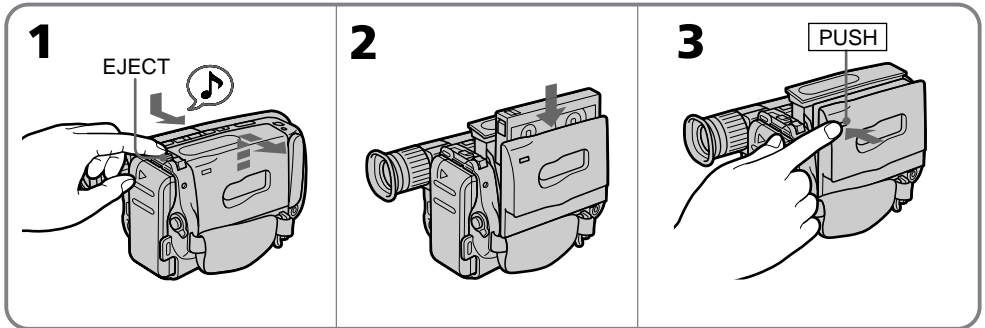



## Ejection de la cassette

Tout en appuyant sur le petit bouton bleu, poussez EJECT dans le sens de la flèche.

## Prévention d'un effacement accidentel

Poussez le taquet de la cassette pour découvrir le repère rouge.

Si vous insérez une cassette et fermez le logement, alors que le repère rouge est visible, un signal sonore retentit. Si vous essayez d'enregistrer quand le repère rouge est visible, les indicateurs  et  clignotent dans le viseur, et vous ne pouvez pas enregistrer.



Pour réenregistrer sur cette cassette, poussez le taquet pour recouvrir le repère rouge.

## Herausnehmen der Cassette

Während Sie die kleine blaue Taste am EJECT-Knopf gedrückt halten, schieben Sie den Knopf in Pfeilrichtung.

## Um ein versehentliches Löschen zu verhindern

Schieben Sie die Lamelle an der Cassette in Pfeilrichtung, so daß die rote Markierung sichtbar ist.

Es kann dann nicht mehr auf die Cassette aufgenommen werden. Beim Versuch aufzunehmen, blinken lediglich die Anzeigen  und  im Sucher.

Bevor wieder auf die Cassette aufgenommen werden kann, muß die Lamelle zurückgeschoben werden, so daß die rote Markierung verdeckt ist.

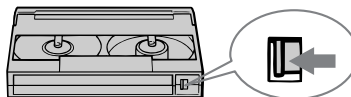

## Prise de vues

## Kameraaufnahme

Assurez-vous qu'une source d'alimentation est raccordée et une cassette en place et que START/STOP MODE sur l'écran LCD indique .

Si vous utilisez le caméscope pour la première fois, mettez-le sous tension et réglez la date et l'heure (p. 40) avant de filmer. La date sera automatiquement enregistrée pendant 10 secondes au début de l'enregistrement (fonction d'horodatage automatique). Cette fonction n'agit qu'une fois par jour.

Avant d'enregistrer des événements importants, vous voudrez sans doute faire un essai pour être sûr d'utiliser le caméscope correctement.

- (1) Tout en appuyant sur le petit bouton vert, réglez l'interrupteur POWER sur CAMERA.
- (2) Relevez STANDBY. L'indicateur "STBY" apparaît dans le viseur.
- (3) Appuyez sur START/STOP. Le caméscope se met à enregistrer et l'indicateur "STBY" est remplacé par l'indicateur "REC".

Vous pouvez sélectionner le mode d'enregistrement SP (normal) ou LP (longue durée). Réglez REC MODE (p.34) en fonction de la durée de l'enregistrement escomptée.

Achten Sie darauf, daß eine Stromversorgung am Camcorder angebracht, eine Cassette eingelegt und der START/STOP MODE-Schalter (hinter dem LC-Display) auf  gestellt ist.

Vor der ersten Inbetriebnahme des Camcorders stellen Sie das Datum und die Uhrzeit ein (siehe Seite 40). Bei eingeschalteter **AUTO DATE-Funktion** wird das Datum täglich einmal beim ersten Aufnahmestart 10 Sekunden lang in das Bild eingeblendet.

Vor wichtigen Aufnahmen wird empfohlen, die einwandfreie Funktion des Camcorders anhand einer Probeaufnahme zu überprüfen.

- (1) Halten Sie die kleine grüne Taste am POWER-Schalter gedrückt, und schieben Sie ihn auf CAMERA.
- (2) Drehen Sie STANDBY nach oben. Die Anzeige STBY erscheint dann im Sucher.
- (3) Drücken Sie START/STOP. Die Aufnahme beginnt, und die Anzeige STBY ändert sich zu REC.

Am REC MODE-Schalter (siehe Seite 34) kann zwischen Standardplay (SP) und Longplay (LP) gewählt werden. Stellen Sie den Schalter entsprechend der Länge der geplanten Aufnahme ein.

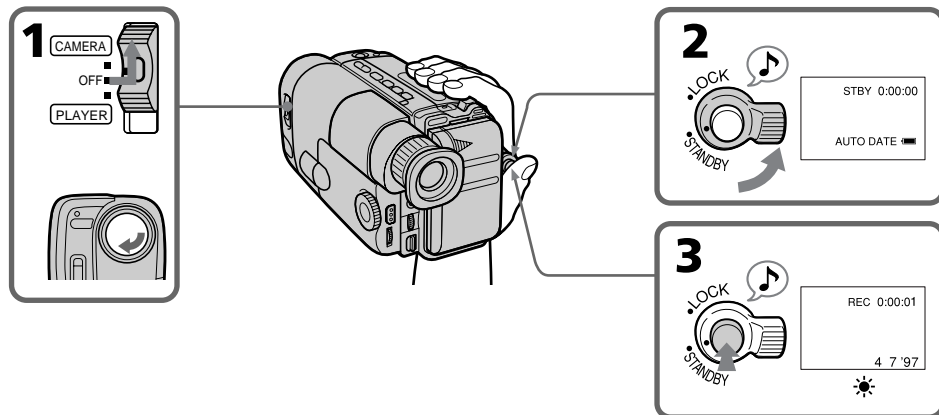

**Pour interrompre momentanément l'enregistrement [a]**

Appuyez une nouvelle fois sur START/STOP. L'indicateur "REC" dans le viseur est remplacé par l'indicateur "STBY" (attente).

**Pour arrêter l'enregistrement [b]**

Appuyez sur START/STOP. Baissez STANDBY et réglez l'interrupteur POWER sur OFF. Ejectez ensuite la cassette et enlevez la batterie rechargeable.

[a]

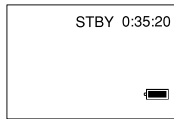

**Zum kurzzeitigen Anhalten der Aufnahme [a]**

Drücken Sie START/STOP erneut. Die Anzeige REC im Sucher ändert sich dann zu STBY (Standby, Bereitschaft).

**Am Ende der Aufnahme [b]**

Drücken Sie START/STOP, drehen Sie STANDBY nach unten, und stellen Sie POWER auf OFF.

Nehmen Sie dann die Cassette heraus, und trennen Sie den Akku ab.

[b]

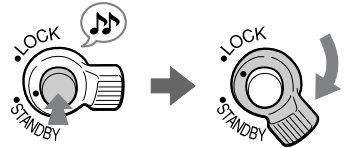

**Remarque sur le mode d'attente**

Si vous laissez le caméscope pendant plus de 5 minutes en mode d'attente avec une cassette en place, il s'éteint automatiquement. Ceci a pour but de ne pas user inutilement la batterie et la bande. Pour revenir en mode d'attente, baissez STANDBY puis relevez-le. Pour poursuivre l'enregistrement, appuyez sur START/STOP.

**Remarques sur le mode d'enregistrement**

- Ce caméscope enregistre et reproduit les cassettes en mode SP (normal) et LP (longue durée). Cependant, la qualité des images à la lecture est moins bonne en mode LP qu'en mode SP.
- Quand une cassette enregistrée avec ce caméscope en mode LP est reproduite sur un autre caméscope 8 mm, ou sur un magnétoscope 8 mm, l'image risque de ne pas être aussi bonne qu'avec ce caméscope.

**Hinweis zum Bereitschaftsbetrieb**

Wenn der Camcorder länger als 5 Minuten mit eingelegerter Cassette auf Bereitschaft (Standby) geschaltet bleibt, schaltet er sich automatisch aus, um den Akku nicht unnötig zu belasten und das Band zu schonen. Zum Zurückschalten auf Bereitschaft drehen Sie STANDBY einmal nach unten und dann wieder nach oben. Danach kann die Aufnahme durch einfaches Drücken von START/STOP gestartet werden.

**Hinweise zur Aufnahme-Betriebsart**

- Der Camcorder kann im SP-Modus (Standardplay) oder im LP-Modus (Longplay) aufnehmen und wiedergeben. Im LP-Modus ist die Spielzeit länger, die Bildqualität aber etwas geringer als im SP-Modus.
- Insbesondere wenn eine mit diesem Camcorder erstellte LP-Aufzeichnung mit einem anderen 8-mm-Camcorder oder -Videorecorder abgespielt wird, muß mit gewissen Qualitätseinbußen gerechnet werden. Es empfiehlt sich, eine LP-Aufzeichnung mit dem eigenen Camcorder wiederzugeben, da dann die Bildqualität besser ist.

## Mise au point de l'oculaire

Si l'image dans le viseur n'est pas nette ou si vous utilisez le camscope après une autre personne, faites la mise au point de l'oculaire. Tournez la bague de réglage de l'oculaire pour que les indicateurs dans le viseur soient bien nets.

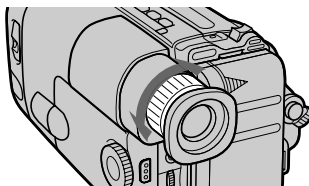

## Dioptrie-Einstellung des Okulars

Wenn das Sucherbild unscharf ist (beispielsweise weil der Camcorder zuvor von einer anderen Person verwendet wurde), nehmen Sie eine Dioptrie-Einstellung vor: Drehen Sie den Okular-Dioptriering so, daß die Anzeigen im Sucher scharf zu sehen sind.

## Enregistrement en tenant la touche START/STOP enfoncée

Vous pouvez aussi filmer en tenant la touche START/STOP enfoncée. Pour que la touche START/STOP fonctionne de cette façon, réglez START/STOP MODE sur . [a]

## Enregistrement de courtes scènes successives

Vous pouvez filmer automatiquement de courtes scènes successives d'environ 5 secondes si vous utilisez le mode 5 SEC (p. 32).

Pour que la touche START/STOP fonctionne de cette façon, réglez START/STOP MODE sur 5 SEC. [b]

Um nur aufzunehmen, während die START/STOP-Taste gedrückt gehalten wird  
Schieben Sie den START/STOP MODE-Schalter auf . Der Camcorder nimmt dann nur solange auf, wie die START/STOP-Taste gedrückt wird; beim Loslassen der Taste stoppt die Aufnahme. [a]

Zum Aufnehmen kurzer Szenen  
Stellen Sie den START/STOP MODE-Schalter auf 5 SEC. Die Aufnahme stoppt dann stets automatisch nach 5 Sekunden; langweilige lange Szenen werden vermieden (siehe auch Seite 32). [b]

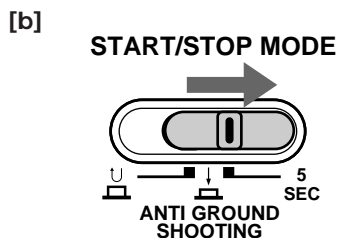
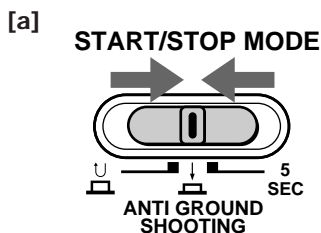

## Remarque sur l'enregistrement

Quand vous enregistrez depuis le début d'une cassette, faites d'abord défiler la bande pendant 15 secondes environ avant de commencer l'enregistrement proprement dit. Vous ne manquerez pas le début des scènes lors de la lecture.

## Hinweis zur Aufnahme

Wenn ab Bandanfang aufgenommen werden soll, lassen Sie das Band vor dem Aufnahmestart etwa 15 Sekunden lang vorlaufen, damit der Szenenanfang nicht abgeschnitten wird.

### Remarques sur le compteur de bande

- Le compteur de bande indique le temps d'enregistrement ou de lecture. Servez-vous en comme guide, car il diffère de quelques secondes du temps réel. Pour remettre le compteur à zéro, appuyez sur COUNTER RESET.
- Si la cassette est enregistrée dans les deux modes SP et LP, le compteur de bande risque de ne pas indiquer un temps exact. Si vous avez l'intention de faire par la suite un montage et d'utiliser le compteur comme guide, il est préférable de filmer toute la cassette dans le même mode, SP ou LP.

### Remarque sur le signal sonore

Comme indiqué par ♪ sur les illustrations, un signal sonore retentit chaque fois que vous mettez le caméscope sous tension ou que vous commencez à filmer, et deux signaux quand vous cessez d'enregistrer pour confirmer l'opération. Plusieurs signaux sonores indiquent un problème de fonctionnement. Ces signaux ne sont pas enregistrés sur la bande. Si vous ne voulez pas les entendre, sélectionnez "OFF" sur le menu BEEP.

### Remarque sur la fonction AUTO DATE (horodatage automatique)

L'horloge a été réglée en usine sur l'heure de Sydney pour les modèles commercialisés en Australie et en Nouvelle-Zélande, sur Tokyo pour les modèles vendus au Japon et sur Hongkong pour les autres modèles. Vous pouvez changer l'heure.

L'horodatage automatique fonctionne une fois par jour. Cependant, il peut fonctionner plus souvent dans les cas suivants:

- Vous avez changé l'heure et la date.
- Vous avez éjecté et remis la cassette en place.
- Vous avez filmé moins de 10 secondes.

### Hinweise zum Bandzähler

- Der Bandzähler zeigt die Aufnahme- bzw. Wiedergabezeit an. Er arbeitet jedoch nicht mit hundertprozentiger Genauigkeit und sollte nur als Anhaltspunkt verwendet werden. Durch Drücken von COUNTER RESET kann der Zähler auf Null zurückgesetzt werden.
- Bei einem teils im SP- und teils im LP-Modus bespielten Band zeigt der Zähler nicht die richtige Aufnahmezeit an. Wenn die Aufnahmeszenen später mit Hilfe des Bandzählers geschnitten werden sollen, nehmen Sie durchgehend mit derselben Bandgeschwindigkeit (SP oder LP) auf.

### Zu den Bestätigungs-Signaltönen

Wie durch ♪ in den Abbildungen angedeutet, wird das Einschalten und Starten der Aufnahme durch einen einzelnen Signaltönen und das Stoppen durch zwei Signaltöne bestätigt. Auf Störungen macht der Camcorder durch mehrere aufeinanderfolgende Signaltöne aufmerksam. Diese Signaltöne werden nicht auf das Band aufgezeichnet. Falls erwünscht, können Sie sie abstellen, indem Sie BEEP auf OFF schalten.

### Hinweis zur Datumsautomatik (AUTO DATE)

Beim Australien- und Neuseeland-Modell ist die Uhr werksseitig auf Sydney, beim Japan-Modell auf Tokio und beim Modell für andere Länder auf Hongkong voreingestellt. Falls erforderlich, stellen Sie die Uhr richtig ein.

Die AUTO DATE-Funktion blendet das Datum normalerweise einmal pro Tag in das Aufnahmebild ein. In den folgenden Fällen kann es jedoch vorkommen, daß das Datum mehrmals am selben Tag eingeblendet wird:

- Wenn das Datum und die Uhrzeit neu eingestellt wird.
- Wenn die Cassette einmal herausgenommen und wieder eingelegt wird.
- Wenn die Aufnahme innerhalb von 10 Sekunden gestoppt wird.

## Utilisation du zoom

Le zooming est une technique d'enregistrement qui permet de modifier la taille du sujet dans la scène. Pour donner une touche professionnelle à vos films, n'abusez pas de cette fonction.

Côté "T": téléobjectif (le sujet se rapproche)

Côté "W": grand angle (le sujet s'éloigne)

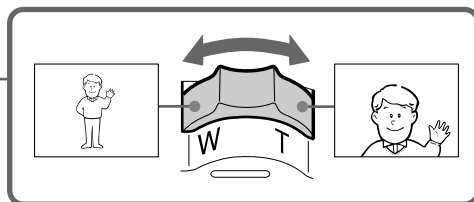
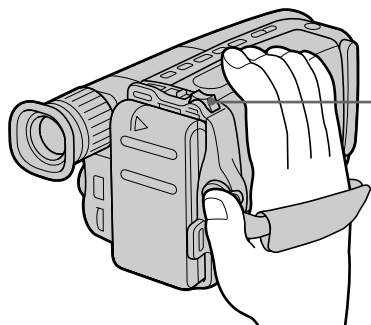

## Vitesse du zoom (Zooming à vitesse variable)

Tournez complètement le levier du zoom pour un zooming rapide et tournez-le légèrement pour un zooming plus lent.

### Pour filmer un sujet en position téléobjectif

Si vous n'obtenez pas une image nette avec l'agrandissement maximum, tournez le levier du zoom vers le côté "W" jusqu'à ce que l'image soit nette.

Vous pouvez filmer un sujet à au moins 80 cm de la surface de l'objectif en position téléobjectif, ou à environ 1 cm en position grand angle.

## Verwendung des Zooms

Mit dem Zoom wird die Brennweite des Objektivs variiert: So können Sie an das Motiv heranhelfen oder vom Motiv zurückfahren. Von zu häufigem Gebrauch des Zooms wird jedoch abgeraten, da sonst leicht ein unruhiger, unprofessioneller Eindruck entsteht.

„T“-Seite: Zum Vorfahren in den Telebereich (Motiv rückt näher)

„W“-Seite: Zum Zurückfahren in den Weitwinkelbereich (Motiv erscheint weiter entfernt)

## Zur Zoomgeschwindigkeit

Je weiter der Motorzoomregler gedreht wird, um so höher ist die Zoomgeschwindigkeit.

### Zum Fokussieren im Telebereich

Wenn im Telebereich kein exaktes Fokussieren möglich ist, stellen Sie das Zoom etwas in Richtung W zurück, bis das Bild scharf ist. Im Telebereich kann bis auf 80 cm und im Weitwinkelbereich bis auf 1 cm an das Motiv herangegangen werden (gemessen von der Objektiv-Oberfläche).

## Prise de vues avec l'écran LCD

Vous pouvez aussi filmer tout en regardant l'écran LCD.

Quand vous utilisez l'écran LCD, le viseur s'éteint automatiquement. Vous ne pouvez pas écouter le son pendant le tournage.

(1) Tout en appuyant sur PUSH OPEN, ouvrez l'écran LCD.

(2) Ajustez l'angle de l'écran LCD.

L'écran LCD s'ouvre à 90° et peut être basculé à 210°.

Pour ajuster la luminosité de l'écran LCD, tournez la molette BRIGHT.

L'autonomie de la batterie est plus longue quand l'écran LCD est fermé. Utilisez le viseur au lieu de l'écran LCD pour économiser l'énergie de la batterie.

## Verwendung des LC-Displays beim Aufnehmen

Das Aufnahmebild kann auch auf dem LC-Display kontrolliert werden. Der Sucher schaltet sich dann automatisch aus.

Beachten Sie, daß der Aufnahmeton nicht über Lautsprecher mitgehört werden kann.

(1) Halten Sie PUSH OPEN gedrückt, und klappen Sie das LC-Display heraus.

(2) Stellen Sie den Winkel des LC-Displays wunschgemäß ein.

Das LC-Display kann bis zu etwa 90° herausgeklappt und bis zu etwa 210° nach oben oder unten gedreht werden.

Am BRIGHT-Regler kann die Bildhelligkeit eingestellt werden.

Beachten Sie, daß das LC-Display mehr Strom verbraucht als der Sucher. Zur Schonung des Akkus wird empfohlen, das Display zurückzuklappen und das Aufnahmebild im Sucher zu kontrollieren.

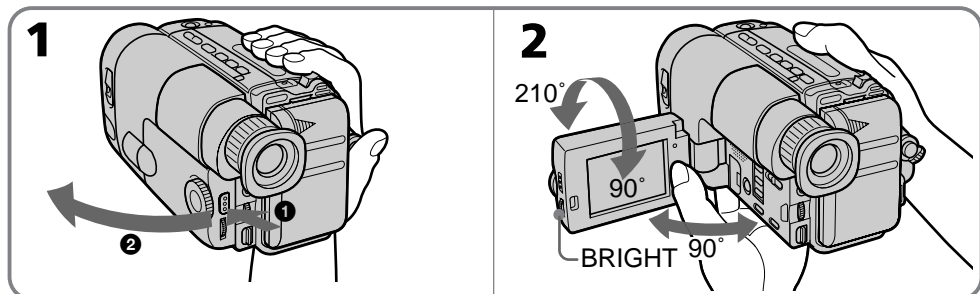

## Pour laisser le sujet regarder l'image

Faites basculer l'écran LCD (p. 26).

### Remarques sur l'écran LCD

- Pour fermer l'écran LCD, rabattez-le verticalement jusqu'au déclic [a].
- Pour incliner l'écran LCD, mettez-le d'abord en position verticale, sinon le boîtier du caméscope risque d'être endommagé ou l'écran LCD ne pourra pas être fermé correctement [b].
- Fermez l'écran LCD complètement quand vous ne l'utilisez plus.

## Damit die aufgenommene Person sich selbst sehen kann

Drehen Sie das LC-Display um (siehe Seite 26).

### Hinweise zum LC-Display

- Vor dem Schließen des LC-Displays stellen Sie es in die vertikale Rastposition [a].
- Schwenken Sie das LC-Display nur, wenn es vertikal steht. Das LC-Display kann sonst nicht richtig geschlossen bzw. stößt an das Camcordergehäuse an und wird beschädigt [b].
- Achten Sie bei Nichtverwendung des LC-Displays darauf, daß es vollständig zurückgeklappt ist.

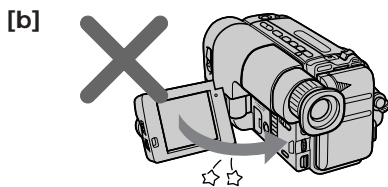
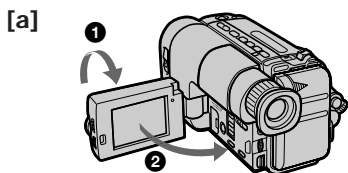



# Conseils pour une meilleure prise de vues

# Tips für bessere Aufnahmen

Pour les prises de vues camscope au poing, vous obtiendrez de meilleurs résultats si vous tenez compte des suggestions suivantes:

- Tenez le camscope fermement avec la sangle de manière à pouvoir actionner facilement les commandes avec le pouce.

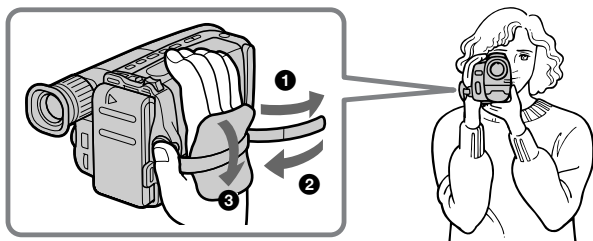

Beim Aufnehmen aus der Hand beachten Sie die folgenden Hinweise, um optimale Resultate zu erhalten:

- Halten Sie den Camcorder gut fest und sichern Sie ihn so mit dem Griffband, daß Sie die Bedienelemente mit Ihrem Daumen leicht betätigen können.

- Maintenez le coude droit contre le corps.
- Placez la main gauche sous le camscope pour le soutenir.
- Appliquez l'oeil contre l'ocilleton du viseur.
- Servez-vous du cadre du viseur pour déterminer le plan horizontal.
- Vous pouvez aussi vous accroupir pour obtenir un angle de prise de vues plus intéressant. Relevez le viseur pour filmer d'une position basse. [a]
- Quand vous filmez d'une position basse, vous pouvez utiliser la touche START/STOP sur le dessus du camscope, ou la touche de zoom à l'avant [b]. Vous ne pouvez pas changer la vitesse du zoom avec la touche de zoom électrique à l'avant du camscope.
- Vous pouvez filmer d'une position basse ou haute quand vous utilisez l'écran LCD [c].

- Stützen Sie Ihren rechten Ellenbogen seitlich am Körper ab.
- Unterstützen Sie den Camcorder mit der linken Hand von unten.
- Drücken Sie Ihr Auge fest gegen das Sucherokular.
- Orientieren Sie sich zum horizontalen Ausrichten des Camcorders am Sucherrahmen.
- Manchmal ermöglicht ein niedriger Blickwinkel interessante Perspektiven. Klappen Sie hierzu den Sucher nach oben [a].
- Beim Aufnehmen aus niedrigem Blickwinkel ist es meist günstiger, die START/STOP-Taste an der Oberseite des Camcorders und die Motorzoomtaste an der Vorderseite zu verwenden [b]. Beachten Sie, daß in diesem Fall die Zoomgeschwindigkeit nicht variiert werden kann.
- Zum Aufnehmen aus niedrigem oder hohem Blickwinkel ist es häufig zweckmäßig, das LCD-Display zu verwenden [c].

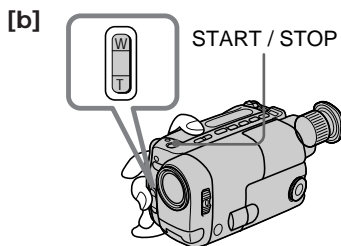

### Posez le caméscope sur une surface plane ou utilisez un pied photographique

Vous pouvez poser le caméscope sur une table ou sur une surface plane, à bonne hauteur. Si vous possédez un pied photographique, vous pouvez l'utiliser avec le caméscope. Si le pied n'est pas de fabrication Sony, assurez-vous que la vis du pied ne dépasse pas 6,5 mm pour ne pas endommager les pièces internes du caméscope.

### Précautions au sujet du viseur et de l'écran LCD

- Ne pas saisir le caméscope par le viseur ou l'écran LCD [d].
- Ne pas poser le caméscope avec le viseur ou l'écran LCD tourné vers le soleil. L'intérieur du viseur ou l'écran LCD pourrait être déformé. Faites attention quand vous posez le caméscope au soleil ou près d'une fenêtre [e].

### Stellen Sie den Camcorder auf einer ebenen Fläche auf oder verwenden Sie ein Stativ.

Für stabile Bilder wird empfohlen, den Camcorder auf einer ebenen Unterlage geeigneter Höhe (Tisch usw.) aufzustellen oder auf einem Stativ zu montieren. Das Stativ Ihres Fotoapparats können Sie auch für den Camcorder verwenden. Achten Sie jedoch darauf, daß die Stativschraube nicht länger als 6,5 mm ist, da sonst der Camcorder beschädigt werden kann.

### Um Beschädigungen des Suchers und des LC-Displays zu vermeiden

- Tragen Sie den Camcorder niemals am Sucher oder am LC-Display [d].
- Stellen Sie den Camcorder niemals so hin, daß die Sonne direkt in das Okular oder auf das LC-Display scheint, da es sonst durch Hitzeeinwirkung zu Verformungen kommen kann [e].

[d]

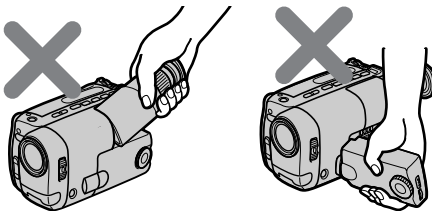

[e]

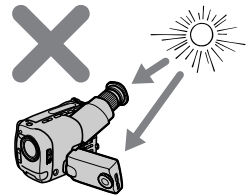

### Remarque sur l'écran LCD

Si vous utilisez l'écran LCD à l'extérieur en plein soleil, vous ne verrez peut-être pas bien l'image. Dans ce cas, utilisez de préférence le viseur.

### Hinweis zum LC-Display

Bei Sonnenlicht ist das Bild auf dem LC-Display möglicherweise nicht gut zu sehen. Verwenden Sie in einem solchen Fall den Sucher.

# Contrôle de l'image enregistrée

# Kontrolle des aufgenommenen Bildes

Avec la touche EDITSEARCH, vous pouvez revoir la dernière scène filmée ou contrôler l'enregistrement dans le viseur. Vous pouvez aussi revoir la scène sur l'écran LCD.

- (1) Tout en appuyant sur le petit bouton vert, réglez l'interrupteur POWER sur CAMERA.
- (2) Relevez STANDBY.
- (3) Appuyez un instant sur le côté - (⊖) de EDITSEARCH; les dernières secondes de la partie enregistrée sont reproduites (Revue d'enregistrement).

Vous pouvez aussi écouter le son par le haut-parleur ou avec un casque (non fourni). Appuyez sur le côté + de EDITSEARCH jusqu'à ce que vous localisiez la scène souhaitée. Le dernier passage enregistré est reproduit. Pour rechercher un passage vers l'avant, appuyez sur le côté + (Recherche de point de montage).

Durch Drücken von EDITSEARCH kann die gerade zuvor aufgenommene Szene (oder auch ein anderer Aufnahmeteil) im Sucher oder auf dem LC-Display überprüft werden.

- (1) Halten Sie die kleine grüne Taste am POWER-Schalter gedrückt, und stellen Sie ihn auf CAMERA.
- (2) Drehen Sie STANDBY nach oben.
- (3) Drücken Sie EDITSEARCH. Durch kurzes Drücken von - (⊖) EDITSEARCH werden die letzten Sekunden der vorausgegangenen Szene wiedergegeben (Aufnahmerückschau).

Über den Lautsprecher oder einen angeschlossenen Ohrhörer (nicht mitgeliefert) kann der Ton mitgehört werden.

Durch längeres Drücken von - EDITSEARCH kann eine weiter zurückliegende Szene aufgesucht und der letzte Teil wiedergegeben werden. Durch Drücken der + Seite kann in Vorwärtsrichtung gesucht werden (Schnittpunkt-/Bildsuchlauf).

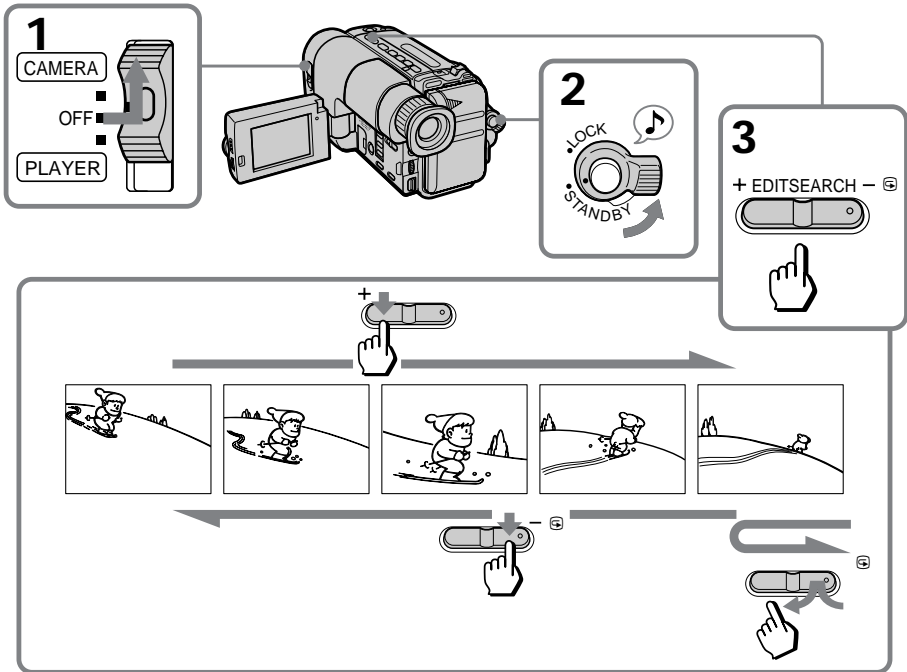

### **Pour arrêter la lecture**

Relâchez EDITSEARCH.

### **Pour revenir au dernier passage enregistré après la recherche d'un point de montage**

Appuyez sur END SEARCH. Le dernier passage enregistré est reproduit pendant environ 5 secondes si la cassette a été enregistrée en mode SP, ou 10 secondes si elle a été enregistrée en mode LP, puis la bande s'arrête.

Cette fonction n'agit pas si vous avez éjecté la cassette que vous venez d'enregistrer.

### **Pour réenregistrer**

Appuyez sur START/STOP. L'enregistrement recommence à la fin de l'enregistrement précédent ou à l'endroit où vous avez relâché EDITSEARCH. Si vous n'avez pas éjecté la cassette, la transition entre la dernière scène et la nouvelle sera douce.

### **Zum Stoppen der Wiedergabe**

Lassen Sie EDITSEARCH los.

### **Um nach dem Edit Search-Betrieb zum Ende der vorausgegangenen Aufnahme zurückzukehren**

Drücken Sie END SEARCH. Der Camcorder gibt dann den letzten Teil (ca. 5 Sekunden bei einer SP- bzw. 10 Sekunden bei einer LP-Aufzeichnung) der vorausgegangenen Szene wieder und stoppt.

Beachten Sie jedoch, daß dies nicht möglich ist, wenn die Cassette zwischenzeitlich einmal herausgenommen wurde.

### **Um die nächste Szene aufzunehmen**

Drücken Sie START/STOP. Die Aufnahme beginnt genau am Ende der letzten Szene bzw. an der Stelle, an der EDITSEARCH losgelassen wurde. Die Schnittstelle zwischen den Szenen ist störungsfrei, vorausgesetzt, die Cassette wurde nicht herausgenommen.

# Lecture d'une cassette Bandwiedergabe

Vous pouvez regarder l'image de lecture sur l'écran LCD.

- (1) Tout en appuyant sur le petit bouton vert, réglez l'interrupteur POWER sur PLAYER.
- (2) Mettez la cassette enregistrée en place avec la fenêtre tournée vers l'extérieur.
- (3) Tout en appuyant sur PUSH OPEN, ouvrez l'écran LCD. Ajustez au besoin l'angle ou la luminosité de l'écran LCD.
- (4) Appuyez sur ► pour commencer la lecture.
- (5) Ajustez le volume avec VOLUME.

Vous pouvez aussi voir l'image sur l'écran d'un téléviseur, si vous avez raccordé le camscope à un téléviseur ou à un magnétoscope.

Das Wiedergabebild kann auf dem LC-Display betrachtet werden.

- (1) Halten Sie die kleine grüne Taste am POWER-Schalter gedrückt, und schieben Sie ihn auf PLAYER.
- (2) Legen Sie die Cassette mit dem Fenster nach außen ein.
- (3) Während Sie PUSH OPEN gedrückt halten, klappen Sie das LC-Display heraus. Stellen Sie dann den Winkel des Displays wunschgemäß ein, und justieren Sie die Helligkeit ein.
- (4) Drücken Sie ► zum Starten der Wiedergabe.
- (5) Stellen Sie an VOLUME die Lautstärke ein. Zur Wiedergabe auf einem Fernsehschirm schließen Sie den Camcorder an den Videorecorder bzw. das TV-Gerät an.

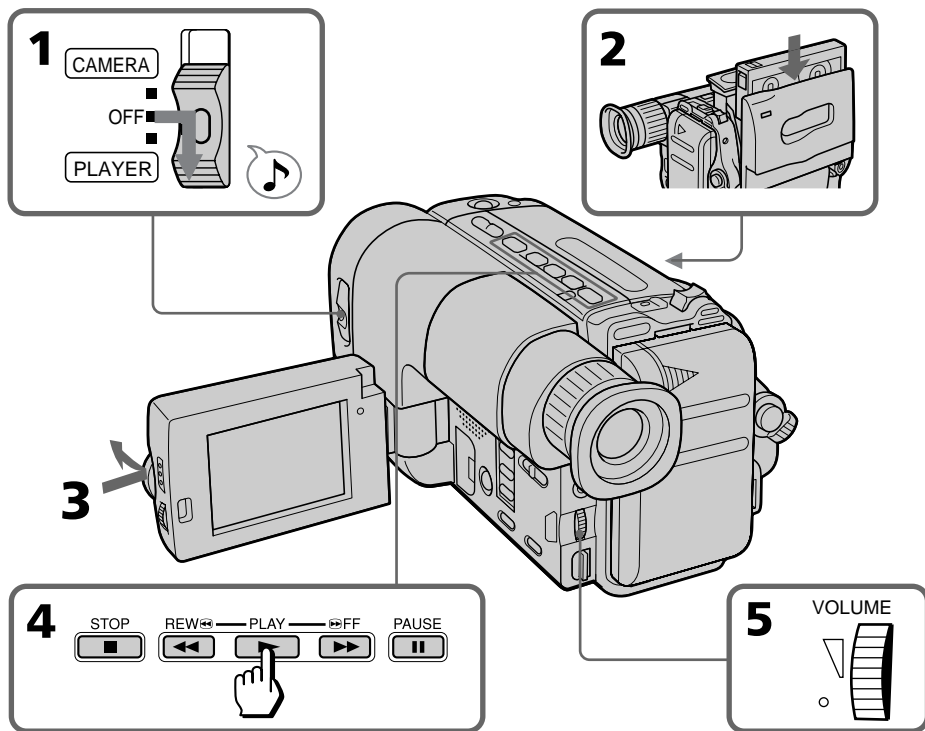

Pour arrêter la lecture, appuyez sur ■.  
Pour rembobiner la bande, appuyez sur ◀◀.  
Pour avancer rapidement la bande, appuyez sur ▶▶.

Zum Stoppen der Wiedergabe drücken Sie ■.  
Zum Zurückspulen des Bandes drücken Sie ◀◀.  
Zum Vorspulen des Bandes drücken Sie ▶▶.

**Quand vous utilisez l'écran LCD**

Vous pouvez incliner l'écran LCD et le rabattre contre le caméscope en le tournant vers l'extérieur [a].

Vous pouvez aussi ajuster l'angle de l'écran [b].

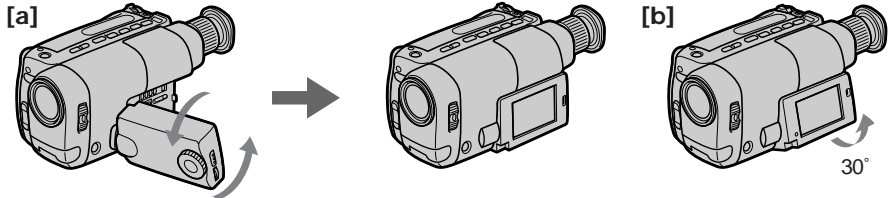
**Utilisation de la télécommande**

Vous pouvez utiliser la télécommande fournie pour la lecture.

Avant d'utiliser la télécommande, mettez les deux piles R6 (format AA) en place.

**Remarque sur la touche DISPLAY**

Appuyez sur DISPLAY pour effacer les indicateurs sur l'écran LCD. Pour les afficher, appuyez une nouvelle fois sur cette touche. Les indicateurs n'apparaissent pas sur le téléviseur.

**Utilisation d'un casque**

Raccordez un casque (non fourni) à la prise . Vous pouvez ajuster le volume du casque avec VOLUME.



**Pour voir l'image de lecture dans le viseur**

Fermez l'écran LCD. Le viseur s'allume automatiquement. Quand vous utilisez le viseur, vous pouvez écouter le son seulement en utilisant un casque.



Pour regarder à nouveau l'image sur l'écran, ouvrez l'écran LCD. Le viseur s'éteint automatiquement.

**Divers modes de lecture**

**Pour figer une image (Pause de lecture)**

Appuyez sur  pendant la lecture. Pour poursuivre la lecture, appuyez sur  ou .

**Pour localiser une scène (Recherche visuelle)**

Appuyez en continu sur  ou  pendant la lecture. Pour revenir à la lecture normale, relâchez la touche.

**Zur Verwendung des LC-Displays**

Das LC-Display kann nach dem Herausklappen um 180° gedreht und wieder in den Camcorder zurückgeklappt werden [a].

Anschließend können Sie den Winkel des LC-Displays so einstellen, daß Sie das Bild bequem betrachten können [b].

**Zur Verwendung der Fernbedienung**

Die Wiedergabefunktionen können auch von der mitgelieferten Fernbedienung aus gesteuert werden. Achten Sie darauf, daß die Batterien (R6, Größe AA) eingelegt sind.

**Hinweis zur DISPLAY-Taste**

Durch Drücken der DISPLAY-Taste können die Funktionsanzeigen im LC-Display ein- und ausgeschaltet werden. Diese Anzeigen erscheinen nicht auf dem TV-Schirm.

**Zur Verwendung eines Ohrhörers**

An die -Buchse kann ein Ohrhörer (nicht mitgeliefert) angeschlossen werden. Die Einstellung der Lautstärke erfolgt an VOLUME.



**Zum Betrachten des Wiedergabebildes im Sucher**

Klappen Sie das LC-Display zurück. Der Sucher wird dabei automatisch eingeschaltet. Der Ton kann dann nur über einen Ohrhörer abgehört werden.



Um das Bild wieder auf dem LC-Display zu betrachten, klappen Sie einfach das Display heraus. Der Sucher wird dann automatisch ausgeschaltet.

**Verschiedene Wiedergabe- und Suchfunktionen**

**Zum Abbilden eines Standbildes (Wiedergabe-Pause)**

Drücken Sie  während der Wiedergabe. Durch erneutes Drücken von  oder durch Drücken von  kann die Wiedergabe fortgesetzt werden.

**Zum Aufsuchen einer Szene (Bildsuchlauf)**

Halten Sie  oder  während der Wiedergabe gedrückt. Zum Fortsetzen der normalen Wiedergabe lassen Sie die Taste los.

Pour contrôler l'image en avançant ou rembobinant rapidement la bande (Recherche rapide)

Maintenez ◀◀ enfoncée pour rembobiner ou ▶▶ pour avancer la bande.

Pour revenir à la lecture normale, appuyez sur ▶.

#### Remarques sur la lecture

- Des traînées apparaissent et le son est coupé dans ces divers modes de lecture.
- Quand l'arrêt sur image dure plus de 5 minutes, le camcorder s'arrête automatiquement.

#### Zum Anzeigen des Bildes beim Vor- oder Rückspulen

Halten Sie während des Zurückspulens die ◀◀- bzw. während des Vorspulens die ▶▶-Taste gedrückt.

Um wieder auf normale Wiedergabe zurückzuschalten, drücken Sie ▶.

#### Hinweise zur Wiedergabe

- Bei den obigen Wiedergabe- und Suchfunktionen ist das Bild durch Streifen gestört und der Ton stummgeschaltet.
- Wenn länger als 5 Minuten auf Standbildbetrieb geschaltet bleibt, schaltet der Camcorder automatisch in den Stoppzustand.

## Recherche de la fin d'un enregistrement

Vous pouvez revenir à la fin du passage enregistré après l'enregistrement et la lecture de la cassette pour obtenir une transition douce entre la dernière scène et la scène suivante. La bande est rembobinée ou avancée et les 5 dernières secondes de l'enregistrement sont reproduites en mode SP ou les 10 dernières secondes en mode LP. La bande s'arrête ensuite sur la dernière image (**Recherche de fin d'enregistrement**).

Vous ne pouvez pas utiliser cette fonction si vous avez éjecté la cassette après un enregistrement.

(1) Tout en appuyant sur PUSH OPEN, ouvrez l'écran LCD.

(2) Appuyez sur END SEARCH.

Cette fonction est utilisable quand l'interrupteur POWER est réglé sur CAMERA ou PLAYER.

## Ende-Suchfunktion

Das Ende der bereits existierenden Bandaufzeichnung kann aufgesucht und dann die Aufnahme an dieser Stelle fortgesetzt werden, ohne daß es an der Schnittstelle zu Störungen kommt. Wenn die folgenden Schritte ausgeführt werden, spult der Camcorder das Band zurück bzw. vor, gibt die letzten 5 Sekunden (bei einer SP-Aufzeichnung) bzw. 10 Sekunden (bei einer LP-Aufzeichnung) der Szene wieder und stoppt dann (**End Search-Funktion**). Beachten Sie, daß diese Funktion nicht arbeitet, wenn die Cassette zwischenzeitlich einmal herausgenommen wurde.

(1) Halten Sie PUSH OPEN gedrückt, und klappen Sie das LC-Display heraus.

(2) Drücken Sie END SEARCH.

Die End Search-Funktion arbeitet nur, wenn der POWER-Schalter auf CAMERA oder PLAYER steht.

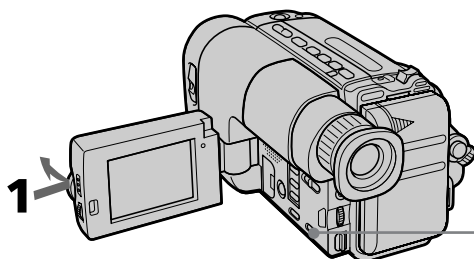

2

END SEARCH



## Utilisation d'autres sources d'alimentation

Vous pouvez choisir les sources d'alimentation suivantes pour alimenter le camscope: la batterie rechargeable, le courant secteur et une batterie de voiture de 12/24 V. Choisissez la source d'alimentation qui convient le mieux en fonction du lieu de tournage.

Lieu	Source d'alimentation	Accessoire à utiliser
En intérieur	Courant secteur	Adaptateur secteur fourni
A l'extérieur	Batterie rechargeable	Batterie rechargeable (type Ni-Cd)
Dans une voiture	Batterie de voiture de 12 V ou 24 V	Bloc CC DCP-77 Sony

### Remarque sur les sources d'alimentation

Si vous débranchez la source d'alimentation ou retirez la batterie rechargeable pendant l'enregistrement ou la lecture, la cassette en place risque d'être abîmée. Dans ce cas, rétablissez immédiatement l'alimentation.



Ce logo indique qu'il s'agit d'un accessoire d'origine pour le matériel vidéo Sony. Quand vous achetez des produits vidéo Sony, Sony vous conseille de vous procurer les accessoires portant ce logo "GENUINE VIDEO ACCESSORIES".

## Stromversorgung

Der Camcorder kann an den folgenden Stromquellen betrieben werden: Akku, Stromnetz und 12/24 V-Autobatterie. Wählen Sie je nach Einsatzort eine geeignete Stromquelle.

Einsatzort	Stromversorgung	Erforderliches Zubehör
Innenaufnahmen	Stromnetz	Mitgelieferter Netzadapter
Außenaufnahmen	Akku	Akku (NiCd-Typ)
Auto	12-V- oder 24-V-Autobatterie	Sony Gleichspannungsadapter DCP-77

### Wichtiger Hinweis zur Stromquelle

Trennen Sie während der Aufnahme oder Wiedergabe die Stromquelle nicht ab, da sonst das Band beschädigt werden kann. Wenn die Stromversorgung versehentlich unterbrochen wurde, stellen Sie sie umgehend wieder her.



Diese Markierung gibt an, daß es sich bei diesem Produkt um ein spezielles Zubehör für Sony Videogeräte handelt. Beim Kauf eines Sony Videogeräts empfehlen wir, darauf zu achten, daß das Zubehör mit „GENUINE VIDEO ACCESSORIES“ markiert ist.



## Utilisation du courant secteur

Pour utiliser l'adaptateur secteur fourni:

- (1) Raccordez le cordon d'alimentation secteur à une prise secteur, puis insérez le haut de la plaque de connexion de l'adaptateur secteur dans la partie supérieure de la surface de montage de la batterie. Appuyez ensuite fermement sur la plaque pour qu'elle s'emboîte correctement. Vous devez entendre deux déclics.
- (2) Réglez le sélecteur sur VTR (DC OUT).

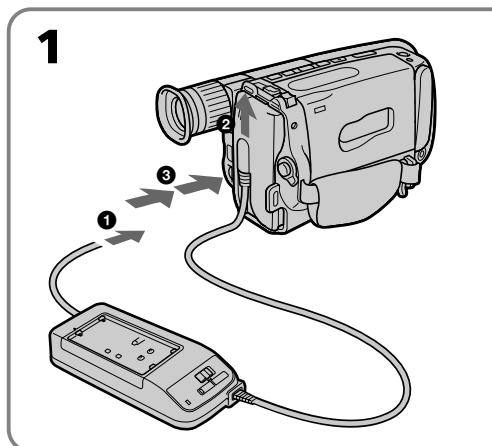

## Netzbetrieb

Zum Betrieb mit dem mitgelieferten Netzadapter verfahren Sie wie folgt:

- (1) Schließen Sie das Netzkabel an eine Steckdose an, bringen Sie die Oberseite der Anschlußplatte des Netzadapters am Akkubefestigungsflansch des Camcorders an, und drücken Sie die Platte fest. Achten Sie darauf, daß sie mit zweifachem Klicken einrastet.
- (2) Stellen Sie den Schalter auf VTR (DC OUT).

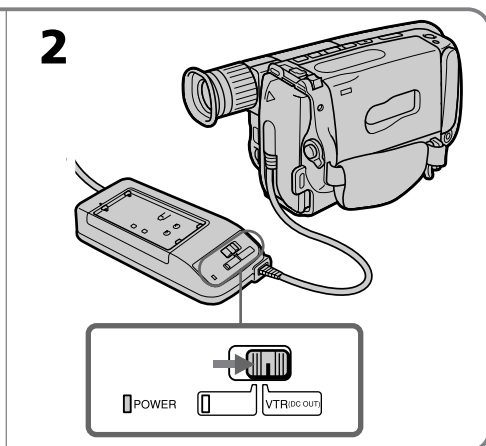

## AVERTISSEMENT

Le cordon secteur doit être changé par un professionnel.

## PRECAUTION

L'adaptateur n'est pas déconnecté de la source d'alimentation secteur tant qu'il reste branché sur la prise secteur, même s'il a été mis hors tension.

## Remarques sur le voyant POWER

- Le voyant POWER reste allumé pendant un certain temps même si la batterie a été enlevée et le cordon d'alimentation débranché. C'est normal.
- Si le voyant POWER ne s'allume pas, réglez le sélecteur sur VTR (DC OUT) et débranchez le cordon d'alimentation. Au bout d'une minute environ, rebranchez-le.

## WARNUNG

Das Netzkabel darf nur von einer Fachwerkstatt ausgetauscht werden.

## VORSICHT

Der Netzadapter ist auch im ausgeschalteten Zustand nicht vollständig vom Stromnetz getrennt, solange er noch an der Wandsteckdose angeschlossen ist.

## Hinweise zur POWER-Lampe

- Die POWER-Lampe leuchtet auch nach dem Abtrennen des Netzadapters noch einige Zeit weiter. Es handelt sich dabei nicht um eine Störung.
- Wenn die POWER-Lampe nicht leuchtet, stellen Sie den Schalter auf VTR (DC OUT), trennen Sie dann das Netzkabel ab, und schließen Sie es nach etwa einer Minute wieder an.

### Pour enlever l'adaptateur

Procédez de la même manière qu'avec la batterie rechargeable.

## Utilisation d'une batterie de voiture

Vous pouvez aussi utiliser le bloc CC DCP-77 Sony (non fourni). Branchez le cordon du bloc sur la douille de l'allume-cigares de votre voiture (12 ou 24 V) et raccordez le bloc CC à la surface de montage de la batterie du caméscope.

### Pour enlever le bloc CC

Procédez de la même manière qu'avec la batterie rechargeable.

### Zum Abtrennen der Anschlußplatte

Verfahren Sie in gleicher Weise wie beim Abtrennen des Akkus.

## Betrieb an Autobatterie

Zum Betrieb an einer Autobatterie wird der Sony Gleichspannungsadapter DCP-77 (nicht mitgeliefert) benötigt. Schließen Sie das Kabel des Adapters an die Zigarrettenanzünderbuchse des Fahrzeugs (12 V oder 24 V) an, und bringen Sie den Adapter dann am Akkubefestigungsflansch des Camcorders an.

### Zum Abtrennen des Gleichspannungsadapters

Verfahren Sie in gleicher Weise wie beim Abtrennen des Akkus.

## Contrôle de la prise de vues par le sujet

Vous pouvez faire basculer l'écran LCD et le diriger dans l'autre sens pour que le sujet puisse contrôler la prise de vues tandis que vous continuez à filmer en regardant dans le viseur.

Ouvrez complètement l'écran LCD à la verticale, puis inclinez-le. L'indicateur ☺ apparaît sur l'écran LCD (Mode miroir) et la date et les indicateurs de tension de la batterie disparaissent.

## Ausrichten des LC-Displays auf das Motiv

Das LC-Display kann zum Motiv hin umgeklappt werden, so daß die aufgenommene Person sich selbst sehen kann, während Sie gleichzeitig das Bild im Sucher kontrollieren.

Klappen Sie das LC-Display bis zum Klicken heraus, und drehen Sie es zum Motiv hin um. Auf dem LC-Display weist das Piktogramm ☺ darauf hin, daß sich das Display im Spiegelbetrieb befindet. Datum und Akkuzustand werden im Spiegelbetrieb nicht auf dem LC-Display angezeigt.

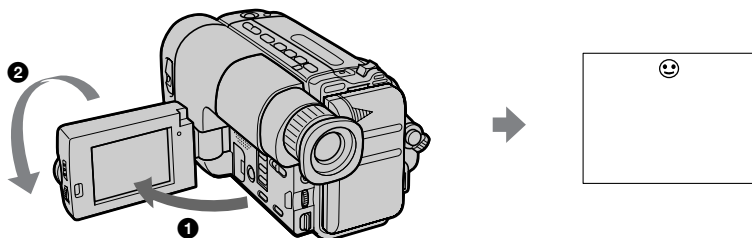

### Pour annuler le mode miroir

Tournez l'écran LCD vers le viseur.

### Remarques sur le mode miroir

- Quand vous tournez l'écran LCD d'environ 135 à 210 degrés, le caméscope entre dans le mode miroir.
- Avec le mode miroir, vous pouvez vous enregistrer tout en vous observant sur le LCD [a].
- L'image sur l'écran LCD est inversée comme une image miroir, pendant l'enregistrement dans ce mode [b]. L'indicateur STBY apparaît sous la forme ●|| et REC sous la forme ●.
- La date est inversée quand l'horodatage automatique fonctionne, mais elle est enregistrée normalement.
- Pendant l'enregistrement en mode miroir, vous ne pouvez pas activer les touches suivantes: COUNTER RESET, TITLE, DATE (+) et TIME(NEXT).

### Zum Abschalten des Spiegelbetriebs

Drehen Sie das LC-Display in Richtung Sucher.

### Hinweise zum Spiegelbetrieb

- Zwischen 135° und 210° schaltet das LC-Display in den Spiegelbetrieb.
- Im Spiegelbetrieb kann die aufgenommene Person sich selbst auf dem LC-Display sehen [a].
- Die aufgenommene Person sieht sich auf dem LC-Display spiegelbildlich [b]. Statt STBY wird ●|| und statt REC wird ● angezeigt.
- Bei eingeschalteter AUTO DATE-Funktion erscheint das Datum spiegelbildlich; das Datum wird jedoch normal auf das Band aufgezeichnet.
- Beim Aufnehmen im Spiegelbetrieb arbeiten die folgenden Tasten nicht: COUNTER RESET, TITLE, DATE (+) und TIME (NEXT).

[a]

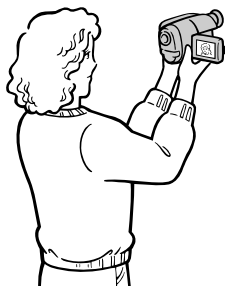

[b]



Avant de commencer un enregistrement ou pendant l'enregistrement, appuyez sur DATE(+) ou TIME(NEXT). Vous pouvez enregistrer la date ou l'heure affichée sur l'écran LCD ou dans le viseur avec l'image, mais vous ne pouvez pas enregistrer simultanément la date et l'heure. A l'exception de la date et de l'heure, aucune autre indication apparaissant dans le viseur ou sur l'écran LCD n'est enregistrée. L'horloge a été réglée en usine sur l'heure de Sydney pour les modèles commercialisés en Australie et en Nouvelle-Zélande, sur Tokyo pour les modèles vendus au Japon et sur Hongkong pour les autres modèles.

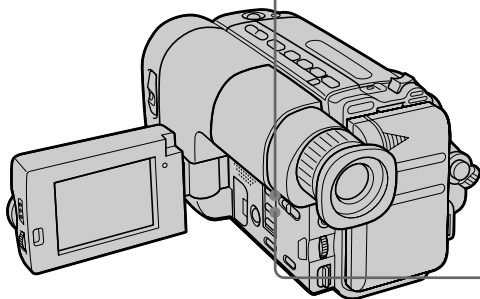

## Pour arrêter l'enregistrement de la date ou de l'heure

Appuyez une nouvelle fois sur DATE(+) ou TIME(NEXT). La date ou l'heure disparaît et l'enregistrement se poursuit.

## Remarque

Vous ne pouvez pas superposer un titre pendant l'enregistrement de la date ou de l'heure.

Durch Drücken von DATE (+) oder TIME (NEXT) vor oder während der Aufnahme wird das auf dem LC-Display oder im Sucher angezeigte Datum bzw. die Uhrzeit in das Aufnahmebild eingeblendet. Es ist jedoch nicht möglich, Datum und Uhrzeit gleichzeitig aufzuzeichnen.

Alle anderen auf dem LC-Display oder im Sucher angezeigten Informationen werden nicht mit aufgezeichnet.

Beim Australien- und Neuseeland-Modell ist die Uhr werksseitig auf Sydney, beim Japan-Modell auf Tokio und beim Modell für andere Länder auf Hongkong voreingestellt.

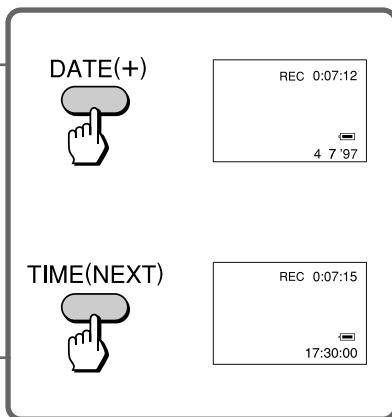

## Zum Abschalten der Datums- bzw. Uhrzeit-Aufnahme

Drücken Sie DATE(+) bzw. TIME(NEXT) erneut. Datum bzw. Uhrzeit werden aus dem Bild ausgeblendet, ohne daß dabei die Aufnahme unterbrochen wird.

## Hinweis

Während das Datum bzw. die Uhrzeit aufgenommen wird, ist keine Titeleinblendung möglich.

# Prise de vues à contre-jour

Quand vous filmez un sujet à contre-jour ou que l'arrière-plan est lumineux, utilisez la fonction BACK LIGHT.

Appuyez sur BACK LIGHT. L'indicateur  apparaît dans le viseur ou sur l'écran LCD.

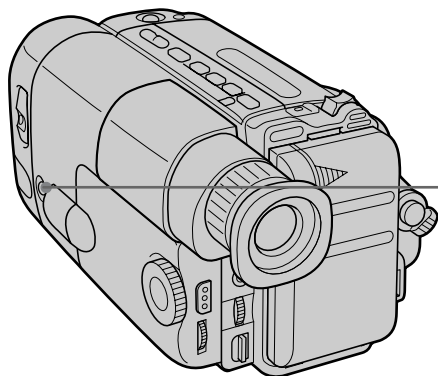

**[a]** Le sujet est trop sombre à cause du contre-jour.

**[b]** Le sujet devient plus clair avec la compensation de contre-jour.

## Après une prise de vues à contre-jour

N'oubliez pas d'appuyer une nouvelle fois sur BACK LIGHT pour mettre la fonction hors service. L'indicateur  disparaît. Si vous ne désactivez pas cette fonction, l'image sera trop lumineuse sous un éclairage normal.

Cette fonction est aussi efficace dans les situations suivantes:

- Dans une station de ski, pour filmer sur la neige
  - A la plage sous un soleil ardent
  - Avec une source lumineuse près du sujet ou un miroir réfléchissant de la lumière
  - Avec un sujet blanc devant un fond blanc.
- Lorsque vous filmez une personne qui porte des vêtements brillants en soie ou fibres synthétiques, le visage sera sombre si vous n'utilisez pas cette fonction.

# Verwendung der Gegenlichtfunktion

Wenn sich das Motiv vor einem hellen Hintergrund oder einer hellen Lichtquelle befindet (Gegenlicht), wird es zu dunkel aufgezeichnet.

Aktivieren Sie in einem solchen Fall durch Drücken von BACK LIGHT die Gegenlichtfunktion, so daß  im Sucher bzw. auf dem LC-Display erscheint.

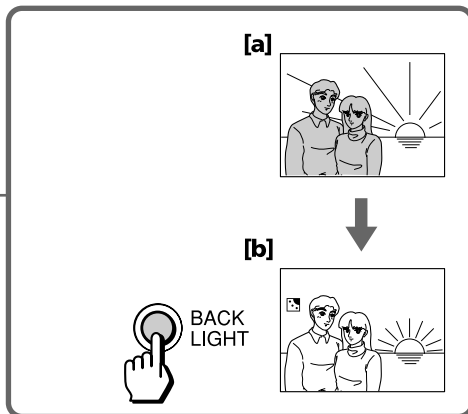

**[a]** Motiv wird aufgrund von Gegenlicht zu dunkel aufgezeichnet.

**[b]** Die Gegenlichtfunktion hellt das Motiv auf.

## Nach der Gegenlichtaufnahme

Schalten Sie die Gegenlichtfunktion durch Drücken von BACK LIGHT wieder aus, so daß die -Anzeige erlischt. Ansonsten wird bei normalen Aufnahmesituationen das Motiv zu hell aufgezeichnet.

Auch in folgenden Aufnahmesituationen ist die Gegenlichtfunktion vorteilhaft:

- Bei Schneelandschaft, Skisport usw.
- Am Strand bei starkem Sonnenschein.
- Bei hellen Lichtquellen oder Lichtreflexionen in der Szene.
- Bei einem weißen Motiv vor einem weißen Hintergrund.

Auch beim Aufnehmen einer Person mit glänzender Kleidung (Seide, Synthetikfaser usw.) kann mit der Gegenlichtfunktion verhindert werden, daß das Gesicht zu dunkel aufgezeichnet wird.

Vous pouvez choisir un des trois modes du PROGRAM AE (exposition automatique) selon la situation. Quand vous utilisez la fonction PROGRAM AE, vous pouvez filmer des sujets rapides ou des scènes nocturnes.

Im Programmautomatikbetrieb (PROGRAM AE) können Sie je nach Aufnahmesituation einen geeigneten Modus (Sport- und High-Speed-Shutter-Modus zur Verringerung von Bewegungsunschärfe, Twilight-Modus für Nachtaufnahmen) wählen.

## Sélection du mode idéal

Choisissez le mode approprié en vous référant aux exemples suivants.

## Die verschiedenen PROGRAM AE-Modi

Die folgenden Beispiele zeigen typische Aufnahmesituationen für die einzelnen Modi:



### Mode Sports

- Scènes de sport à l'extérieur comme le football, le tennis, le golf ou le ski
- Paysage filmé à partir d'un véhicule en déplacement

### Mode Obturation rapide

- Swing de golf ou match de tennis par beau temps pour voir clairement la balle
- Pour obtenir une image nette de mouvements rapides

### Mode Crépuscule

- Pour filmer une scène nocturne, des enseignes au néon, un feu d'artifices.

### (Sport-Modus)

- Sportaufnahmen im Freien (Fußball, Tennis, Golf, Skifahren usw.)
- Landschaftsaufnahmen aus fahrendem Auto.

### (High-Speed-Shutter-Modus)

- Um bei Golf- und Tennisaufnahmen auch den Ball deutlich sehen zu können.
- Szenen mit extrem schnellen Bewegungen, die scharf zu sehen sein sollen.

### (Twilight-Modus)

- Nachtaufnahmen, Aufnahmen von Leuchtreklame und Feuerwerk.

## Utilisation de la fonction PROGRAM AE

Réglez le symbole correspondant au mode souhaité sur le repère ●, au-dessus de la molette PROGRAM AE.

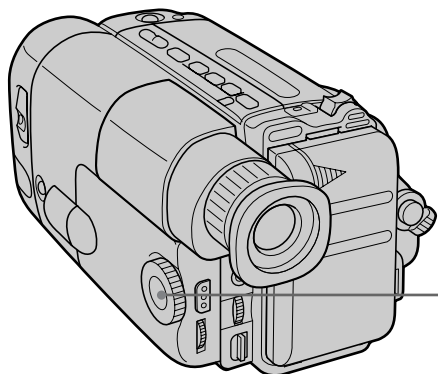

## Wahl des gewünschten PROGRAM AE-Modus

Drehen Sie das PROGRAM AE-Einstellrad so, daß sich das gewünschte Symbol an der ●-Markierung befindet.

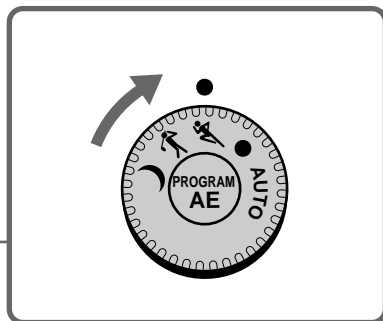

### Pour revenir au mode normal

Tournez la molette PROGRAM AE de sorte que ● indique AUTO.

### Remarque sur la vitesse d'obturation

La vitesse d'obturation pour les différents modes PROGRAM AE est la suivante:

- Mode Sport – entre 1/50 et 1/500
- Mode Obturation rapide – 1/4000
- Mode Crépuscule – 1/50
- Mode AUTO – 1/50

### Zum Zurückschalten auf den normalen Automatikbetrieb

Drehen Sie den PROGRAM AE-Regler so, daß sich AUTO an der ●-Markierung befindet.

### Die verschiedenen Belichtungszeiten

In den einzelnen PROGRAM AE-Modi erhält man die folgenden Belichtungszeiten:

- Sport-Modus – 1/50 bis 1/500 s
- High-Speed-Shutter-Modus – 1/4000 s
- Twilight-Modus – 1/50 s
- AUTO-Modus – 1/50 s

Le caméscope offre deux modes outre le mode normal START/STOP. Ces modes vous permettent de prendre une série de courtes scènes pour rendre vos enregistrements plus vivants ou d'éviter d'enregistrer des scènes inutiles quand vous oubliez d'éteindre le caméscope.

(1) Tout en appuyant sur PUSH OPEN, ouvrez l'écran LCD.

(2) Réglez START/STOP MODE sur le mode souhaité.

 : L'enregistrement commence quand vous appuyez sur START/STOP et s'arrête quand vous appuyez à nouveau sur la touche (mode normal).

 ANTI GROUND SHOOTING : Le caméscope enregistre seulement quand vous appuyez sur START/STOP. Vous ne risquez pas ainsi d'enregistrer des scènes inutiles.

5 SEC : Quand vous appuyez sur START/STOP, le caméscope enregistre pendant 5 secondes puis s'arrête de lui-même.

(3) Relevez STANDBY et appuyez sur START/STOP. L'enregistrement commence.

Si vous sélectionnez 5 SEC, cinq points apparaissent dans le viseur et ils disparaissent au rythme d'un point à la seconde quand vous filmez. Quand les 5 secondes se sont écoulées et que tous les points ont disparu, le caméscope se met automatiquement en mode d'attente.

Si vous sélectionnez , le caméscope enregistre tant que vous appuyez sur START/STOP.

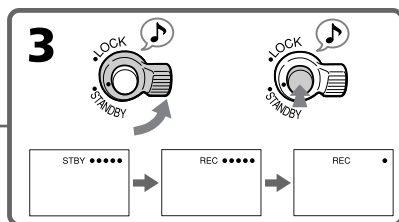
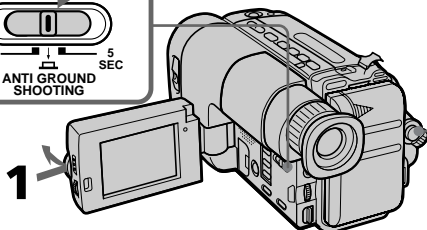
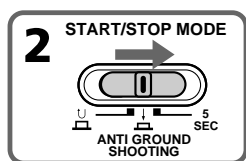

Außer dem Normalmodus können für die START/STOP-Taste noch zwei weitere Modi gewählt werden: Ein Modus zum leichteren Aufnehmen von abwechslungsreichen Kurzszenen und ein Modus, bei dem keine Gefahr von ungewollten Aufnahmen besteht.

(1) Halten Sie PUSH OPEN gedrückt, und klappen Sie das LC-Display heraus.

(2) Stellen Sie an START/STOP MODE den gewünschten Modus ein.

 : Aufnahme startet beim ersten Drücken von START/STOP und stoppt bei erneutem Drücken (Normalbetrieb).

 ANTI GROUND SHOOTING : Der Camcorder nimmt nur solange auf, wie START/STOP gedrückt gehalten wird. Beim Loslassen stoppt die Aufnahme, so daß keine ungewollten Szenen aufgenommen werden.

5 SEC : Beim Drücken von START/STOP nimmt der Camcorder eine 5 Sekunden lange Szene auf und stoppt dann automatisch.

(3) Drehen Sie STANDBY nach oben, und starten Sie die Aufnahme durch Drücken von START/STOP.

Bei Wahl von 5 SEC erscheinen fünf Punkte im Sucher, die nacheinander (jeweils ein Punkt pro Sekunde) erlöschen. Nach fünf Sekunden sind alle Punkte erloschen, und der Camcorder schaltet auf Bereitschaft.

Bei Einstellung auf , nimmt der Camcorder nur auf, während START/STOP gedrückt gehalten wird.

## Pour prolonger le mode d'enregistrement 5 SEC

Appuyez à nouveau sur START/STOP avant que tous les points disparaissent. L'enregistrement se prolonge de 5 secondes à compter du moment où vous appuyez sur la touche START/STOP.

## Remarque sur l'enregistrement 5 SEC

Si vous avez désactivé l'affichage des indicateurs sur l'écran LCD, les points n'apparaissent pas.

## Um im 5 SEC-Modus eine längere Szene aufzunehmen

Drücken Sie START/STOP erneut, bevor alle Punkte erloschen sind. Ab dem Drückzeitpunkt von START/STOP nimmt der Camcorder fünf Sekunden lang auf.

## Hinweis zur 5 SEC-Aufnahme

Wenn die Anzeigen auf dem LC-Display ausgeschaltet sind, erscheinen die Punkte nicht.



# Incrustation d'un titre    Titleinblendung

Vous pouvez choisir un des neuf titres préenregistrés pour les superposer à l'image pendant l'enregistrement. A chaque pression sur TITLE, les titres changent et apparaissent un à un.

## Incrustation d'un titre dès le début de l'enregistrement

- (1) Réglez l'interrupteur POWER sur CAMERA.
- (2) Relevez STANDBY.
- (3) Tout en appuyant sur PUSH OPEN, ouvrez l'écran LCD.
- (4) Appuyez de façon répétée sur TITLE jusqu'à ce que le titre souhaité apparaisse. Le titre clignote.
- (5) Appuyez sur START/STOP pour filmer.
- (6) Appuyez sur TITLE quand vous voulez supprimer le titre.

## Incrustation d'un titre en cours d'enregistrement

- (1) Appuyez de façon répétée sur TITLE jusqu'à ce que le titre souhaité apparaisse. Le titre clignote.
- (2) Quand le titre cesse de clignoter, appuyez sur TITLE. Le titre disparaît.
- (3) Appuyez sur START/STOP pour filmer.
- (4) Appuyez sur TITLE quand vous voulez superposer le titre.
- (5) Appuyez sur TITLE quand vous voulez supprimer le titre.

Neun Titel sind im Camcorder einprogrammiert und können durch Drücken der TITLE-Taste nacheinander in das Aufnahmebild abgerufen werden.

## Einblenden eines Titels am Anfang der Aufnahme

- (1) Stellen Sie den POWER-Schalter auf CAMERA.
- (2) Drehen Sie STANDBY nach oben.
- (3) Halten Sie PUSH OPEN gedrückt, und klappen Sie das LC-Display heraus.
- (4) Drücken Sie TITLE wiederholt, bis der gewünschte Titel blinkt.
- (5) Starten Sie die Aufnahme durch Drücken von START/STOP.
- (6) Drücken Sie TITLE, um den Titel wieder auszublenden.

## Einblenden eines Titels im Verlauf der Aufnahme

- (1) Drücken Sie TITLE wiederholt, bis der gewünschte Titel blinkt.
- (2) Wenn der Titel aufhört zu blinken, drücken Sie TITLE. Der Titel erlischt dann.
- (3) Starten Sie die Aufnahme durch Drücken von START/STOP.
- (4) Drücken Sie TITLE, wenn der Titel eingeblendet werden soll.
- (5) Drücken Sie TITLE, wenn der Titel wieder ausgeblendet werden soll.

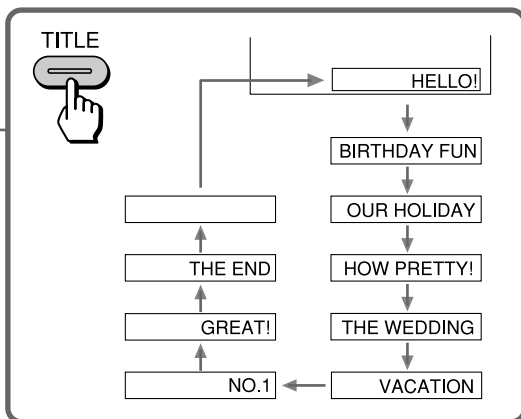
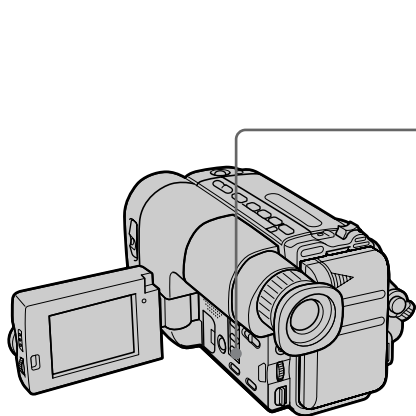

### Remarque sur la sélection d'un titre

Vous ne pouvez pas sélectionner de titre pendant que vous filmez.

### Hinweis zur Titelwahl

Während der Aufnahme ist keine Titelwahl möglich.

# Changement des réglages de mode

Vous pouvez changer les réglages des différents modes pour profiter d'autres caractéristiques ou fonctions.

- (1) Tout en appuyant sur PUSH OPEN, ouvrez l'écran LCD. Vous pouvez voir les commutateurs de mode.
- (2) Réglez les commutateurs sur le mode souhaité.

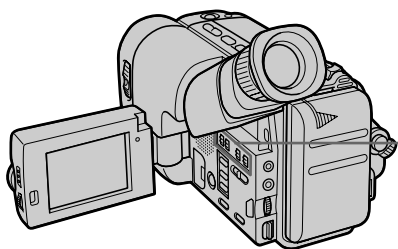

# Einstellung verschiedener Betriebsparameter

Die im folgenden behandelten Parameterschalter ermöglichen ein wunschgemäßes Konfigurieren des Camcorders.

- (1) Halten Sie PUSH OPEN gedrückt, und klappen Sie das LC-Display heraus. Die Parameterschalter sind dann zugänglich.
- (2) Stellen Sie die Parameterschalter wunschgemäß ein.

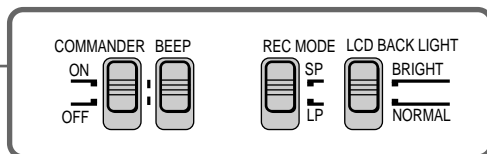

## Sélection du mode de chaque paramètre

### COMMANDER <ON/OFF>

- Sélectionnez ON pour piloter le camescope avec la télécommande fournie.
- Sélectionnez OFF quand vous n'utilisez pas la télécommande.

### BEEP <ON/OFF>

- Sélectionnez ON pour entendre un signal sonore quand vous commencez/arrêtez un enregistrement, etc.
- Sélectionnez OFF quand vous ne voulez pas entendre le signal sonore.

### REC MODE <SP/LP>

- Sélectionnez SP pour enregistrer une cassette en mode SP (durée normale).
- Sélectionnez LP pour enregistrer une cassette en mode LP (longue durée).

### LCD BACK LIGHT <BRIGHT/NORMAL>

- Sélectionnez BRIGHT pour que l'écran LCD soit plus lumineux quand vous filmez ou regardez l'image à l'extérieur.
- Sinon sélectionnez NORMAL. L'autonomie de la pile sera un peu plus longue (environ 10%) qu'avec BRIGHT.

## Funktion der Parameterschalter

### COMMANDER <ON/OFF>

- Auf ON stellen, wenn der Camcorder von der mitgelieferten Fernbedienung aus gesteuert wird.
- Auf OFF stellen, wenn die Fernbedienung nicht verwendet wird.

### BEEP <ON/OFF>

- Auf ON stellen, wenn das Starten/Stoppen der Aufnahme usw. durch Signaltöne bestätigt werden soll.
- Auf OFF stellen, um die Signaltöne abzuschalten.

### REC MODE <SP/LP>

- Auf SP stellen, um im Standardplay-Modus aufzunehmen.
- Auf LP stellen, um im Longplay-Modus aufzunehmen.

### LCD BACK LIGHT <BRIGHT/NORMAL>

- Auf BRIGHT stellen, um die Helligkeit des LC-Displays zu erhöhen (beim Aufnehmen/Wiedergeben im Freien).
- Normalerweise sollte auf NORMAL geschaltet werden. Die Akku-Betriebszeit ist dann etwa 10% länger als bei Einstellung auf BRIGHT.

## Visionnage sur un téléviseur

Raccordez le caméscope à votre magnéto-scope ou téléviseur pour regarder vos vidéo-grammes sur le téléviseur. Dans ce cas, il est conseillé d'utiliser le courant secteur comme source d'alimentation.

Pendant la lecture sur un téléviseur, fermez l'écran LCD pour éviter les distorsions d'image.

### Raccordement direct à un magnéto-scope ou à un téléviseur avec prises d'entrée audio/vidéo

Si le téléviseur est déjà raccordé à un magnéto-scope  
Ouvrez le cache-prises et raccordez le caméscope aux entrées LINE IN du magnéto-scope avec le cordon de liaison audio/vidéo fourni. Réglez le sélecteur d'entrée du magnéto-scope sur LINE et le sélecteur téléviseur/magnéto-scope du téléviseur sur magnéto-scope.

## Bandwiedergabe auf einem TV-Gerät

Um das Band auf einem TV-Schirm wiederzugeben, können Sie den Camcorder an Ihren Videorecorder oder Fernseher anschließen. Bei der Bandwiedergabe wird empfohlen, den Camcorder am Stromnetz zu betreiben.

Klappen Sie bei der Wiedergabe auf einem TV-Gerät das LC-Display zurück, da es sonst zu Bildbeeinträchtigungen kommen kann.

### Anschluß an Videorecorder/TV-Gerät mit Video/Audio-Eingängen

Wenn Ihr TV-Gerät bereits an einen Videorecorder angeschlossen ist  
Öffnen Sie die Anschlußabdeckung am Camcorder, und verbinden Sie die Ausgangsbuchsen des Camcorders über das mitgelieferte Audio/Video-Kabel mit den Line-Eingängen (VIDEO IN und AUDIO IN) des Videorecorders. Stellen Sie den Eingangswähler am Videorecorder auf LINE und den TV/VCR-Wähler am TV-Gerät auf VCR (Videobetrieb).

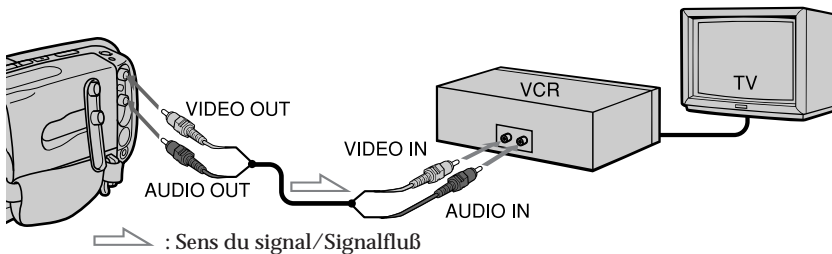

**Raccordement direct à un téléviseur**  
Raccordez le caméscope aux entrées du téléviseur avec le cordon de liaison audio/vidéo fourni. Réglez le sélecteur téléviseur/magnétoscope du téléviseur sur magnétoscope.

**Direkter Anschluß an das TV-Gerät**  
Verbinden Sie die Ausgänge des Camcorders über das mitgelieferte Audio/Video-Kabel mit den Eingangsbuchsen des TV-Geräts, und stellen Sie den TV/VCR-Wähler am TV-Gerät auf VCR (Videobetrieb).

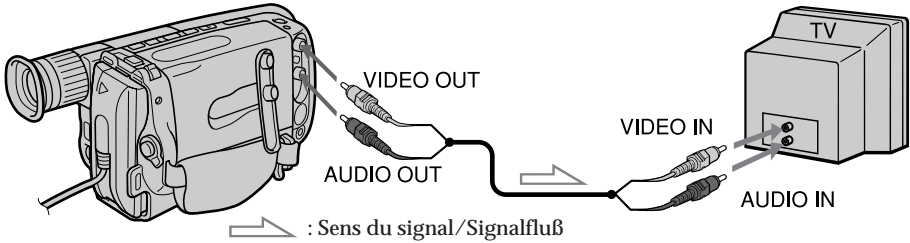

**Raccordement à un magnétoscope ou à un téléviseur sans prises d'entrée audio/vidéo**  
Utilisez un adaptateur RFU (non fourni).

**Wenn Ihr Videorecorder oder Ihr TV-Gerät keine Video/Audio-Eingänge besitzt**  
Verwenden Sie einen HF-Adapter (nicht mitgeliefert).

## Montage sur une autre cassette

Vous pouvez créer vos propres vidéogrammes en faisant une copie avec un autre magnétoscope **8** 8 mm, **Hi8** Hi8, **VHS** VHS, **S-VHS** S-VHS, **VHSC** VHSC, **S-VHSC** S-VHSC ou **B** Betamax équipé de prises d'entrée vidéo/audio.

Réduisez le volume du camescope pendant le montage, sinon l'image risque de présenter des distorsions.

Après avoir raccordé le camescope au magnétoscope,

- (1) Réglez l'interrupteur POWER sur PLAYER.
- (2) Insérez une cassette vierge (ou une cassette que vous voulez réenregistrer) dans le magnétoscope et une cassette enregistrée dans le camescope.
- (3) Reproduisez la cassette enregistrée dans le camescope jusqu'à ce que vous ayez trouvé le point où le montage doit commencer, puis appuyez sur **II** pour mettre le camescope en mode de pause.
- (4) Sur le magnétoscope, localisez le point de départ de l'enregistrement et mettez le magnétoscope en mode de pause.
- (5) Appuyez simultanément sur **II** du camescope et du magnétoscope pour commencer la copie.

### Pour copier plusieurs scènes

Refaites les opérations 3 à 5.

### Pour arrêter la copie

Appuyez sur **■** sur le camescope et le magnétoscope.

## Überspielen auf eine andere Cassette

Zum Überspielen kann ein beliebiger anderer, mit Video/Audio-Eingängen ausgestatteter Videorecorder der Formate **8** (8 mm), **Hi8** (Hi8), **VHS** (VHS), **S-VHS** (S-VHS), **VHSC** (VHSC) **S-VHSC** (S-VHSC) oder **B** (Betamax) verwendet werden.

Reduzieren Sie während des Überspielens die Lautstärke am Camcorder, da es sonst zu Bildbeeinträchtigungen kommen kann.

Bevor Sie die folgenden Schritte ausführen, schließen Sie den Camcorder an den Videorecorder an.

- (1) Stellen Sie den POWER-Schalter auf PLAYER.
- (2) Legen Sie die Cassette, auf die aufgenommen werden soll, in den Videorecorder und die zu überspielende Cassette in den Camcorder ein.
- (3) Suchen Sie mit dem Camcorder die Stelle auf, ab der überspielt werden soll, und schalten Sie dort durch Drücken von **II** auf Wiedergabe-Pause.
- (4) Suchen Sie am Videorecorder die Stelle auf, ab der aufgenommen werden soll, und schalten Sie dort auf Aufnahme-Pause.
- (5) Drücken Sie **II** gleichzeitig am Camcorder und am Videorecorder, um den Überspielvorgang zu starten.

### Zum Überspielen weiterer Szenen

Wiederholen Sie die Schritte 3 bis 5.

### Zum Stoppen des Überspielvorgangs

Drücken Sie **■** am Camcorder und am Videorecorder.

## Remplacement de la pile au lithium du caméscope

Le caméscope contient déjà une pile au lithium. Quand cette pile faiblit ou est épuisée, l'indicateur  clignote dans le viseur ou sur l'écran LCD, pendant 5 secondes environ, quand vous réglez l'interrupteur POWER sur CAMERA. Vous devez alors remplacer la pile au lithium par une neuve, Sony CR2025 ou Duracell DL-2025. L'utilisation de tout autre type de pile présente un risque d'incendie ou d'explosion. La pile au lithium du caméscope sert environ pendant un an dans des conditions normales d'utilisation, mais la pile qui a été installée dans le caméscope en usine risque de durer un peu moins.

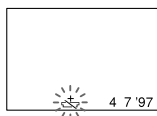

### Remarques sur la pile au lithium

- Gardez la pile au lithium hors de portée des enfants.  
Si la pile était avalée, consultez immédiatement un médecin.
- Essuyez la pile avec un chiffon sec pour garantir un bon contact.
- Ne pas saisir la pile avec une pince métallique, un court-circuit pourrait se produire.
- La pile au lithium a une borne positive (+) et une borne négative (-), comme indiqué sur l'illustration. Installez la pile au lithium de sorte que les indications de la pile correspondent à celles du caméscope.

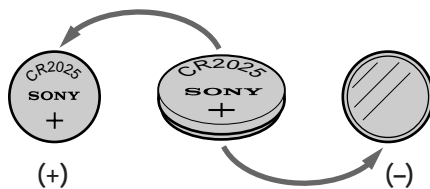

### AVERTISSEMENT

La pile peut exploser en cas de mauvaise manipulation. Ne pas la charger, la démonter ni la jeter au feu.

## Auswechseln der Lithiumbatterie des Camcorders

Werksseitig ist bereits eine Lithiumbatterie in den Camcorder eingesetzt. Bei erschöpfter Lithiumbatterie blinkt die Anzeige  im Sucher bzw. auf dem LC-Display etwa 5 Sekunden lang, wenn der POWER-Schalter auf CAMERA gestellt wird. Wechseln Sie in einem solchen Fall die Lithiumbatterie gegen die Sony Lithiumbatterie CR2025 oder die Duracell DL-2025 aus. Eine andere Batterie darf nicht verwendet werden, da sonst Feuer- und Explosionsgefahr besteht.

Bei normalem Betrieb hält die Lithiumbatterie im Camcorder etwa ein Jahr. (Die Lebensdauer der werksseitig bereits eingesetzten Lithiumbatterie ist jedoch möglicherweise kürzer.)

### Hinweise zur Lithiumbatterie

- Halten Sie die Lithiumbatterie außerhalb der Reichweite von Kindern. Wenn eine Batterie verschluckt worden ist, wenden Sie sich umgehend an einen Arzt.
- Wischen Sie die Batterie mit einem trockenen Tuch ab, um guten Kontakt sicherzustellen.
- Fassen Sie die Batterie nicht mit einer Metallpinzette an, da sie dabei kurzgeschlossen werden kann.
- Zur +/- Polarität der Lithiumbatterie siehe die folgende Abbildung. Achten Sie darauf, die Lithiumbatterie polaritätsrichtig in den Camcorder einzusetzen.

### WARNUNG

Bei falscher Handhabung kann die Lithiumbatterie explodieren. Versuchen Sie niemals, die Lithiumbatterie aufzuladen oder auseinanderzunehmen und werfen Sie sie nicht ins Feuer.

## Remplacement de la pile au lithium

Lorsque vous remplacez la pile au lithium, laissez la batterie rechargeable ou une source d'alimentation raccordée, sinon vous devrez régler à nouveau la date et l'heure.

- (1) Ouvrez le logement de la pile au lithium.
- (2) Appuyez une fois sur la pile et sortez-la du porte-pile.
- (3) Installez la pile au lithium neuve avec la borne positive (+) tournée vers l'extérieur.
- (4) Refermez le couvercle.

## Vorgehensweise

Achten Sie beim Auswechseln der Lithiumbatterie darauf, daß ein Akku oder eine andere Stromquelle am Camcorder angebracht ist, da sonst Datum und Uhrzeit gelöscht werden.

- (1) Öffnen Sie den Deckel des Lithiumbatteriefachs.
- (2) Drücken Sie die Batterie einmal nach unten, und nehmen Sie sie aus dem Halter heraus.
- (3) Legen Sie die neue Lithiumbatterie mit dem + Pol nach außen ein.
- (4) Schließen Sie den Deckel.

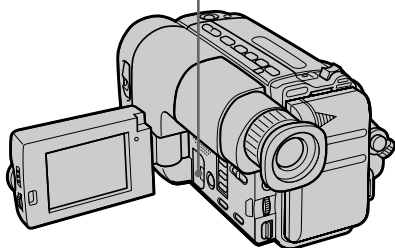
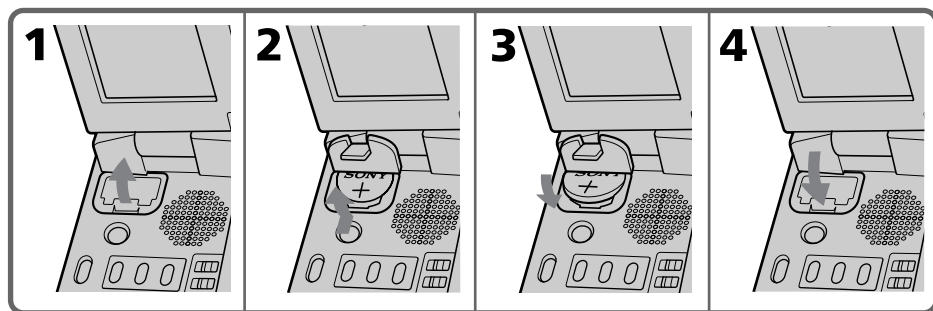

# Réglage de la date et de l'heure

# Einstellen von Datum und Uhrzeit

Réglez la date et l'heure avec les touches DATE(+) et TIME(NEXT).

- (1) Réglez l'interrupteur POWER sur CAMERA.
- (2) Relevez STANDBY.
- (3) Tout en appuyant sur PUSH OPEN, ouvrez l'écran LCD.
- (4) Appuyez en même temps sur DATE(+) et TIME(NEXT) jusqu'à ce que l'indication de l'année clignote sur l'écran LCD ou dans le viseur.
- (5) Réglez l'année, le mois, le jour, l'heure et les minutes en appuyant sur DATE(+) et TIME(NEXT). Si vous appuyez en continu sur DATE(+), les chiffres avancent plus rapidement.

Datum und Uhrzeit werden wie folgt mit den Tasten DATE (+) und TIME (NEXT) eingestellt.

- (1) Stellen Sie den POWER-Schalter auf CAMERA.
- (2) Drehen Sie STANDBY nach oben.
- (3) Halten Sie PUSH OPEN gedrückt, und klappen Sie das LC-Display heraus.
- (4) Drücken Sie gleichzeitig DATE (+) und TIME (NEXT), bis die Jahresziffern im LC-Display bzw. im Sucher blinken.
- (5) Stellen Sie Jahr, Monat, Tag, Stunden und Minuten durch Drücken von DATE (+) und TIME (NEXT) ein. Durch längeres Drücken von DATE (+) werden die Ziffern schneller weitergeschaltet.

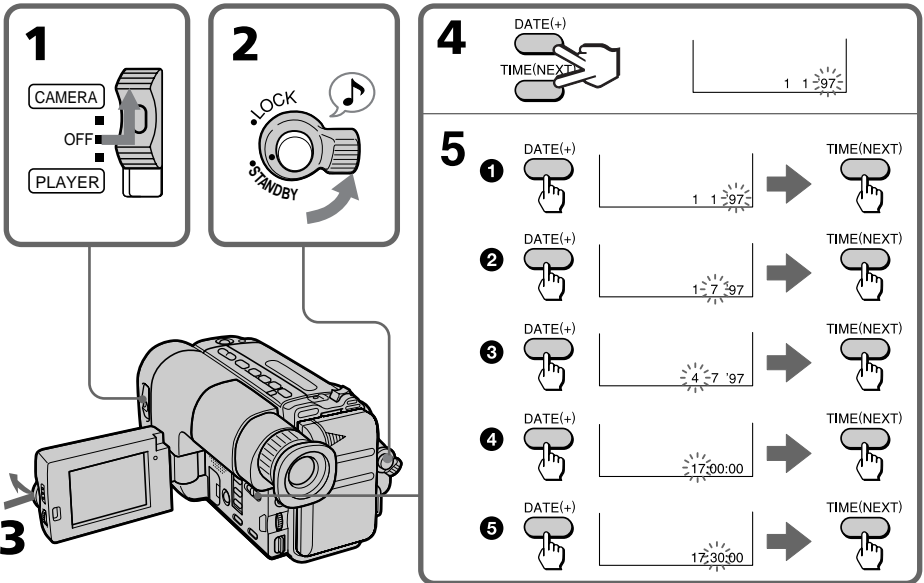

**Rectification de la date ou de l'heure**  
Refaites les opérations 4 à 5.

**Contrôle de la date et de l'heure**  
Appuyez sur DATE(+) pour afficher la date et sur TIME(NEXT) pour afficher l'heure. Appuyez une nouvelle fois sur la même touche pour supprimer l'indication.

**Les chiffres de l'année changent de la manière suivante:**

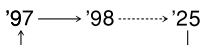

**Zum Korrigieren von Datum und Uhrzeit**  
Wiederholen Sie die Schritte 4 und 5.

**Zum Überprüfen von Datum und Uhrzeit**

Drücken Sie DATE(+) zum Anzeigen des Datums bzw. TIME(NEXT) zum Anzeigen der Uhrzeit. Durch nochmaliges Drücken der Taste wird die Anzeige wieder abgeschaltet.

**Die Jahresziffern werden wie folgt weitergeschaltet:**

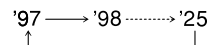



Le mode de lecture SP ou LP est sélectionné automatiquement en fonction du mode dans lequel la cassette a été enregistrée. Tenez compte du fait que la qualité de l'image en mode LP est inférieure à celle de l'image en mode SP.

## Mode d'enregistrement

Quand vous reproduisez une cassette enregistrée en mode LP, l'indicateur LP s'allume dans le viseur ou sur l'écran LCD.

## Cassettes vidéo 8 mm étrangères

Comme les standards couleur diffèrent d'un pays à l'autre, vous ne pourrez peut-être pas reproduire les cassettes préenregistrées que vous avez achetées à l'étranger. Reportez-vous à la liste des pays dans "Utilisation du caméscope à l'étranger" pour vérifier le standard de télévision couleur utilisé dans les différents pays.

Bei der Wiedergabe schaltet der Camcorder automatisch zwischen Standardplay (SP) und Longplay (LP) um. Beachten Sie, daß im LP-Modus die Bildqualität etwas geringer ist als im SP-Modus.

## Betriebsartenanzeige

Bei der Wiedergabe eines LP-Bandes leuchtet die Anzeige LP im Sucher bzw. auf dem LC-Display.

## Wiedergabe von ausländischen 8-mm-Videocassetten

Da sich die TV-Farbsysteme von Land zu Land unterscheiden (siehe die Auflistung im Abschnitt „Verwendung des Camcorders im Ausland“), können im Ausland erworbene vorbespielte Cassetten möglicherweise nicht mit diesem Camcorder wiedergegeben werden.

## Utilisation optimale de la batterie rechargeable

Ce chapitre vous indique comment utiliser au mieux la batterie rechargeable.

### Préparation de la batterie rechargeable

#### EmpORTEZ toujours des batteries de réserve

Prévoyez une réserve d'alimentation suffisante pour filmer 2 à 3 fois le temps escompté.

#### L'autonomie de la batterie est plus courte par temps froid

Le rendement de la batterie diminue et la batterie s'épuise plus rapidement si la température ambiante est basse lors de l'enregistrement.

#### Pour économiser la batterie

Baissez STANDBY sur le caméscope quand vous n'enregistrez pas.

Une transition douce entre les scènes est possible même si vous interrompez l'enregistrement.

Lorsque vous cadrez le sujet, sélectionnez un angle ou regardez dans le viseur ou sur l'écran LCD, l'objectif est réglé automatiquement et de l'énergie est consommée. Il en est de même quand une cassette est introduite ou retirée.

## Wissenswertes zum Akku

Beachten Sie bei Verwendung des Akkus stets die folgenden Angaben.

### Hinweise zum Akkubetrieb

#### Wieviele Akkus müssen bereitgehalten werden?

Es wird empfohlen, Akkus für das Zwei- bis Dreifache der geplanten Aufnahmezeit mitzuführen.

#### Zur Akku-Betriebszeit bei Kälte

Beachten Sie, daß an kalten Einsatzorten der Akku schneller erschöpft ist.

#### Um Strom zu sparen

Drehen Sie den STANDBY-Schalter nach unten, wenn nicht aufgenommen wird. Die Bereitschaft ist dann ausgeschaltet, und dem Akku wird nicht unnötig belastet. Es entsteht dabei keine Störstelle am Szenenwechsel. Bei eingeschalteter Bereitschaft wird dem Akku auch in der Aufnahme-Pause durch den Sucher, das LC-Display und den Autofocus Strom entzogen. (Auch das Einlegen und Herausnehmen der Cassette belastet den Akku.)

### Quand faut-il remplacer la batterie?

Quand vous utilisez le camescope, l'indicateur de tension de batterie dans le viseur ou sur l'écran LCD diminue au fur et à mesure que la batterie s'épuise.



Quand l'indicateur atteint le niveau le plus bas, l'indicateur  apparaît et se met à clignoter dans le viseur ou sur l'écran LCD.

Quand l'indicateur  dans le viseur ou sur l'écran LCD se met à clignoter plus rapidement pendant que vous enregistrez, réglez l'interrupteur POWER du camescope sur OFF et remplacez la batterie. Laissez la cassette dans le camescope pour obtenir une transition douce entre les scènes après avoir remplacé la batterie.

#### Remarque sur l'indicateur de tension

L'indicateur de tension de la batterie sur le camescope et celui sur la batterie rechargeable (ce type de batterie n'est pas fourni) peuvent indiquer une capacité différente. L'indicateur de la batterie rechargeable est plus précis.



### Remarques sur la batterie rechargeable

#### Attention

Ne jamais laisser la batterie rechargeable à une température supérieure à 60°C (140°F), comme en plein soleil, ou dans une voiture garée au soleil.

### Wann muß der Akku gewechselt werden?

Während des Betriebs wird der Akkuzustand im Sucher bzw. auf dem LC-Display angezeigt.

Wenn die Akkuzustandsanzeige am Minimalpunkt angelangt ist, beginnt  im Sucher bzw. auf dem LC-Display zu blinken. Wenn  während der Aufnahme von langsamem zu schnellem Blinken übergeht, stellen Sie den POWER-Schalter auf OFF und wechseln Sie den Akku aus. Lassen Sie die Cassette jedoch im Camcorder eingesetzt, damit beim späteren Fortsetzen der Aufnahme keine Störstelle entsteht.

#### Hinweis zur Akkuzustandsanzeige

Die Akkuzustandsanzeige des Camcorders und die an einigen im Handel erhältlichen Akkus vorhandene Ladungsanzeige unterscheiden sich möglicherweise geringfügig. (Die Ladungsanzeige am Akku ist genauer.)

### Weitere Hinweise zum Akku

#### VORSICHT

Setzen Sie den Akku keinen Temperaturen über 60 °C aus. Lassen Sie ihn nicht in einem in der Sonne geparkten Auto zurück.

## La batterie rechargeable chauffe

Pendant la recharge ou la prise de vues, la batterie rechargeable chauffe, car il y a une production d'énergie et une réaction chimique à l'intérieur de la batterie, mais il n'y a pas lieu de s'inquiéter.

## Entretien de la batterie rechargeable

- Détachez la batterie rechargeable du camescope après utilisation et rangez-la dans un endroit frais. Si elle reste fixée au camescope, une petite quantité de courant s'écoule vers le camescope même si l'interrupteur POWER est réglé sur OFF, ce qui réduit son autonomie.
- La batterie rechargeable se décharge toujours si elle n'est pas utilisée après la recharge. Nous vous recommandons de toujours la recharger avant d'utiliser le camescope.

## Commutateur sur la batterie rechargeable

Si vous possédez une batterie avec commutateur ([a] page 44), vous pourrez savoir si la batterie est rechargée ou non. Réglez le commutateur sur la position "sans repère" quand la recharge est terminée et sur la position avec le "repère rouge" quand la batterie est épuisée (ou l'inverse si vous préférez).

## Durée de vie de la batterie rechargeable

Quand l'indicateur de batterie clignote rapidement juste après la mise sous tension du camescope, alors que la batterie est pleine, c'est qu'elle doit être remplacée par une neuve.

## Température de recharge

Nous vous recommandons d'effectuer la recharge dans une plage de température de 10°C à 30°C (50°F à 86°F). Il faut plus de temps pour recharger la batterie à basse température.

## Zur Erwärmung des Akkus

Der Akku erwärmt sich während des Ladens und während des Aufnahmebetriebs. Diese Erwärmung ist normal; es handelt sich nicht um eine Störung.

## Zur Pflege des Akkus

- Nehmen Sie nach dem Betrieb den Akku vom Camcorder ab, und bewahren Sie ihn an einem kühlen Ort auf. Wenn der Akku am Camcorder angebracht bleibt, fließt stets eine geringe Menge Strom (auch bei auf OFF stehendem POWER-Schalter), so daß der Akku nach längerer Zeit ganz entladen sein kann.
- Der Akku ist auch bei Nichtgebrauch einer geringen Selbstentladung unterworfen und muß eventuell vor dem Betrieb wieder aufgeladen werden.

## Zum Markierungsschieber am Akku

Dieser an einigen Akkus vorhandene Schieber ([a] auf Seite 44) besitzt keinerlei elektrische Funktion; er dient lediglich zur Markierung des Ladezustandes. Als Erinnerungshilfe können Sie beispielsweise den Schieber an einem leeren Akku in die rote Position und an einem vollen Akku in die nicht markierte Position stellen.

## Zur Lebensdauer des Akkus

Wenn die Akkuanzeige gleich nach Einschalten des Camcorders bereits schnell blinkt, obwohl der Akku voll geladen war, ersetzen Sie den Akku durch einen neuen.

## Zur Ladetemperatur

Laden Sie den Akku bei Temperaturen zwischen 10 °C und 30 °C. Bei niedrigeren Temperaturen verlängert sich die Ladezeit.

## Remarques sur la recharge

### Batterie neuve

Une batterie rechargeable neuve n'est pas chargée. Avant d'utiliser la batterie, vous devez la charger à fond.

### Après une longue période d'inutilisation

Rechargez la batterie si elle n'a pas été utilisée pendant longtemps. Si vous aviez complètement rechargée la batterie mais ne l'avez pas utilisée pendant longtemps (environ 1 an), elle sera déchargée et vous devrez la recharger, mais dans ce cas, son autonomie sera réduite par rapport à la normale. Après plusieurs cycles de recharge et de décharge, elle retrouvera toutefois sa capacité d'origine.

## Remarques sur les bornes

Si les bornes (parties métalliques au dos de la batterie) sont sales, l'autonomie de la batterie est réduite.

Si les bornes sont sales ou si la batterie rechargeable n'a pas été utilisée pendant longtemps, mettez la batterie en place et retirez-la plusieurs fois de suite pour améliorer le contact. Essayez aussi les bornes + et - avec un chiffon doux ou un papier.

### Veillez respecter les recommandations suivantes

- Afin d'éviter un court-circuit, évitez qu'un objet métallique, comme un collier, ne touche les bornes. Fixez le cache-bornes quand vous transportez la batterie. [b]
- Ne pas poser la batterie à proximité du feu.
- Ne pas mouiller la batterie.
- Ne pas essayer d'ouvrir ni de modifier la batterie.
- Ne pas exposer la batterie à des chocs mécaniques.

[a]



[b]

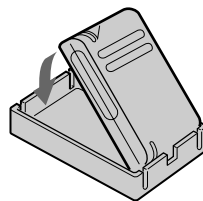

## Hinweise zum Laden

### Bei einem neuen Akku

Ein neuer Akku wurde werksseitig noch nicht geladen. Laden Sie ihn vor dem Betrieb vollständig auf.

### Nach einer längeren Lagerung des Akkus

Jeder Akku ist einer gewissen Selbstentladung unterworfen. Ein voller Akku kann sich nach längerer Zeit (etwa ein Jahr) vollständig entladen haben. Laden Sie den Akku deshalb nach einer längeren Nichtverwendung stets wieder auf. Beachten Sie jedoch, daß beim ersten Laden möglicherweise nicht mehr die Maximalkapazität erzielt wird. Erst nach mehrmaligen Entlade/Lade-Zyklen besitzt der Akku wieder seine ursprüngliche Kapazität.

## Säubern der Akkukontakte

Wenn die Akkukontakte (Metallteile an der Rückseite des Akkus) verschmutzt sind, ist die elektrische Leitfähigkeit beeinträchtigt und die Betriebszeit verkürzt sich.

Insbesondere nach einer längeren Nichtverwendung können die Akkukontakte verschmutzt sein. Nehmen Sie dann den Akku wiederholt ab und bringen Sie ihn wieder an und wischen Sie die +/- Kontakte mit einem weichen Tuch oder Papier ab.



### Sicherheitshinweise

- Um Kurzschlüsse und damit verbundene Unfälle zu vermeiden, dürfen die Akkukontakte niemals mit Metallgegenständen (Halsketten usw.) in Berührung kommen. Bringen Sie beim Transport stets die Akkuabdeckung an. [b]
- Halten Sie den Akku von Feuer fern.
- Achten Sie darauf, daß der Akku nicht naß wird.
- Versuchen Sie nicht, den Akku auseinanderzunehmen und nehmen Sie keine Änderungen an ihm vor.
- Achten Sie darauf, daß der Akku keinen Stößen ausgesetzt wird.

## Condensation d'humidité

Si vous apportez le camscope directement d'un endroit froid dans une pièce chaude, de l'humidité risque de se condenser à l'intérieur du camscope, sur la bande ou sur l'objectif. La bande peut adhérer au tambour de têtes et être abîmée, ou le camscope peut ne pas fonctionner correctement. Pour prévenir ce genre de problèmes, le camscope est équipé de détecteurs d'humidité. Vous devez malgré tout prendre les précautions suivantes.

### Condensation à l'intérieur du camscope

Si de l'humidité s'est condensée à l'intérieur du camscope, des signaux sonores retentissent et l'indicateur  clignote. Si le cas se présente, aucune des fonctions à part l'éjection de la cassette ne peut être activée. Ouvrez le logement de la cassette, éteignez le camscope et laissez-le ainsi pendant environ 1 heure. Quand l'indicateur  clignote en même temps, c'est qu'une cassette est insérée. Ejectez la cassette, éteignez le camscope et laissez-le ainsi pendant environ 1 heure.

Vous pouvez utiliser de nouveau le camscope quand l'indicateur  ne clignote pas à la mise sous tension du camscope.

### Condensation sur l'objectif

Aucune indication spéciale n'apparaît, mais l'image devient sombre. Arrêtez le camscope et ne l'utilisez pas pendant au moins 1 heure.

### Pour éviter la condensation d'humidité



Lorsque vous transportez le camscope d'un endroit froid dans une pièce chaude, protégez-le dans un sac en plastique et laissez-le un moment s'adapter à la température de la pièce.

- (1) Fermez bien le sac en plastique contenant le camscope.
- (2) Enlevez le camscope du sac lorsque la température de l'air à l'intérieur du sac est la même que la température ambiante, c'est-à-dire au bout d'une heure environ.

## Zur Feuchtigkeitsansammlung

Wenn der Camcorder direkt von einem kalten an einen warmen Ort gebracht wird, kann Feuchtigkeit im Inneren, auf der Bandfläche oder auf dem Objektiv kondensieren. Feuchtigkeit auf der Kopftrommel kann dazu führen, daß das Band festklebt und beschädigt wird oder daß der Camcorder nicht einwandfrei arbeitet. Der Camcorder ist zwar mit einem Feuchtigkeitssensor ausgestattet, dennoch sollten die folgenden Hinweise beachtet werden:

### Bei Feuchtigkeit im Camcorder

Bei Feuchtigkeit im Camcorder ertönt ein Warnsignal und die -Anzeige blinkt. Es arbeitet dann keine Funktion mehr außer dem Cassettenauswurf. Öffnen Sie in einem solchen Fall das Cassettenfach, schalten Sie den Camcorder aus, und warten Sie etwa eine Stunde lang ab. Wenn zusätzlich auch die -Anzeige blinkt, ist eine Cassette eingelegt. Nehmen Sie die Cassette dann heraus, schalten Sie den Camcorder aus, und warten Sie etwa eine Stunde lang ab. Wenn beim Einschalten des Camcorders  nicht mehr erscheint, kann der Camcorder wieder verwendet werden.

### Bei Feuchtigkeit auf dem Objektiv

Der Camcorder warnt nicht vor Feuchtigkeit auf dem Objektiv; das Bild ist jedoch unklar. Schalten Sie in einem solchen Fall den Camcorder aus, und warten Sie etwa eine Stunde lang ab.

### So verhindern Sie ein Kondensieren von Feuchtigkeit im Camcorder

Wenn der Camcorder von einem kalten an einen warmen Ort gebracht wird, stecken Sie ihn in einen Plastikbeutel und warten Sie ab, bis er die Raumtemperatur angenommen hat.

- (1) Stecken Sie den Camcorder in den Plastikbeutel, und verschließen Sie den Plastikbeutel gut.
- (2) Nehmen Sie den Camcorder erst heraus, wenn er die Raumtemperatur angenommen hat (im allgemeinen nach etwa einer Stunde).

## Nettoyage des têtes vidéo

Pour être sûr d'obtenir une image nette et un enregistrement normal, nettoyez les têtes vidéo. Quand l'indicateur  apparaît dans le viseur ou sur l'écran LCD en mode CAMERA, ou si l'image de lecture est "bruitée" ou à peine visible, c'est que les têtes vidéo sont sales.

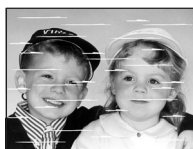

[a]



[b]

[a] Légèrement sales

[b] Très sales

Dans ce cas, nettoyez les têtes vidéo avec la cassette de nettoyage Sony V8-25CLH (non fournie). Après le nettoyage, vérifiez si l'image est nette et, si elle est toujours de mauvaise qualité, nettoyez encore une fois les têtes. (Ne pas répéter le nettoyage plus de 5 fois.)

**Attention**

Ne pas utiliser une cassette de nettoyage de type mouillé en vente dans le commerce. Elle risque d'endommager les têtes vidéo.

**Remarque**

Si la cassette de nettoyage V8-25CLH n'est pas commercialisée dans votre région, veuillez demander conseil à votre revendeur Sony.

Um ein klares Bild zu erhalten, müssen die Videoköpfe regelmäßig gereinigt werden. Bei verschmutzten Videoköpfen erscheint im CAMERA-Betrieb die Anzeige  im Sucher bzw. auf dem LC-Display und das Bild ist „verrauscht“ oder kaum noch sichtbar.

[a] schwache Verschmutzung

[b] starke Verschmutzung

Zur Reinigung der Videoköpfe verwenden Sie die Sony Reinigungscassette V8-25CLH (nicht mitgeliefert). Nach der Reinigung überprüfen Sie die Bildqualität. Ist das Bild immer noch „verrauscht“, wiederholen Sie den Reinigungsvorgang. (Der Reinigungsvorgang sollte jedoch nicht mehr als fünfmal wiederholt werden.)

**Vorsicht**

Handelsübliche Naßtyp-Reinigungscassetten dürfen nicht verwendet werden, da sie die Videoköpfe beschädigen.

**Hinweis**

Wenn die Reinigungscassette V8-25CLH bei Ihnen nicht erhältlich ist, wenden Sie sich an den nächsten Sony Händler.

## Nettoyage du viseur

- (1) Enlevez la vis avec un tournevis (non fourni), puis poussez le bouton RELEASE, tournez l'ocilleton dans le sens de la flèche et retirez-le.
- (2) Nettoyez la surface avec un soufflet en vente dans le commerce.

1

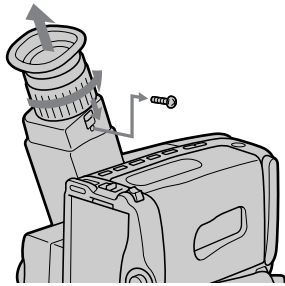

2

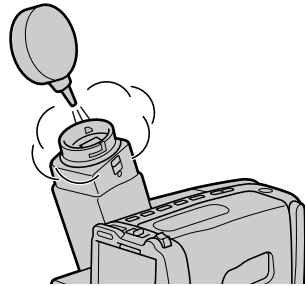

## Remise en place de l'ocilleton

- (1) Alignez la rainure de l'ocilleton sur le repère • inscrit sur le barillet.
- (2) Tournez l'ocilleton dans le sens de la flèche, puis remettez la vis en place.

1

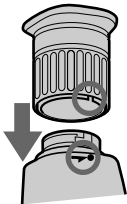

2



## Attention

Né pas enlever d'autres vis. Il suffit d'enlever cette vis pour retirer l'ocilleton.

## Vorsicht

Drehen Sie außer der Okular-Befestigungsschraube keine andere Schraube heraus.

## Entfernen von Staub aus dem Sucher

- (1) Drehen Sie mit einem Schraubenzieher (nicht mitgeliefert) die seitliche Schraube am Sucher heraus. Während Sie dann RELEASE drücken, ziehen Sie das Okular in Pfeilrichtung heraus.
- (2) Reinigen Sie den Schirm mit einem handelsüblichen Blasepinsel.

## Précautions

### Fonctionnement du caméscope

- Faites fonctionner le caméscope sur le courant continu de 6 V (batterie rechargeable) ou 7,5 V (adaptateur secteur).
- Pour faire fonctionner le caméscope sur le courant continu ou le courant secteur, utilisez seulement les accessoires recommandés.
- Si un solide ou un liquide tombait dans le caméscope, débranchez le caméscope et faites-le vérifier par votre revendeur Sony avant de le remettre sous tension.
- Évitez toute manipulation brusque du caméscope et tout choc mécanique. Prenez particulièrement soin de l'objectif.
- Mettez l'interrupteur POWER sur OFF quand vous n'utilisez pas le caméscope.
- Ne pas envelopper le caméscope ni l'utiliser ainsi car il risque de trop chauffer.
- Eloignez le caméscope des champs magnétiques puissants et des vibrations mécaniques.
- Ne pas appuyer sur l'écran LCD.
- Si vous utilisez le caméscope dans un endroit froid, une image rémanente peut apparaître sur l'écran LCD, mais c'est normal.
- Quand vous utilisez le caméscope, le dos de l'écran LCD peut devenir chaud. Ceci est également normal.

### Manipulation des cassettes

Ne jamais rien insérer dans les petits orifices à l'arrière de la cassette, car ils servent à détecter le type de bande, son épaisseur et si le taquet est tiré ou non.

### Entretien du caméscope

- Si vous ne comptez pas utiliser le caméscope pendant longtemps, débranchez la source d'alimentation et enlevez la cassette. Mettez le caméscope de temps en temps sous tension, faites fonctionner la section caméra et la section magnéscope, et reproduisez une cassette pendant environ 3 minutes.
- Nettoyez l'objectif avec une brosse douce pour enlever la poussière. S'il y a des traces de doigts sur l'écran LCD ou sur l'objectif, essuyez-les avec un chiffon doux ou un kit de nettoyage spécial LCD (non fourni).
- Nettoyez le coffret du caméscope avec un chiffon sec et doux, ou un chiffon doux légèrement mouillé d'une solution détergente neutre. N'utilisez aucun type de solvant qui risque d'abîmer la finition.
- Évitez que du sable ne pénètre dans le caméscope.  
Quand vous utilisez le caméscope sur une plage sableuse ou dans un endroit poussiéreux, protégez-le du sable ou de la poussière. Le sable et la poussière peuvent provoquer des dégâts irréparables.

## Zur besonderen Beachtung

### Camcorder

- Betreiben Sie den Camcorder mit dem Akku (6,0 V) oder dem Netzadapter (7,5 V).
- Für Akku-/Batterie- und Netzbetrieb verwenden Sie nur die empfohlenen Zubehörteile.
- Wenn ein Fremd Körper oder Flüssigkeit in das Gehäuse gelangt, trennen Sie den Camcorder ab und lassen Sie ihn von einem Fachmann überprüfen, bevor Sie ihn weiterverwenden.
- Gehen Sie vorsichtig mit dem Camcorder um; stoßen Sie ihn nirgends an. Insbesondere das Objektiv ist sehr empfindlich.
- Stellen Sie bei Nichtverwendung des Camcorders den POWER-Schalter auf OFF.
- Wickeln Sie den Camcorder beim Betrieb nicht in ein Tuch ein, da es sonst zu einem internen Hitzestau kommen kann.
- Halten Sie den Camcorder von starken Magnetfeldern und mechanischen Vibrationen fern.
- Drücken Sie nicht auf das LC-Display.
- Bei Betrieb an kalten Plätzen kann die Anzeige auf dem LC-Display beeinträchtigt sein. Es handelt sich nicht um eine Störung des Camcorders.
- Während des Betriebs erwärmt sich normalerweise die Rückseite des LC-Displays. Es handelt sich nicht um eine Störung des Camcorders.

### Handhabung der Cassetten

Stecken Sie nichts in die kleinen Öffnungen an der Rückseite der Cassette. An diesen Öffnungen erkennt der Camcorder den Bandtyp, die Bandstärke und die Einstellung des Löscheschutzes.

### Pflege des Camcorders

- Wenn der Camcorder längere Zeit nicht verwendet wird, trennen Sie die Stromquelle ab und nehmen Sie die Cassette heraus. Schalten Sie ihn jedoch bei einer längeren Nichtverwendung von Zeit zu Zeit einmal ein und betreiben Sie den Kamerateil sowie den Recorderteil, indem Sie ein Band etwa drei Minuten lang wiedergeben.
- Wenn das Objektiv oder das LC-Display durch Fingerabdrücke verschmutzt ist, verwenden Sie zur Reinigung ein weiches Tuch oder ein Reinigungs-Kit für LC-Displays.
- Zur Reinigung des Camcorder-Gehäuses verwenden Sie ein weiches trockenes oder ein weiches, leicht mit mildem Haushaltsreiniger angefeuchtetes Tuch. Lösungsmittel dürfen nicht verwendet werden, da sie das Gehäuse angreifen.
- Auf keinen Fall darf Sand in den Camcorder gelangen. Beim Betrieb am Strand oder an staubigen Plätzen treffen Sie geeignete Schutzmaßnahmen. Durch Sand oder Staub kann es zu Fehlfunktionen und im schlimmsten Fall zu nicht reparierbaren Schäden kommen.



## Adaptateur secteur

### Recharge

- Fixez bien la batterie rechargeable.
- Posez la batterie sur une surface plane sans vibrations quand vous la rechargez.

### Divers

- Débranchez l'adaptateur secteur de la prise murale si vous ne comptez pas l'utiliser pendant longtemps. Pour débrancher le cordon, tirez sur la fiche et non sur le cordon proprement dit.
- Ne pas utiliser l'adaptateur secteur si le cordon est abîmé ou si l'adaptateur est tombé ou endommagé.
- Ne pas plier le cordon d'alimentation secteur en forçant ni poser d'objet lourd dessus, car il pourrait être endommagé et provoquer un incendie ou une électrocution.
- Veillez à ce qu'aucun objet métallique ne touche les pièces métalliques de la plaque de connexion, car un court-circuit pourrait endommager l'adaptateur.
- Veillez à ce que les contacts métalliques soient toujours propres.
- Ne démontez pas l'adaptateur secteur.
- Ne laissez pas tomber l'adaptateur et ne le cognez pas.
- Quand vous utilisez l'adaptateur secteur, en particulier pendant la recharge, éloignez-le de tout récepteur AM ou appareil vidéo, car la réception AM et l'image vidéo pourraient être perturbées.
- L'adaptateur chauffe quand il fonctionne. C'est normal.
- Ne pas laisser l'adaptateur secteur dans un endroit:
  - Extrêmement chaud ou froid
  - Poussiéreux ou sale
  - Très humide
  - Soumis à des vibrations

En cas de difficulté, débranchez l'adaptateur secteur et contactez votre revendeur Sony.

## Netzadapter

### Zum Laden

- Setzen Sie den Akku fest ein.
- Laden Sie den Akku auf einer ebenen, vibrationsfreien Unterlage.

### Sonstige Hinweise

- Trennen Sie bei längerer Nichtverwendung den Netzadapter von der Wandsteckdose ab. Zum Abtrennen fassen Sie stets am Stecker und niemals am Kabel an.
- Betreiben Sie den Netzadapter niemals, wenn das Netzkabel beschädigt oder etwas auf das Netzkabel gefallen ist.
- Biegen Sie das Netzkabel nicht zu stark und stellen Sie keine schweren Gegenstände darauf, da es sonst beschädigt werden kann und Feuer- sowie elektrische Schlaggefahr besteht.
- Achten Sie darauf, daß die elektrischen Kontakte der Anschlußplatte nicht mit Metallgegenständen in Berührung kommen, da sonst ein Kurzschluß entsteht, durch den der Netzadapter beschädigt werden kann.
- Halten Sie die Metallkontakte stets sauber.
- Bauen Sie den Netzadapter nicht auseinander.
- Stoßen Sie den Netzadapter nirgends an und lassen Sie ihn nicht fallen.
- Während des Betriebs und insbesondere während des Ladens sollte der Netzadapter von MW-Radios und Videogeräten ferngehalten werden, da er den MW-Empfang bzw. Videobetrieb stören kann.
- Beim Betrieb erwärmt sich der Netzadapter normalerweise.
- Stellen Sie den Netzadapter nicht an:
  - heiße und kalte Plätze;
  - staubige und schmutzige Plätze;
  - sehr feuchte Plätze;
  - Plätze, die Vibrationen ausgesetzt sind.

Bei Problemen trennen Sie den Netzadapter ab und wenden Sie sich bitte an den nächsten Sony Händler.

# Utilisation du camscope à l'étranger

Chaque pays ou région a son propre système électrique et un standard de télévision couleur particulier. Avant d'utiliser le camscope à l'étranger, vérifiez les points suivants.

## Sources d'alimentation

Vous pouvez utiliser le camscope dans n'importe quel pays ou région avec l'adaptateur d'alimentation secteur fourni, sur secteur de 110 à 240 volts, 50/60 Hz.

## Standards couleur existants

Ce camscope est de standard PAL. Pour regarder vos vidéogrammes sur un téléviseur, le téléviseur doit être de standard PAL ou SECAM avec transcodeur PAL/SECAM. Vérifiez dans la liste alphabétique suivante les différents standards existants.

### Standard PAL

Allemagne, Australie, Autriche, Belgique, Chine, Danemark, Espagne, Finlande, Grande-Bretagne, Hongkong, Italie, Koweït, Malaisie, Norvège, Nouvelle-Zélande, Pays-Bas, Portugal, République tchèque, République slovaque, Singapour, Suède, Suisse, Thaïlande, etc.

### Standard PAL M Brésil

### Standard PAL N Argentine, Paraguay, Uruguay

### Standard NTSC Amérique Centrale, Bahamas, Bolivie, Canada, Chili, Colombie, Corée, Equateur, Etats-Unis, Jamaïque, Japon, Mexique, Pérou, Philippines, Surinam, Taiwan, Venezuela, etc.

### Standard SECAM Bulgarie, France, Guyane, Hongrie, Irak, Iran, Monaco, Pologne, Russie, Ukraine, etc.

# Verwendung des Camcorders im Ausland

Das TV-System und die Netzspannung sind von Land zu Land verschieden. Vor dem Betrieb des Camcorders im Ausland beachten Sie die folgenden Angaben:

## Stromnetz

Mit dem mitgelieferten Netzadapter kann der Camcorder in jedem beliebigen Land mit einer Netzspannung zwischen 110 V und 240 V, 50/60 Hz betrieben werden.

## Farbsysteme

Dieser Camcorder arbeitet nach dem PAL-System. Wenn das Wiedergabebild auf einem TV-Schirm wiedergegeben werden soll, muß ein PAL-TV-Gerät (oder ein SECAM-TV-Gerät mit PAL-SECAM-Transcoder) verwendet werden. Beachten Sie auch die folgende alphabetische Zusammenstellung.

### PAL-System

Australien, Belgien, China, Dänemark, Deutschland, Finnland, Großbritannien, Hongkong, Italien, Kuwait, Malaysia, Neuseeland, Niederlande, Norwegen, Österreich, Portugal, Schweden, Schweiz, Singapur, Slowakische Republik, Spanien, Thailand, Tschechische Republik u.a.

### PAL M-System Brasilien.

### PAL N-System Argentinien, Paraguay, Uruguay.

### NTSC-System Bahamas, Bolivien, Chile, Ekuador, Jamaika, Japan, Kanada, Kolumbien, Korea, Mexiko, Mittelamerika, Peru, Philippinen, Surinam, Taiwan, USA, Venezuela u.a.

### SECAM-System Bulgarien, Frankreich, Guyana, Irak, Iran, Monaco, Polen, Rußland, Ukraine, Ungarn u.a.

Si vous trouvez confronté à un problème quand vous utilisez le caméscope, référez-vous au tableau suivant pour le résoudre.

Si la difficulté persiste, débranchez la source d'alimentation et contactez votre revendeur SONY ou un centre de réparations agréé Sony.

## Camescope

### Alimentation

Symptôme	Cause et/ou solutions
Le caméscope ne s'allume pas.	<ul style="list-style-type: none"> <li>• La batterie n'est pas en place. → Mettez la batterie en place en appuyant sur la partie inférieure. (p. 9)</li> <li>• La batterie est épuisée. → Utilisez une batterie rechargée. (p. 7)</li> <li>• L'adaptateur secteur n'est pas branché sur une prise secteur. → Branchez-le sur une prise secteur. (p. 25)</li> </ul>
Le caméscope s'éteint.	<ul style="list-style-type: none"> <li>• Alors que vous filmiez en mode CAMERA, vous avez mis le caméscope en mode d'attente et le caméscope est resté pendant plus de 5 minutes dans ce mode. → Abaissez STANDBY une fois, puis relevez-le. (p. 12)</li> <li>• La batterie est épuisée. → Utilisez une batterie rechargée. (p. 7)</li> </ul>
La batterie se décharge rapidement.	<ul style="list-style-type: none"> <li>• La température ambiante est trop basse. (p. 41)</li> <li>• La batterie n'était pas chargée à fond. → Rechargez une nouvelle fois la batterie. (p. 7)</li> <li>• La batterie est complètement usée et ne peut pas être rechargée. → Utilisez une autre batterie. (p. 43)</li> </ul>

### Fonctionnement

Symptôme	Cause et/ou solutions
La touche START/STOP ne fonctionne pas.	<ul style="list-style-type: none"> <li>• La bande est collée au tambour de têtes. → Ejectez la cassette. (p. 10)</li> <li>• La bande est terminée. → Rembobinez la bande ou utilisez une autre cassette. (p. 21)</li> <li>• L'interrupteur POWER est réglé sur PLAYER. → Réglez-le sur CAMERA. (p. 11)</li> <li>• Le taquet de la cassette est sorti (rouge). → Utilisez une autre cassette ou déplacez le taquet. (p. 10)</li> </ul>
Vous ne pouvez pas éjecter la cassette.	<ul style="list-style-type: none"> <li>• La batterie est épuisée. → Utilisez une batterie rechargée ou l'adaptateur secteur. (p. 7, 25)</li> </ul>
Aucune fonction ne marche sauf l'éjection de la cassette.	<ul style="list-style-type: none"> <li>• Il y a condensation d'humidité. → Sortez la cassette et laissez le caméscope au repos pendant au moins une heure. (p. 45)</li> </ul>
La bande ne bouge pas lorsque vous actionnez une touche de transport de bande.	<ul style="list-style-type: none"> <li>• L'interrupteur POWER est réglé sur CAMERA ou OFF. → Réglez-le sur PLAYER. (p. 21)</li> <li>• La bande est terminée. → Rembobinez-la ou utilisez une autre cassette. (p. 21)</li> </ul>
La date ou l'heure clignote.	<ul style="list-style-type: none"> <li>• Vous avez appuyé en même temps sur DATE et TIME pendant plus de 2 secondes. Ce n'est pas un signe de mauvais fonctionnement. → Vous pouvez enregistrer. Le clignotement s'arrêtera bientôt.</li> <li>• La pile au lithium est épuisée ou faible. → Remplacez-la par une neuve. (p. 38)</li> </ul>

Symptôme	Cause et/ou solutions
La date ou l'heure disparaît.	<ul style="list-style-type: none"> <li>• Mettez-les de nouveau en service. (p. 40)</li> </ul>
L'enregistrement s'arrête en l'espace de quelques secondes.	<ul style="list-style-type: none"> <li>• Le commutateur START/STOP MODE est réglé sur <math>\frac{1}{2}</math> ou 5 SEC.</li> <li>→ Réglez-le sur <math>\frac{1}{2}</math>. (p. 32)</li> </ul>

## Image

Symptôme	Cause et/ou solutions
L'image dans le viseur n'est pas claire.	<ul style="list-style-type: none"> <li>• L'oculaire n'est pas ajusté.</li> <li>→ Ajustez l'oculaire. (p. 13)</li> </ul>
Une bande verticale apparaît lorsque vous filmez des sujets, comme des lumières ou la flamme d'une bougie devant un fond sombre.	<ul style="list-style-type: none"> <li>• Le contraste entre le sujet et le fond est trop important. Ce n'est pas une anomalie de fonctionnement.</li> <li>→ Déplacez-vous.</li> </ul>
L'image est "bruitée".	<ul style="list-style-type: none"> <li>• Les têtes vidéo sont peut-être sales.</li> <li>→ Nettoyez les têtes avec une cassette de nettoyage Sony V8-25CLH. (p. 46)</li> </ul>
L'image n'apparaît pas dans le viseur.	<ul style="list-style-type: none"> <li>• L'écran LCD est ouvert.</li> <li>→ Fermez-le. (p. 16)</li> </ul>
L'image n'apparaît pas sur l'écran LCD.	<ul style="list-style-type: none"> <li>• Le tube fluorescent intégré est usé.</li> <li>→ Contactez votre revendeur Sony.</li> </ul>
Une traînée verticale apparaît quand vous filmez un sujet très lumineux.	<ul style="list-style-type: none"> <li>• Le camescope ne fonctionne pas mal.</li> </ul>
Une toute autre image est reproduite.	<ul style="list-style-type: none"> <li>• Le camescope fonctionne en mode de démonstration.</li> <li>→ Quittez ce mode. (p. 66)</li> </ul>

## Autres

Symptôme	Cause et/ou solutions
La télécommande fournie ne fonctionne pas.	<ul style="list-style-type: none"> <li>• COMMANDER est réglé sur OFF.</li> <li>→ Réglez-le sur ON. (p. 34)</li> <li>• Un obstacle bloque les rayons infrarouges.</li> <li>→ Enlevez l'obstacle.</li> <li>• Les piles ne sont pas installées avec la polarité correcte.</li> <li>→ Mettez les piles dans le bon sens. (p. 64)</li> <li>• Les piles sont épuisées.</li> <li>→ Insérez-en des neuves. (p. 64)</li> </ul>
Il y a de la poussière dans le viseur.	<ul style="list-style-type: none"> <li>• Retirez l'ocillon et nettoyez l'oculaire. (p. 47)</li> </ul>

## Adaptateur d'alimentation secteur

Symptôme	Cause et/ou solutions
Le voyant POWER ne s'allume pas.	<ul style="list-style-type: none"><li>• Réglez le sélecteur sur VCR (DC OUT) et débranchez le cordon d'alimentation. Au bout d'une minute, rebranchez-le. (p. 8)</li></ul>
Le voyant CHARGE clignote.	<ul style="list-style-type: none"><li>• Voir le tableau suivant.</li></ul>

### Si le voyant CHARGE clignote

Consultez le tableau suivant.

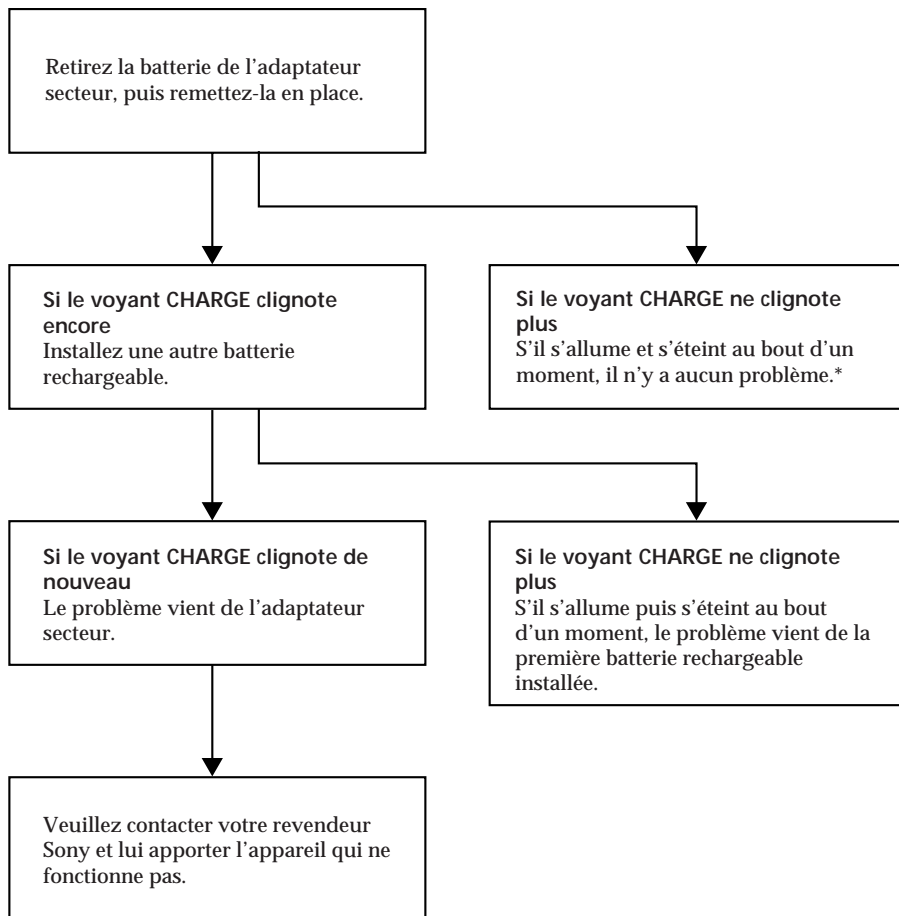

\* Si vous utilisez une batterie que vous venez juste d'acheter ou qui n'a pas été utilisée pendant longtemps, le voyant CHARGE peut clignoter pendant la première charge, mais c'est normal. Rechargez plusieurs fois la batterie.

# Störungsüberprüfungen

Bei Problemen mit dem Camcorder gehen Sie die folgende Störungsliste durch.  
Bei weiterführenden Fragen wenden Sie sich bitte an den nächsten Sony Händler.

## Camcorder

### Stromversorgung

Symptom	Ursache und/oder Abhilfe
Der Camcorder wird nicht mit Strom versorgt.	<ul style="list-style-type: none"> <li>• Es ist kein Akku angebracht. → Einen Akku anbringen. Fest am unteren Teil des Akkus drücken, damit er richtig sitzt (Seite 9).</li> <li>• Der Akku ist leer. → Einen geladenen Akku anbringen (Seite 7).</li> <li>• Der Netzadapter ist nicht an der Steckdose angeschlossen. → Den Netzadapter an eine Steckdose anschließen (Seite 25).</li> </ul>
Der Camcorder hat sich ausgeschaltet.	<ul style="list-style-type: none"> <li>• Im CAMERA-Betrieb befand sich der Camcorder länger als 5 Minuten in Bereitschaft (Standby). → STANDBY einmal nach unten und wieder nach oben drehen (Seite 12).</li> <li>• Der Akku ist leer. → Einen geladenen Akku anbringen (Seite 7).</li> </ul>
Der Akku ist zu schnell entladen.	<ul style="list-style-type: none"> <li>• Die Umgebungstemperatur ist sehr niedrig (Seite 41).</li> <li>• Der Akku ist nicht voll geladen. → Den Akku erneut laden (Seite 7).</li> <li>• Der Akku läßt sich nicht mehr laden. → Einen neuen Akku verwenden (Seite 43).</li> </ul>

### Betrieb

Symptom	Ursache und/oder Abhilfe
Die START/STOP-Taste arbeitet nicht.	<ul style="list-style-type: none"> <li>• Das Band ist an der Kopftrommel festgeklebt. → Die Cassette herausnehmen (Seite 10).</li> <li>• Das Band ist am Ende angelangt. → Das Band zurückspulen oder eine andere Cassette verwenden (Seite 21).</li> <li>• Der POWER-Schalter steht auf PLAYER. → Den Schalter auf CAMERA stellen (Seite 11).</li> <li>• Der Löschschutz der Cassette ist aktiviert (rote Markierung sichtbar). → Eine andere Cassette verwenden oder die Lamelle in die andere Position schieben (Seite 10).</li> </ul>
Die Cassette läßt sich nicht aus dem Halter herausnehmen.	<ul style="list-style-type: none"> <li>• Der Akku ist erschöpft. → Einen geladenen Akku anbringen oder den Netzadapter verwenden (Seite 7, 25).</li> </ul>
Keine Funktion außer dem Cassettenauswurf arbeitet.	<ul style="list-style-type: none"> <li>• Feuchtigkeit ist im Inneren kondensiert. → Die Cassette herausnehmen und mindestens 1 Stunde lang abwarten (Seite 45).</li> </ul>
Das Band läuft nicht, obwohl eine Bandlauf-Funktionstaste gedrückt wurde.	<ul style="list-style-type: none"> <li>• Der POWER-Schalter steht auf CAMERA oder OFF. → Den Schalter auf PLAYER stellen (Seite 21).</li> <li>• Das Band ist am Ende angelangt. → Das Band zurückspulen oder eine andere Cassette verwenden (Seite 21).</li> </ul>

Symptom	Ursache und/oder Abhilfe
Die Datums- oder Uhrzeitanzeige blinkt.	<ul style="list-style-type: none"> <li>• DATE und TIME wurden zusammen länger als 2 Sekunden gedrückt. Es handelt sich nicht um eine Störung des Camcorders. → Die Aufnahme läßt sich normal starten. Das Blinken hört dann auf.</li> <li>• Die Lithiumbatterie ist schwach oder leer. → Die Lithiumbatterie auswechseln (Seite 38).</li> </ul>
Datum oder Uhrzeit werden nicht angezeigt.	<ul style="list-style-type: none"> <li>• Datum und Uhrzeit neu einstellen (Seite 40).</li> </ul>
Die Aufnahme stoppt.	<ul style="list-style-type: none"> <li>• Der START/STOP MODE-Schalter steht auf <math>\frac{1}{2}</math> oder 5 SEC. → Den Schalter auf <math>\frac{H}{2}</math> stellen (Seite 32).</li> </ul>

<b>Bild</b>	
Symptom	Ursache und/oder Abhilfe
Das Sucherbild ist unscharf.	<ul style="list-style-type: none"> <li>• Die Dioptrie am Okular ist nicht richtig eingestellt. → Die Dioptrie einstellen (Seite 13).</li> </ul>
Beim Aufnehmen einer Lichtquelle (Kerzenlicht usw.) vor einem dunklen Hintergrund erscheint ein vertikales Band im Bild.	<ul style="list-style-type: none"> <li>• Zu hoher Kontrast zwischen Motiv und Hintergrund. Es handelt sich nicht um eine Störung des Camcorders. → Ein anderes Motiv wählen.</li> </ul>
Das Bild ist verwaschen.	<ul style="list-style-type: none"> <li>• Die Videoköpfe sind verschmutzt. → Die Köpfe mit der Sony Reinigungscassette V8-25CLH reinigen (Seite 46).</li> </ul>
Das Bild erscheint nicht im Sucher.	<ul style="list-style-type: none"> <li>• Das LC-Display ist herausgeklappt. → Das LC-Display zurückklappen (Seite 16).</li> </ul>
Das Bild erscheint nicht auf dem LC-Display.	<ul style="list-style-type: none"> <li>• Die Leuchtstoffröhre des Displays muß ausgewechselt werden. → Den nächsten Sony Händler kontaktieren.</li> </ul>
Beim Aufnehmen eines sehr hellen Motivs erscheint ein vertikales Band im Bild.	<ul style="list-style-type: none"> <li>• Es handelt sich hierbei nicht um eine Störung des Camcorders.</li> </ul>
Ein nicht von Ihnen aufgenommenes Bild erscheint.	<ul style="list-style-type: none"> <li>• Der Camcorder befindet sich im Demonstrationsbetrieb. → Den Demonstrationsbetrieb abschalten (Seite 66).</li> </ul>

<b>Sonstiges</b>	
Symptom	Ursache und/oder Abhilfe
Die mitgelieferte Fernbedienung arbeitet nicht.	<ul style="list-style-type: none"> <li>• COMMANDER steht auf OFF. → Den Schalter auf ON stellen (Seite 34).</li> <li>• Die Infrarotstrahlen werden durch ein Hindernis blockiert. → Das Hindernis beseitigen.</li> <li>• Die Batterien sind falschherum eingelegt. → Die Batterien mit richtiger Polarität einlegen (Seite 64).</li> <li>• Die Batterien sind erschöpft. → Neue Batterien einlegen (Seite 64).</li> </ul>
Staub im Sucher.	<ul style="list-style-type: none"> <li>• Das Okular abnehmen und die Linse reinigen (Seite 47).</li> </ul>

(Siehe Fortsetzung)

## Netzadapter

Symptom	Ursache und/oder Abhilfe
Die POWER-Lampe leuchtet nicht.	<ul style="list-style-type: none"><li>• Den Schalter auf VTR (DC OUT) stellen und das Netzkabel abtrennen. Dann nach etwa einer Minute erneut in Betrieb nehmen (Seite 8).</li></ul>
Die CHARGE-Lampe blinkt.	<ul style="list-style-type: none"><li>• Siehe das folgende Diagramm.</li></ul>

### Wenn die CHARGE-Lampe blinkt

Gehen Sie das folgende Diagramm durch:

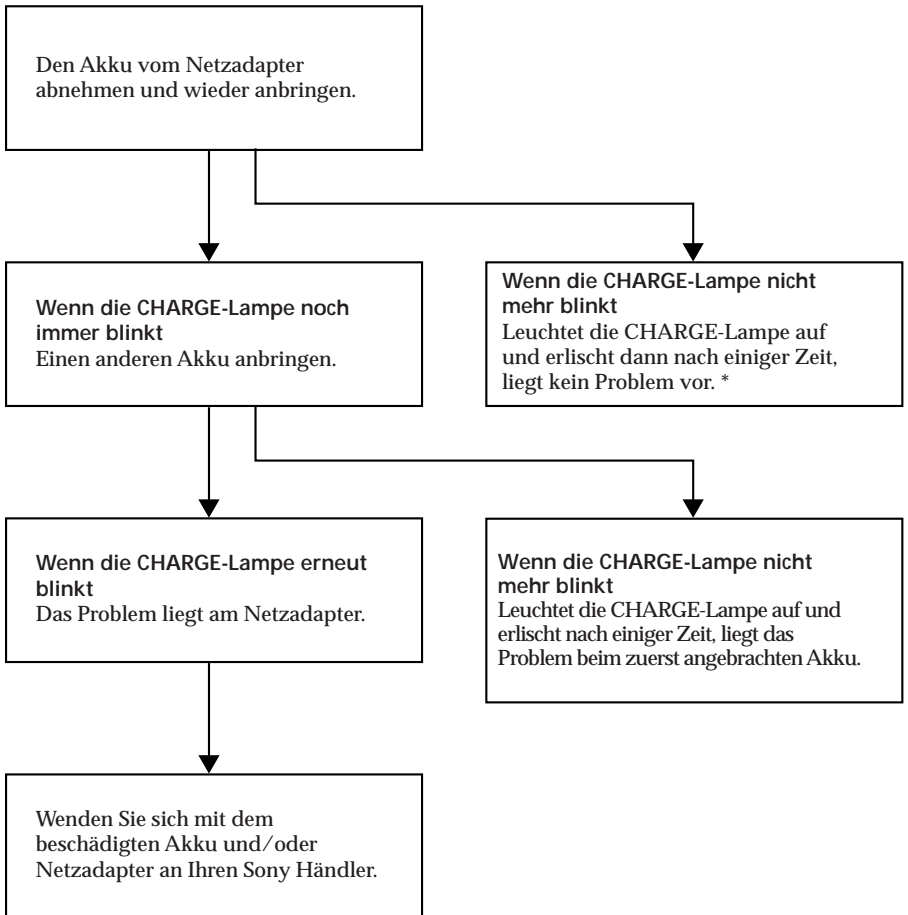

\* Bei einem gerade gekauften oder längere Zeit nicht benutzten Akku blinkt die CHARGE-Lampe möglicherweise beim ersten Laden. Es handelt sich dabei nicht um eine Beschädigung. Nach mehreren Ladevorgängen tritt das Symptom nicht mehr auf.



## Spécifications

**Camescope****Système**

Système d'enregistrement vidéo

Deux têtes rotatives, balayage hélicoïdal, Modulation de fréquence

Système d'enregistrement audio

Têtes rotatives, Modulation de fréquence

Signal vidéo

PAL couleur, normes CCIR

Format de cassette

Cassette vidéo 8 mm (standard 8 mm)

Vitesse d'enregistrement/lecture

Mode SP: 1 heure 30 minutes (P5-90)

Mode LP: 3 heures (P5-90)

Temps d'avance rapide/rembobinage

Env. 5 min (P5-90)

Dispositif d'image

CCD (dispositif à transfert de charge)

VisEUR

VisEUR électronique

Noir et blanc

Objectif

Objectif pour zoom électrique combiné, F1,8-2,8

Diamètre du filtre 37 mm (1½ po.)

13x (optique)

Longueur focale

f = 5,3 à 68,9 mm (½ à 2⅝ po.)

Converti en focale d'appareil photo 24 x 36

38 - 494mm (1⅞ - 18½ pouces)

Température de couleur

Automatique

Illumination minimale

0,5 lux à F 1,8

Plage d'illumination

0,5 à 100.000 lux

Illumination recommandée

Plus de 100 lux

Ecran LCD

Image

60 mm en diagonale

50,3 x 37,4 mm (2 x 1½ po.)

Affichage sur écran

Matrice active TN LCD/TFT

Nombre total de points

61.380 (279 x 220)

Connecteurs d'entrée et de sortie

Sortie vidéo

Prise Cinch, 1 Vc-c, 75 ohms,

asymétrique

Sortie audio

Mono, prise Cinch 327 mV, (à

impédance de charge de

47 kilohms) impédance

inférieure à 2,2 kilohms

RFU DC OUT

Minijack spécial, 5 V CC

Prise de casque

Minijack

Prise LANC

Super minijack stéréo

(ø 2,5 mm)

Prise MIC

Minijack, 0,388 mV, basse

impédance pour une sortie de

2,5 à 3 V CC, impédance de

6,8 kilohms (ø 3,5 mm)

Haut-parleur

Haut-parleur dynamique

Généralités

Alimentation

7,5 V (adaptateur secteur)

Consommation électrique

moyenne

Pendant l'enregistrement avec

l'écran LCD

4,7 W

Pendant l'enregistrement avec

le visEUR

3,6 W

Température de

fonctionnement

0°C à 40°C (32°F à 104°F)

Température d'entreposage

-20°C à +60°C (-4°F à +140°F)

Dimensions (env.)

113 x 106 x 210 mm (4½ x 4¼ x

8⅝ po.) (l/h/p)

Poids (Env.)

850g (1 li. 13 on.)

Sans batterie rechargeable, pile au lithium, cassette et bandoulière

1.1 kg (2 li. 6 on.) avec la batterie rechargeable NP-33, la pile au lithium CR2025, une cassette P5-90 et la bandoulière

Microphone

Microphone à condensateur

électret de type mono

Accessoires fournis

Voir page 6.

**Adaptateur secteur**

Alimentation

Secteur 110 - 240 V, 50/60Hz

Consommation électrique

AC-V16/V17: 20 W

AC-V16A/V17A: 22 W

Tension de sortie

DC OUT en mode de

fonctionnement

7,5 V, 1,8 A

Borne de recharge de la batterie

10 V, 1,1 A en mode de

recharge

Batteries utilisables

Batteries rechargeables Sony

au nickel-cadmium (6 V):

NP-33 (fournie), NP-55H, NP-

C65/67, NP-68, NP-77H/78,

NP-L90D, NP-98

Température de

fonctionnement

0°C à 40°C (32°F à 104°F)

Température d'entreposage

-20°C à +60°C (-4°F à +140°F)

Dimensions

Env. 166 x 43 x 75 mm (6⅝ x

1⅞ x 3 po.) (l/h/p) parties

saillantes et commandes

comprises

Poids (Env)

AC-V16: 420 g (15 on.)

AC-V16A: 450 (16 on.)

AC-V17: 460 g (16 on.)

AC-V17A: 490 (17 on.)

La conception et les

spécifications sont sujettes à

modifications sans préavis.

## Technische Daten

**Camcorder****System**

Videoaufnahmesystem

Zwei rotierende Köpfe,  
Schrägspuraufzeichnung,

Frequenzmodulation

**Audioaufnahmesystem**

Rotierende Köpfe,

Frequenzmodulation

**Videosignal**PAL-Farbnorm, CCIR-TV-  
Norm**Verwendbare Cassetten**

8-mm-Standard-Videoformat

**Aufnahme-/Wiedergabezeit**

SP-Betrieb: 1 Stunde, 30

Minuten (P5-90)

LP-Betrieb: 3 Stunden (P5-90)

**Vor-/Rückspulzeit**

ca. 5 Minuten (P5-90)

**Bildwandler**CCD-Chip (Charge Coupled  
Device)**Sucher**

Elektronisch, schwarzweiß

**Objektiv**

Motorzoom, F1,8 – 2,8

Filterdurchmesser 37 mm

13x (optisch)

**Brennweite**

f = 5,3 – 68,9 mm (umgerechnet

auf die Verhältnisse einer 35-  
mm-Kleinbildkamera:

38 – 494 mm)

**Farbtemperatureinstellung**

Automatisch

**Min. Beleuchtungsstärke**

0,5 lux bei F 1,8

**Beleuchtungsstärkenbereich**

0,5 bis 100.000 lux

**Empfohlene****Beleuchtungsstärke**

Über 100 lux

**LC-Display****Bildgröße**

50,3 x 37,4 mm, 2,5 Zoll

diagonal gemessen

**Bildschirmanzeige**

TN LCD/TFT-Aktivmatrix

**Gesamte Pixelanzahl**

61.380 (279 x 220)

**Ein- und Ausgänge****Videoausgang**Cinchbuchse, 1 Vss, 75 Ohm,  
unsymmetrisch**Audioausgang**

Mono, Cinchbuchse, 327 mV

(an eine Lastimpedanz von

47 kOhm), Impedanz unter

2,2 kOhm

**RFU DC OUT-Buchse**

Spezial-Minibuchse,

5 V Gleichspannung für HF-

Adapter

**Ohrhörerbuchse**

Minibuchse

**LANC-Steuerbuchse**

Stereo-Microbuchse (ø 2,5 mm)

**MIC-Buchse**

Minibuchse (ø 3,5 mm),

0,388 mV, niedrige Impedanz,

Abgabe einer Speisespannung

von 2,5 bis 3 V

(Gleichspannung), Impedanz

6,8 kOhm

**Lautsprecher**

Dynamisch

**Allgemeines****Stromversorgung**

7,5 V (Netzadapter)

**Durchschnittliche****Leistungsaufnahme**

Bei Kameraaufnahme mit LC-

Display:

4,7 W

Bei Kameraaufnahme mit

Sucher :

3,6 W

**Betriebstemperaturbereich**

0 °C bis 40 °C

**Lagertemperaturbereich**

-20 °C bis +60 °C

**Abmessungen**

ca. 113 x 106 x 210 mm

(B/H/T)

**Gewicht**

ca. 850g

(jeweils ausschl. Akku,  
Lithiumbatterie, Cassette und  
Schulterriemen)

ca. 1,1kg

(einschl. Akku NP-33,

Lithiumbatterie CR2025,

Cassette P5-90 und

Schulterriemen)

**Mikrofon**

Elektret-Kondensatortyp,

Mono

**Mitgeliefertes Zubehör**

Siehe Seite 6.

**Netzadapter****Stromversorgung**110 – 240 V Wechselspannung,  
50/60 Hz**Leistungsaufnahme**

AC-V16/V17: 20 W

AC-V16A/V17A: 22 W

**Ausgangsspannung**

Über DC OUT während des

Betriebs abgegebene Spannung:

7,5V, 1,8A

Akku-Ladekontakte: 10V, 1,1A

beim Laden

**Verwendungszweck**

Folgende Sony Ni-Cd-Akkus

(6 V):

NP-33 (mitgeliefert), NP-55H,

NP-C65/67, NP-68, NP-77H/

78, NP-L90D, NP-98

**Betriebstemperaturbereich**

0 °C bis 40 °C

**Lagertemperaturbereich**

-20 °C bis +60 °C

**Abmessungen**

ca. 166 x 43 x 75 mm (B/H/T),

einschl. vorspringender Teile

und Bedienelemente

**Gewicht**

AC-V16: ca. 420 g

AC-V16A: ca. 450 g

AC-V17: ca. 460 g

AC-V17A: ca. 490 g



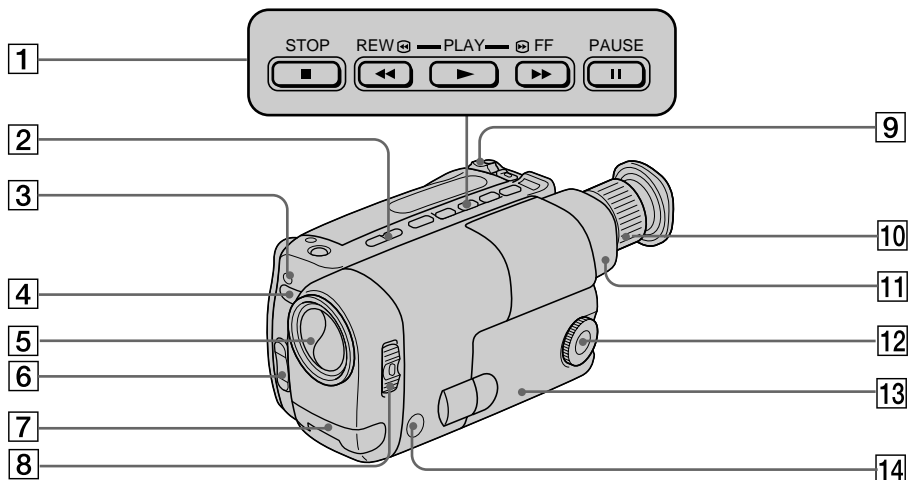



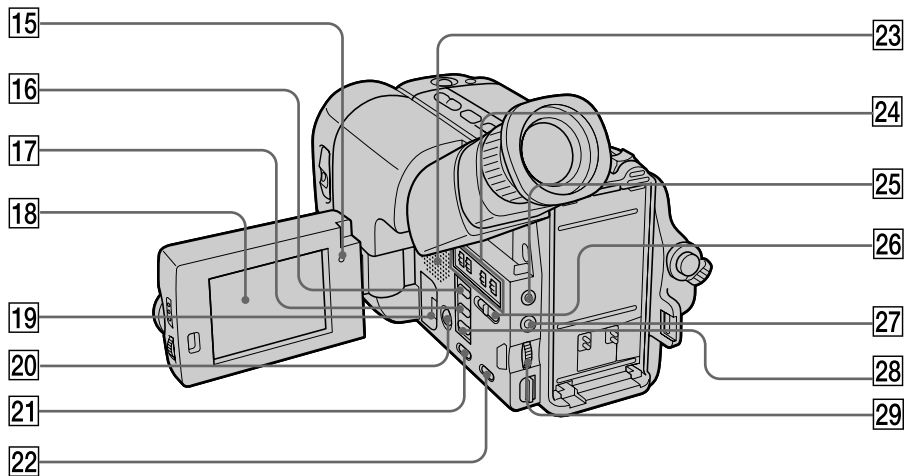

Änderungen, die dem  
technischen Fortschritt dienen,  
bleiben vorbehalten.



- 1** Touches de transport de bande (p. 21, 22, 23)
  - STOP (arrêt)
  - ◀◀ REW (rembobinage)
  - ▶▶ PLAY (lecture)
  - ▶▶▶ FF (avance rapide)
  - || PAUSE (pause)
 Ces touches fonctionnent en mode PLAYER.
- 2** Touche de recherche de point de montage (EDITSEARCH) (p. 19)
- 3** Voyant d'enregistrement
- 4** Capteur de signaux infrarouges (p. 65)  
Dirigez la télécommande ici pour la commande à distance.
- 5** Volet de l'objectif
- 6** Touche de zoom électrique (p. 17)  
Utilisez cette touche quand vous enregistrez en position basse.
- 7** Microphone intégré
- 8** Interrupteur d'alimentation (POWER) (p. 11, 21)
- 9** Levier de zoom électrique (p. 15)
- 10** Bague de réglage de l'oculaire (p. 13)
- 11** Viseur (p. 13, 51, 67)
- 12** Molette d'exposition automatique (PROGRAM AE) (p. 31)
- 13** Ecran LCD (p. 16)
- 14** Touche de contre-jour (BACK LIGHT) (p. 29)

- 1** Bandlauf-tasten (Seite 21, 22, 23)
  - STOP (Stopp)
  - ◀◀ REW (Rückspulen)
  - ▶▶ PLAY (Wiedergabe)
  - ▶▶▶ FF (Vorspulen)
  - || PAUSE (Pause)
 Diese Tasten dienen zur Steuerung des Bandlaufs im PLAYER-Betrieb.
- 2** Schnittpunktsuch-taste (EDITSEARCH) (Seite 19)
- 3** Aufnahm-lampe
- 4** Fernbedienungs-sensor (Seite 65)  
Die Fernbedien-ung gegen diesen Sensor ausrichten.
- 5** Objektiv-abdeckung
- 6** Motorzoom-taste (Seite 17)  
Zur Steuerung des Motorzooms beim Aufnehmen aus niedrigem Blickwinkel.
- 7** Eingebautes Mikrofon
- 8** Betriebsschalter (POWER) (Seite 11, 21)
- 9** Motorzoom-regler (Seite 15)
- 10** Okular-Dioptriering (Seite 13)
- 11** Sucher (Seite 13, 51, 67)
- 12** Programmautomatik-Einstellrad (PROGRAM AE) (Seite 31)
- 13** LC-Display (Seite 16)
- 14** Gegenlicht-taste (BACK LIGHT) (Seite 29)



- |                                                                                                                                                                                                                                                                                                                                                                                                                                                                                                                                                                                                                                                                                                                                                                                                                                                                                                                                                                                                                                                                                                                                                                                                                                                                                                                                                                                                                                                                                       |                                                                                                                                                                                                                                                                                                                                                                                                                                                                                                                                                                                                                                                                                                                                                                                                                                                                                                                                                                                                                                                                                                                                                                                                                                                                                                                                                                         |
|---------------------------------------------------------------------------------------------------------------------------------------------------------------------------------------------------------------------------------------------------------------------------------------------------------------------------------------------------------------------------------------------------------------------------------------------------------------------------------------------------------------------------------------------------------------------------------------------------------------------------------------------------------------------------------------------------------------------------------------------------------------------------------------------------------------------------------------------------------------------------------------------------------------------------------------------------------------------------------------------------------------------------------------------------------------------------------------------------------------------------------------------------------------------------------------------------------------------------------------------------------------------------------------------------------------------------------------------------------------------------------------------------------------------------------------------------------------------------------------|-------------------------------------------------------------------------------------------------------------------------------------------------------------------------------------------------------------------------------------------------------------------------------------------------------------------------------------------------------------------------------------------------------------------------------------------------------------------------------------------------------------------------------------------------------------------------------------------------------------------------------------------------------------------------------------------------------------------------------------------------------------------------------------------------------------------------------------------------------------------------------------------------------------------------------------------------------------------------------------------------------------------------------------------------------------------------------------------------------------------------------------------------------------------------------------------------------------------------------------------------------------------------------------------------------------------------------------------------------------------------|
| <p><b>15</b> Voyant d'enregistrement</p> <p><b>16</b> Touche de la date (DATE(+)) (p. 28)</p> <p><b>17</b> Touche de l'heure (TIME(NEXT)) (p. 28)</p> <p><b>18</b> Ecran LCD (p. 21, 67)</p> <p><b>19</b> Logement de la pile au lithium (p. 39)</p> <p><b>20</b> Touche d'affichage (DISPLAY) (p. 22)</p> <p><b>21</b> Touche de remise à zéro du compteur (COUNTER RESET) (p. 14)</p> <p><b>22</b> Touche de recherche de fin d'enregistrement (END SEARCH) (p. 23)</p> <p><b>23</b> Haut-parleur</p> <p><b>24</b> Commutateurs de mode (p. 34)</p> <p><b>25</b> Prise de télécommande LANC <br/>LANC  vient de Local Application Control Bus system. La prise de commande  sert à contrôler le transport de la bande d'un appareil vidéo et des périphériques qui lui sont raccordés. Cette prise a la même fonction que les connecteurs CONTROL L ou REMOTE.</p> <p><b>26</b> Commutateur de marche/arrêt (START/STOP) (p. 11, 13, 32)</p> <p><b>27</b> Prise d'écouteur  (p. 22)</p> <p><b>28</b> Touche d'incrustation de titre (TITLE) (p. 33)</p> <p><b>29</b> Commande de réglage du volume du haut-parleur (VOLUME) (p. 21)</p> | <p><b>15</b> Aufnahmelampe</p> <p><b>16</b> Datums-Einstelltaste (DATE (+)) (Seite 28)</p> <p><b>17</b> Uhrzeit-/Weiterschalttaste (TIME (NEXT)) (Seite 28)</p> <p><b>18</b> LC-Display (Seite 21, 67)</p> <p><b>19</b> Lithiumbatteriefach (Seite 39)</p> <p><b>20</b> Anzeigetaste (DISPLAY) (Seite 22)</p> <p><b>21</b> Zähler-Rückstelltaste (COUNTER RESET) (Seite 14)</p> <p><b>22</b> Endesuchtaste (END SEARCH) (Seite 23)</p> <p><b>23</b> Lautsprecher</p> <p><b>24</b> Parameterschalter (Seite 34)</p> <p><b>25</b> Steuerbuchse (LANC <br/> steht für LANC (Local Application Control Bus System). Der -Anschluß dient zur Steuerung des Bandlaufs von Videogeräten und besitzt die gleiche Funktion wie die mit CONTROL L und REMOTE gekennzeichneten Buchsen.</p> <p><b>26</b> Start/Stopp-Funktionswahlschalter (START/STOP MODE) (Seite 11, 13, 32)</p> <p><b>27</b> Ohrhörerbuchse () (Seite 22)</p> <p><b>28</b> Titeltaste (TITLE) (Seite 33)</p> <p><b>29</b> Lautstärkeregler (VOLUME) (Seite 21)</p> |
|---------------------------------------------------------------------------------------------------------------------------------------------------------------------------------------------------------------------------------------------------------------------------------------------------------------------------------------------------------------------------------------------------------------------------------------------------------------------------------------------------------------------------------------------------------------------------------------------------------------------------------------------------------------------------------------------------------------------------------------------------------------------------------------------------------------------------------------------------------------------------------------------------------------------------------------------------------------------------------------------------------------------------------------------------------------------------------------------------------------------------------------------------------------------------------------------------------------------------------------------------------------------------------------------------------------------------------------------------------------------------------------------------------------------------------------------------------------------------------------|-------------------------------------------------------------------------------------------------------------------------------------------------------------------------------------------------------------------------------------------------------------------------------------------------------------------------------------------------------------------------------------------------------------------------------------------------------------------------------------------------------------------------------------------------------------------------------------------------------------------------------------------------------------------------------------------------------------------------------------------------------------------------------------------------------------------------------------------------------------------------------------------------------------------------------------------------------------------------------------------------------------------------------------------------------------------------------------------------------------------------------------------------------------------------------------------------------------------------------------------------------------------------------------------------------------------------------------------------------------------------|

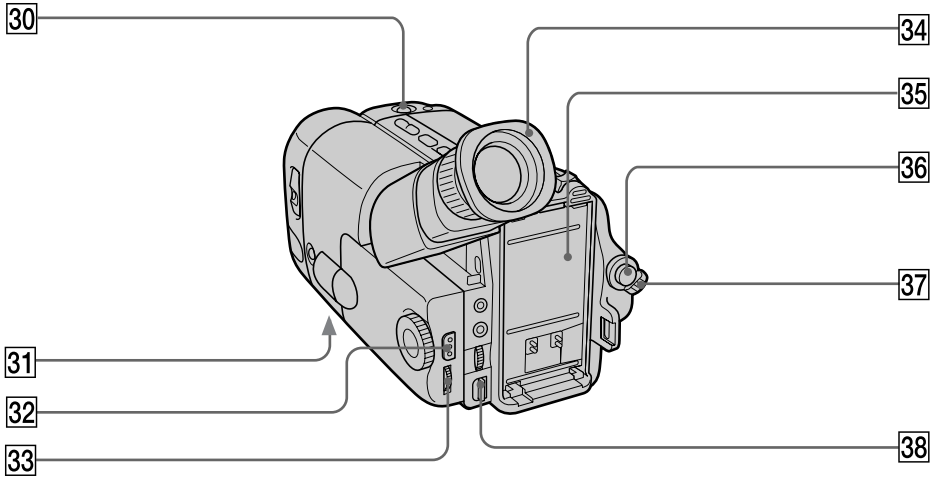

- 30** Touche de marche/arrêt (START/STOP) (p. 17)  
Utilisez cette touche quand vous filmez en position basse.
- 31** Douille pour pied photographique (p. 18)
- 32** Touche d'ouverture de l'écran LCD (PUSH OPEN) (p. 16, 21)
- 33** Touche de réglage de la luminosité de l'écran (LCD BRIGHT) (p. 16)
- 34** Oeillette (p. 17, 47)
- 35** Surface de montage de la batterie (p. 9)
- 36** Touche de marche/arrêt (START/STOP) (p. 11)
- 37** Commutateur d'attente (STANDBY) (p. 11)
- 38** Touche de libération de la batterie (BATT) (p. 9)

- 30** Start/Stopp-Taste (START/STOP) (Seite 17)  
Zum Starten und Stoppen beim Aufnehmen aus niedrigem Blickwinkel.
- 31** Stativhalterung (Seite 18)
- 32** Öffnungstaste (PUSH OPEN) (Seite 16, 21)
- 33** Display-Helligkeitsregler (LCD BRIGHT) (Seite 16)
- 34** Okular (Seite 17, 47)
- 35** Akku-Befestigungsflansch (Seite 9)
- 36** Start/Stopp-Taste (START/STOP) (Seite 11)
- 37** Bereitschaftsschalter (STANDBY) (Seite 11)
- 38** Akku-Freigabeknopf (BATT) (Seite 9)

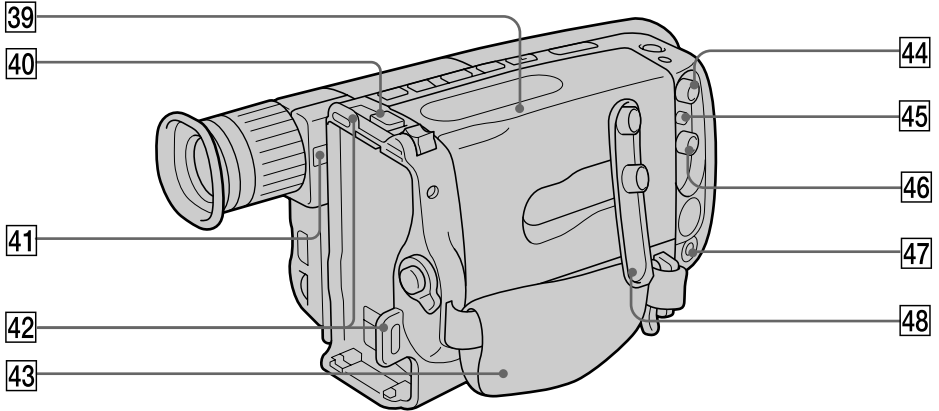

- |                                                                                                                                                                                                                                                                                                                                                                                                                                                                                                                                                                                                                                                         |                                                                                                                                                                                                                                                                                                                                                                                                                                                                                                                                                                                                                                              |
|---------------------------------------------------------------------------------------------------------------------------------------------------------------------------------------------------------------------------------------------------------------------------------------------------------------------------------------------------------------------------------------------------------------------------------------------------------------------------------------------------------------------------------------------------------------------------------------------------------------------------------------------------------|----------------------------------------------------------------------------------------------------------------------------------------------------------------------------------------------------------------------------------------------------------------------------------------------------------------------------------------------------------------------------------------------------------------------------------------------------------------------------------------------------------------------------------------------------------------------------------------------------------------------------------------------|
| <p><b>39</b> Logement de la cassette (p. 10)</p> <p><b>40</b> Bouton d'éjection de la cassette (EJECT) (p. 10)</p> <p><b>41</b> Bouton de libération de l'oeilleton (p. 47)</p> <p><b>42</b> Crochets de bandoulière</p> <p><b>43</b> Sangle (p. 17)</p> <p><b>44</b> Prise de sortie vidéo (VIDEO OUT) (p. 35, 36)</p> <p><b>45</b> Prise de sortie RFU (RFU DC OUT) (adaptateur CC RFU)</p> <p><b>46</b> Prise de sortie audio (AUDIO OUT) (p. 35, 36)</p> <p><b>47</b> Prise de microphone (MIC)<br/>Raccordez un microphone externe (non fourni). Cette prise accepte aussi un microphone alimenté à l'enfichage.</p> <p><b>48</b> Cache-prises</p> | <p><b>39</b> Cassettenfach (Seite 10)</p> <p><b>40</b> Auswurf-taste (EJECT) (Seite 10)</p> <p><b>41</b> Okular-Freigabeknopf (Seite 47)</p> <p><b>42</b> Ösen für Schulterriemen</p> <p><b>43</b> Griffband (Seite 17)</p> <p><b>44</b> Videoausgang (VIDEO OUT) (Seite 35, 36)</p> <p><b>45</b> Stromversorgungsanschluss für HF-Adapter (RFU DC OUT)</p> <p><b>46</b> Audioausgang (AUDIO OUT) (Seite 35, 36)</p> <p><b>47</b> Mikrofonbuchse (MIC)<br/>Zum Anschluß eines Außenmikrofons (nicht mitgeliefert). Auch ein Mikrofon mit externer Speisung (Plug-In-Power) kann angeschlossen werden.</p> <p><b>48</b> Anschlußabdeckung</p> |
|---------------------------------------------------------------------------------------------------------------------------------------------------------------------------------------------------------------------------------------------------------------------------------------------------------------------------------------------------------------------------------------------------------------------------------------------------------------------------------------------------------------------------------------------------------------------------------------------------------------------------------------------------------|----------------------------------------------------------------------------------------------------------------------------------------------------------------------------------------------------------------------------------------------------------------------------------------------------------------------------------------------------------------------------------------------------------------------------------------------------------------------------------------------------------------------------------------------------------------------------------------------------------------------------------------------|

**Fixation de la bandoulière**

Fixez la bandoulière fournie aux crochets prévus à cet effet (42).

**Anbringung des Schulterriemens**

Bringen Sie den mitgelieferten Schulterriemen wie folgt an den Ösen (42) an.

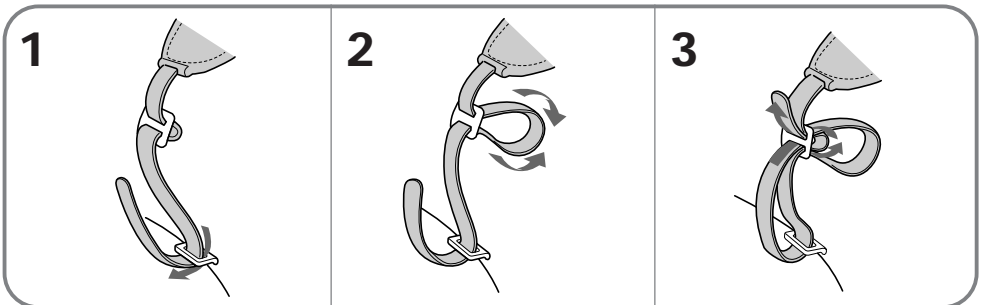

## Télécommande

### Utilisation de la télécommande

Assurez-vous que le mode COMMANDER est réglé sur ON (p. 34).

Les touches qui ont le même nom sur la télécommande et le camescope ont la même fonction.

## Fernbedienung

### Vorbereitung des Fernbedienungsbetriebs

Stellen Sie den COMMANDER-Schalter auf ON (siehe Seite 34).

Fernbedienungstasten mit derselben Bezeichnung wie am Camcorder besitzen auch dieselbe Funktion.

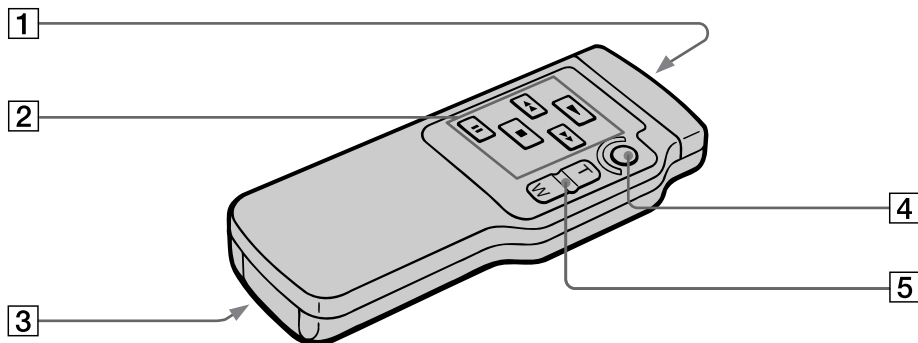

- 1** **Emetteur**  
Dirigez l'émetteur vers le camescope après avoir allumé le camescope.
- 2** **Touches de transport de bande (p. 21)**
- 3** **Logement des piles R6 (format AA) (p. 64)**
- 4** **Touche de marche/arrêt (START/STOP)**
- 5** **Touche de zoom électrique**  
La vitesse du zoom ne varie pas avec la télécommande.

- 1** **Infrarotstrahl-Austrittsöffnung**  
Auf den Fernbedienungssensor des Camcorders richten. Darauf achten, daß der Camcorder eingeschaltet ist.
- 2** **Bandlauf-tasten (Seite 21)**
- 3** **Batteriehalter (R6, Größe AA) (Seite 64)**
- 4** **Start/Stopp-Taste (START/STOP)**
- 5** **Motorzoomtaste**  
Beachten Sie, daß die Zoomgeschwindigkeit mit dieser Taste nicht variiert werden kann.

**Préparation de la télécommande**

Pour utiliser la télécommande, vous devez mettre deux piles R6 (format AA) en place. Utilisez les piles R6 (format AA) fournies.

- (1) Enlevez le couvercle de la télécommande.
- (2) Installez les deux piles R6 (format AA) en respectant la polarité.
- (3) Remettez le couvercle des piles sur la télécommande.

**Einlegen der Batterien in die Fernbedienung**

Legen Sie vor der Inbetriebnahme der Fernbedienung die beiden mitgelieferten Batterien (R6, Größe AA) wie folgt ein:

- (1) Nehmen Sie den Batteriefachdeckel ab.
- (2) Legen Sie zwei Mignonzellen (R6, Größe AA) mit richtiger Polarität ein.
- (3) Schließen Sie den Deckel wieder.

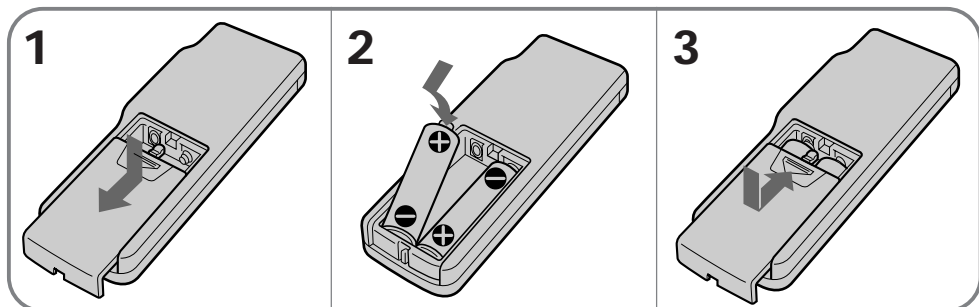
**Remarque sur l'autonomie des piles**

Les piles de la télécommande durent environ 6 mois dans des conditions normales d'utilisation. Quand elles sont faibles ou épuisées, la télécommande ne fonctionne plus.

**Pour éviter les dommages dus à une fuite éventuelle des piles**

Retirez les piles si vous prévoyez de ne pas utiliser la télécommande pendant longtemps.

**Hinweis zur Batterie-Lebensdauer**

Bei normalem Betrieb halten die Batterien der Fernbedienung etwa 6 Monate. Bei schwachen oder erschöpften Batterien arbeitet die Fernbedienung nicht mehr.

**Um ein Auslaufen der Batterien zu verhindern**  
Nehmen Sie bei längerer Nichtverwendung der Fernbedienung die Batterien heraus.



## Orientation de la télécommande

Dirigez la télécommande vers le capteur dans la plage indiquée ci-dessous.

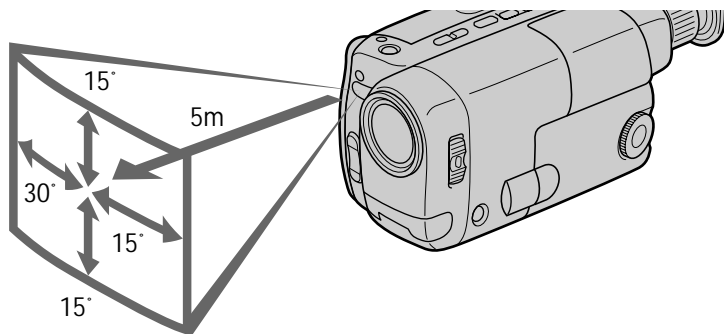

## Fernbedienungsbereich

Die Fernbedienung muß sich innerhalb des in der Abbildung gezeigten Bereiches vor dem Fernbedienungssensor befinden und auf diesen ausgerichtet sein.

## Remarques sur la télécommande

- N'exposez pas le capteur à des sources lumineuses puissantes comme la lumière directe du soleil ou un éclairage puissant, sinon la télécommande ne fonctionnera pas.
- Assurez-vous qu'il n'y a pas d'obstacle entre le capteur infrarouge et la télécommande.
- Le caméscope utilise le mode de télécommande VTR2. Les modes de télécommande (1, 2 et 3) sont utilisés pour distinguer le caméscope d'autres magnétoscopes Sony et éviter des interférences de télécommande. Si vous utilisez un autre magnétoscope Sony avec le mode de télécommande VTR2, nous vous conseillons de changer le mode de télécommande ou de masquer le capteur infrarouge du magnétoscope avec du papier noir.

## Hinweise zur Fernbedienung

- Achten Sie darauf, daß der Fernbedienungssensor keinem direkten Sonnenlicht und keinen anderen hellen Lichtquellen ausgesetzt ist, da sonst keine einwandfreie Fernsteuerung möglich ist.
- Achten Sie darauf, daß sich kein Hindernis zwischen Fernbedienungssensor und Fernbedienung befindet.
- Der Camcorder arbeitet mit dem Fernsteuerformat VTR 2. Die verschiedenen Fernsteuerformate (VTR 1, 2 und 3) dienen zur gezielten Fernsteuerung eines Sony Camcorders oder Videorecorders. Befindet sich in der Nähe des Camcorders ein Sony Videorecorder, der ebenfalls mit dem Fernsteuerformat VTR 2 arbeitet, sollte ein anders Fernsteuerformat gewählt oder der Fernbedienungssensor am Videorecorder mit schwarzem Papier überklebt werden.

**Démonstration des caractéristiques du camscope**

Vous pouvez voir une brève démonstration d'images avec effets spéciaux.

Si la démonstration apparaît, quand vous mettez le camscope pour la première fois sous tension, désactivez ce mode pour utiliser le camscope.

**Pour activer le mode de démonstration**

- (1) Ejectez la cassette et réglez l'interrupteur POWER sur OFF.
- (2) Relevez STANDBY.
- (3) Tout en tenant ► enfoncée, réglez l'interrupteur POWER sur CAMERA. La démonstration commence.  
Elle s'arrête quand vous insérez une cassette.

Une fois que vous êtes en mode de démonstration, le camscope reste dans ce mode tant que la pile au lithium est en place. Ainsi la démonstration commence automatiquement 10 minutes après le réglage de POWER sur CAMERA, ou après l'éjection de la cassette.

**Pour désactiver le mode de démonstration**

- (1) Réglez l'interrupteur POWER sur OFF.
- (2) Relevez STANDBY.
- (3) Tout en tenant ■ enfoncée, réglez POWER sur CAMERA.

**Demonstrationsbetrieb**

Der Camcorder kann die Bildeffekte selbsttätig vorführen.

Wenn bei der Inbetriebnahme des Camcorders der Demonstrationsbetrieb abläuft, schalten Sie ihn aus, bevor Sie mit dem Aufnehmen beginnen.

**Zum Aktivieren des Demonstrationsbetriebs**

- (1) Nehmen Sie die Cassette heraus, und stellen Sie den POWER-Schalter auf OFF.
- (2) Drehen Sie STANDBY nach oben.
- (3) Während Sie ► gedrückt halten, stellen Sie den POWER-Schalter auf CAMERA. Der Demonstrationsbetrieb beginnt.  
Beim Einlegen einer Cassette stoppt der Demonstrationsbetrieb.

Der einmal durch das obige Verfahren aktivierte Demonstrationsbetrieb bleibt ständig aktiviert (vorausgesetzt, es ist eine Lithiumbatterie eingelegt). Wenn der POWER-Schalter auf CAMERA gestellt oder die Cassette herausgenommen wird, beginnt 10 Minuten später ein Demonstrationsbetrieb.

**Zum Abschalten des Demonstrationsbetriebs**

- (1) Stellen Sie den POWER-Schalter auf OFF.
- (2) Drehen Sie STANDBY nach oben.
- (3) Während Sie ■ gedrückt halten, stellen Sie den POWER-Schalter auf CAMERA.

## Indicateurs dans le viseur et sur l'écran LCD

## Anzeigen im Sucher und auf dem LC-Display

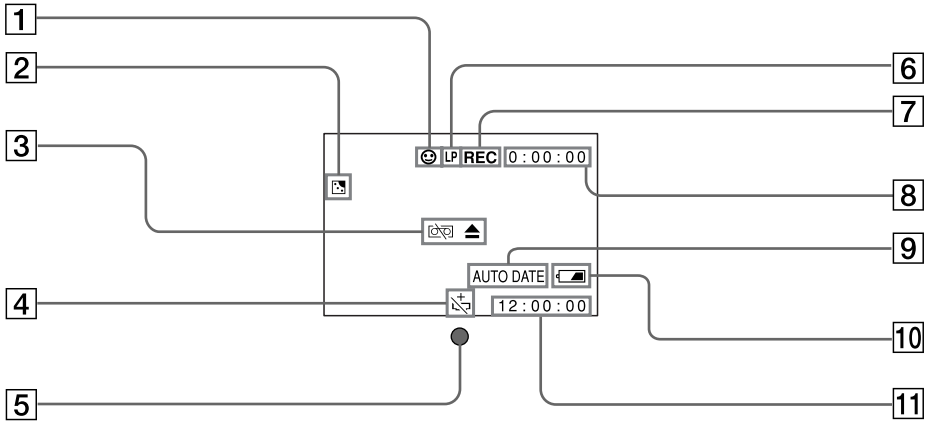

- 1 Indicateur de mode miroir (p. 26)
- 2 Indicateur de compensation de contre-jour (p. 29)
- 3 Indicateur d'avertissement (p. 68)
- 4 Indicateur de pile au lithium (p. 38)
- 5 Voyant d'enregistrement/batterie (p. 11) (dans le viseur)
- 6 Indicateur de mode d'enregistrement LP (p. 11)
- 7 Indicateur de mode de transport de la bande (p. 11)
- 8 Compteur de bande (p. 14)
- 9 Indicateur d'horodatage automatique (p. 11)
- 10 Indicateur de tension de la batterie (p. 42)
- 11 Date, heure ou titre (p. 28, 33)

- 1 Spiegelbildanzeige (Seite 26)
- 2 Gegenlichtanzeige (Seite 29)
- 3 Warnanzeige (Seite 68)
- 4 Lithiumbatterieanzeige (Seite 38)
- 5 Aufnahme/Akkukontroll-Anzeige (Seite 11) (im Sucher)
- 6 LP-Aufnahme-Anzeige (Seite 11)
- 7 Bandlauffunktionsanzeige (Seite 11)
- 8 Bandzähler (Seite 14)
- 9 Datumsautomatikanzeige (Seite 11)
- 10 Akkuzustandsanzeige (Seite 42)
- 11 Datum, Uhrzeit oder Titel (Seite 28, 33)



Si des indicateurs clignotent dans le viseur ou sur l'écran LCD ou un voyant sur le camescope, contrôlez les points suivants:

♪: Vous pouvez entendre un signal sonore quand BEEP est réglé sur ON. (p. 34)

Der folgenden Zusammenstellung können Sie die Bedeutung der blinkenden Anzeigen im Sucher oder auf dem LC-Display und der Warnlampe am Camcorder entnehmen.

♪: Signaltöne ertönen, falls BEEP auf ON steht (siehe Seite 34).

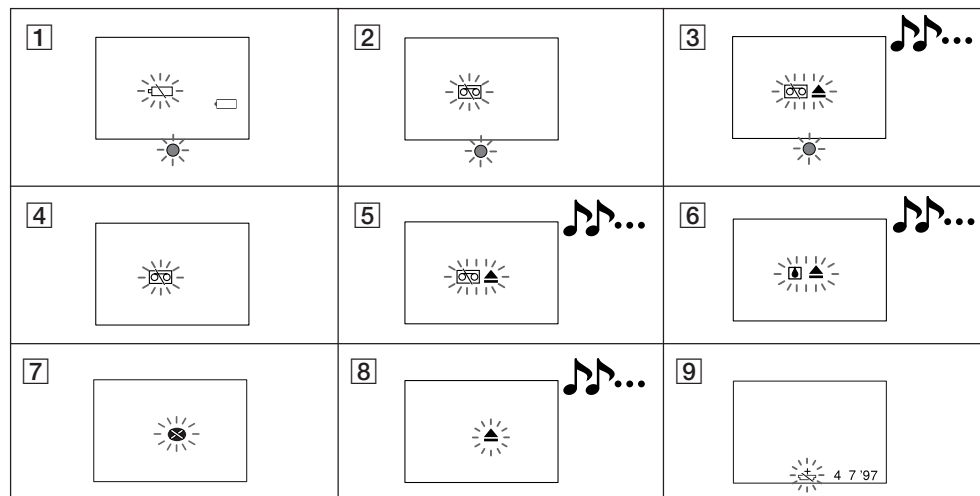

1 La batterie est faible ou épuisée.  
Clignotement lent: la batterie est faible.  
Clignotement rapide: la batterie est épuisée.

2 La bande est presque terminée.

3 La bande est terminée.

4 Aucune cassette en place.

5 Le taquet de la cassette est sorti (rouge).  
(p. 10)

6 De l'humidité s'est condensée. (p. 45)  
L'indicateur ▲ apparaît seulement quand la cassette est insérée.

7 Les têtes vidéo sont sans doute sales. (p. 46)

1 Akkuwarnanzeige  
Langsames Blinken: Akku fast leer  
Schnelles Blinken: Akku ganz leer

2 Bandende fast erreicht

3 Bandende erreicht

4 Keine Cassette eingelegt

5 Löschschild der Cassette aktiviert  
(rote Markierung sichtbar, Seite 10)

6 Feuchtigkeitsansammlung (Seite 45)  
Die ▲ -Anzeige erscheint nur bei eingelegter Cassette.

7 Videoköpfe möglicherweise verschmutzt  
(Seite 46)

**8** Autre problème.

Débranchez la source d'alimentation et contactez votre revendeur Sony le plus proche ou un centre de réparations agréé.

**9** La pile au lithium est faible ou n'est pas en place. (p. 38)

L'indicateur clignote juste après la mise sous tension.

**8** Sonstiges Problem

Die Stromquelle abtrennen und den nächsten Sony Händler oder die nächste Kundendienststelle kontaktieren.

**9** Lithiumbatterie erschöpft oder nicht eingelegt (Seite 38)

Die Anzeige blinkt nur unmittelbar nach dem Einschalten.

# Index

- A**  
Accessoires fournis ..... 6  
ANTI GROUND SHOOTING  
..... 32  
AUTO DATE (horodatage  
automatique) ..... 14  
Avance rapide ..... 21
- B**  
BACK LIGHT (contre-jour) .. 29  
Bandoulière ..... 62  
Batterie de voiture ..... 26  
BEEP (signal sonore) ..... 14, 34
- C**  
Compteur de bande ..... 14  
COUNTER RESET (remise à  
zéro du compteur) ..... 14
- D, E**  
DATE/TIME (date/heure) ... 28  
EDITSEARCH (recherche de  
point de montage) ..... 19  
EJECT (éjection) ..... 10  
END SEARCH (recherche de  
fin d'enregistrement) ..... 23  
Enregistrement 5 SEC ..... 32
- F, G, H**  
Guide de dépannage ..... 51
- I, J, K, L, M, N, O**  
LANC ..... 60  
Mise au point de l'oculaire ... 13  
Mode d'attente ..... 12  
Mode d'obturation rapide .... 30  
Mode de démonstration ..... 66  
Mode Crépuscule ..... 30  
Mode Sports ..... 30  
Montage ..... 37  
Nettoyage des têtes vidéo .... 46
- P, Q**  
Pause de lecture ..... 22  
Pied photographique ..... 61  
Pile au lithium ..... 38  
Prise de vues ..... 11  
Prise de microphone MIC ..... 62  
Prise de télécommande  
(LANC) ..... 60  
PROGRAM AE (exposition  
automatique) ..... 30
- R**  
Rembobinage ..... 21  
REC MODE (mode  
d'enregistrement) ..... 34  
Recharge de la batterie ..... 7  
Revue d'enregistrement ..... 19
- S**  
Secteur ..... 24  
Sources d'alimentation ..... 24  
STANDBY (attente) ..... 11, 12
- T, U, V, W, X, Y, Z**  
Télécommande ..... 63  
TITLE (titre) ..... 33  
Visionnage sur un téléviseur  
..... 21  
Zoom ..... 15  
Zoom électrique ..... 15

# Stichwortverzeichnis

<b>A</b>	
Aufnahmerückschau .....	19
ANTI GROUND SHOOTING .....	32
AUTO DATE .....	14
Autobatterie .....	26
<b>B</b>	
BACK LIGHT .....	29
Bandzähler .....	14
BEEP .....	14, 34
<b>C</b>	
COUNTER RESET .....	14
<b>D</b>	
DATE/TIME .....	28
Demonstrationsbetrieb .....	66
Dioptrie-Einstellung des Okulars .....	13
<b>E</b>	
EDITSEARCH .....	19
EJECT .....	10
END SEARCH .....	23
<b>F, G</b>	
Fernbedienung .....	63
Fernsteuerbuchse (LANC) ...	60
Fünf-Sekunden-Kurzzeitaufnahme .....	32
<b>H</b>	
High-Speed-Shutter-Modus ...	30
<b>I, J, K</b>	
Kameraaufnahme .....	11
<b>L</b>	
Laden des Akkus .....	7
LANC .....	60
Lithiumbatterie .....	38
<b>M</b>	
MIC-Buchse .....	62
Mitgeliefertes Zubehör .....	6
Motorzoom .....	15
<b>N</b>	
Netzbetrieb .....	24
<b>O, P</b>	
Programmatematik (PROGRAM AE) .....	30
<b>Q, R</b>	
REC MODE .....	34
Reinigen der Videoköpfe .....	46
Rückspulen .....	21
<b>S</b>	
Schulterriemen .....	62
Sport-Modus .....	30
STANDBY .....	11, 12
Standby, Bereitschaft .....	12
Stativhalterung .....	61
Störungsüberprüfungen. ....	54
Stromquellen .....	24
<b>T</b>	
Titeleinblendung .....	33
Twilight-Modus .....	30
<b>U</b>	
Überspielen .....	37
<b>V</b>	
Vorspulen .....	21
<b>W</b>	
Wiedergabe auf einem TV-Gerät .....	21
Wiedergabe-Pause .....	22
<b>X, Y, Z</b>	
Zoom .....	15

