



MOTORI MORINI FRANCO

PARTI
RICAMBIO

MOTORE **5ST**
"TURBO STAR.."



CATALOGO
ILLUSTRATO

50 cc. - 2 tempi
5 marce - Comando a pedale

Parti Ricambio Motore **5ST** "TURBO - STAR,,

Fig.	N. MATRICOLA	Quant.	DENOMINAZIONE	PREZZO
1	26 - 5033	1	Semicarter lato volano magnete	5.200
2	26 - 5034	1	Semicarter lato frizione	5.200
3	16 - 7001	2	Grano riferimento carter	70
4	16 - 4070	1	Guarnizione carter	80
5	12 - 4035	1	Coperchio volano	1.600
6	12 - 4036	1	Coperchio frizione	2.000
7	16 - 4071	1	Guarnizione coperchio frizione	70
8	12 - 2002	1	Cilindro sport « TURBO »	7.100
9	16 - 4001	1	Guarnizione base cilindro	25
10	27 - 5002	1	Testa sport « TURBO »	2.600
11	16 - 4004	1	Guarnizione cilindro testa	50
12	23 - 5001	4	Prigioniero fiss. cilindro testa	50
13	12 - 7084	4	Colonna per prigioniero	80
14	25 - 4001	4	Rondella per colonna	5
15	12 - 0016	1	Carburatore UA 19 S Reg. 6557	Listino Dellorto
16	15 - 0003	1	Filtro epuratore F 20	Listino Dellorto
17	25 - 1002	1	Raccordo carburatore sport	300
18	16 - 4011	2	Guarnizione raccordo carburatore	18
19	13 - 6015	1	Distanziale per raccordo	150
20	29 - 4090	2	Viti fiss. raccordo carburatore	22
21	25 - 4017	2	Rondella per vite	5
22	10 - 0021	1	Albero motore completo	10.000
23	26 - 3027	1	Semialbero lato volano	3.500
24	26 - 3026	1	Semialbero lato trasmissione	3.500
25	11 - 0002	1	Biella completa di boccola perno e gabbia	3.600
26	11 - 1009	1	Biella nuda	1.500
27	11 - 5001	1	Boccola per biella	160
28	16 - 1002	1	Gabbia a rulli Durkopp	1.400
29	23 - 1022	1	Perno d'accoppiamento	750
30	23 - 3503	1	Pistone Ø 39	1.100
31	23 - 3504	1	Pistone magg. 2-4-6-8/10	1.250
32	—	1	Pistone completo di segmenti e spinotto	1.600
33	—	1	Pistone completo magg. di 2-4-6-8/10	1.800
34	26 - 1003	1	1° segmento a L	200
35	26 - 1004	1	1° segmento magg. 2-4-6-8/10	220
36	26 - 1005	1	2° segmento a grano interno	150
37	26 - 1006	1	2° segmento magg. 2-4-6-8/10	165
38	26 - 8001	1	Spinotto	150
39	10 - 4001	2	Anellino ferma spinotto	8
40	23 - 2514	1	Pignone motore	900
41	13 - 1003	1	Dado fissaggio pignone motore	50
42	12 - 7005	1	Chiavetta per volano magnete	40
43	13 - 3002	1	Dado fissaggio volano magnete	50
44	12 - 6005	2	Cuscinetto di banco 20 x 47 x 14	Listino RIV-SKF
45	10 - 6011	2	Anello di tenuta 20 x 40 x 10	120
46	27 - 3003	1	Tappo d'alimentazione olio	80
47	29 - 4132	1	Vite scarico olio	45
48	16 - 4008	1	Guarnizione vite scarico olio	20
49	29 - 1165	1	Vite T.C. M6 x 25	22
50	29 - 1167	4	Vite T.C. M6 x 30	25
51	29 - 1171	5	Vite T.C. M6 x 50	40
52	29 - 1173	1	Vite T.C. M6 x 60	45
53	29 - 1172	1	Vite T.C. M6 x 55	45
54	27 - 0015	1	Trasmissione completa di campana	4.500
55	12 - 0030	1	Corona frizione con campana	3.600
56	27 - 0012	1	Tamburino frizione completo di colonna	3.500
57	26 - 8036	4	Scodellino portamolla	100
58	20 - 1038	4	Molla frizione	30
59	13 - 3018	4	Dado d'arresto molla	90
60	12 - 7064	1	Cappellotto terminale frizione	800
61	29 - 6004	1	Vite registro frizione	200
62	13 - 3003	1	Dado per vite registro	15
63	13 - 5018	3	Disco guarnito	420
64	13 - 5017	2	Disco in acciaio	120
65	13 - 5019	1	Disco guarnito da 1 lato	390

Fig.	N. MATRICOLA	Quant.	DENOMINAZIONE	PREZZO
66	10 - 7512	1	Asta frizione	90
67	26 - 8003	1	Spingidisco	100
68	26 - 8004	1	Sfera per asta frizione	5
69	25 - 4002	1	Rondella rasamento tamburino frizione	25
70	11 - 5018	1	Boccola frizione	1.000
71	13 - 1002	1	Dado fissaggio tamburino	30
72	25 - 4024	1	Rondella ferma dado	50
73	19 - 0003	1	Leva comando frizione completa	650
74	20 - 1002	1	Molla ritorno leva comando frizione	80
75	29 - 6003	1	Vite per leva comando frizione	25
76	26 - 8031	1	Squadretto per registro frizione	190
77	29 - 1160	1	Vite fissaggio squadretto 6 x 15	22
78	21 - 4002	1	Nottolino	50
79	10 - 7002	1	Anello paraolio leva frizione	40
80	12 - 0026	1	Cambio completo	19.900
81	10 - 1037	1	Albero primario cambio	4.200
82	10 - 1038	1	Albero secondario cambio	2.300
83	18 - 1042	1	Ingranaggio secondario 1 ^a velocità	2.000
84	18 - 1043	1	Ingranaggio primario 2 ^a velocità	1.000
85	18 - 1044	1	Ingranaggio secondario 2 ^a velocità	1.500
86	18 - 1045	1	Ingranaggio primario 3 ^a velocità	1.600
87	18 - 1046	1	Ingranaggio secondario 3 ^a velocità	1.300
88	18 - 1047	1	Ingranaggio primario 4 ^a velocità	1.600
89	18 - 1048	1	Ingranaggio secondario 4 ^a velocità	2.400
90	18 - 1049	1	Ingranaggio primario 5 ^a velocità	1.600
91	18 - 1050	1	Ingranaggio secondario 5 ^a velocità	1.700
92	10 - 4011	4	Anelli elastici	40
93	12 - 6002	2	Cuscinetti 15 x 35 x 11	Listino RIV-SKF
94	12 - 6003	2	Cuscinetti 12 x 32 x 10	Listino RIV-SKF
95	10 - 6003	1	Anello di tenuta 15 x 24 x 7	100
96	23 - 2520	1	Pignone catena	1.000
97	13 - 1002	1	Dado per pignone catena	25
98	25 - 4002	1	Rondella per dado	5
99	25 - 4005	2	Rondella rasamento Ø 15	25
100	25 - 4026	2	Rondella rasamento Ø 12	25
101	25 - 4009	2	Rondella rasamento Ø 10	25
102	12 - 7054	1	Camma comando cambio	4.400
103	15 - 4005	1	Forchetta 1 ^a velocità	3.300
104	15 - 4006	1	Forchetta 2 ^a e 5 ^a velocità	3.300
105	15 - 4007	1	Forchetta 3 ^a e 4 ^a velocità	3.300
106	23 - 1038	3	Pernetto per forchetta	150
107	12 - 7069	3	Coppiglia Ø 1,5	15
108	26 - 0004	1	Gruppo selettore completo	4.100
109	10 - 1008	1	Alberino comando cambio	2.500
110	20 - 1008	1	Molla ritorno leva	100
111	12 - 7010	1	Coprimolla	60
112	10 - 4008	1	Anello elastico per coprimolla	10
113	10 - 5006	1	Anello seeger per albero Ø 12	35
114	15 - 4002	1	Forcella spostacamme	900
115	20 - 1009	1	Molla premiforcella	60
116	25 - 4010	1	Rondella per molla	25
117	10 - 6005	1	Anello di tenuta albero cambio 12 x 22 x 7	100
118	26 - 8006	1	Sfera segnapasso	5
119	20 - 1010	1	Molla per sfera	20
120	11 - 8001	1	Busta per sfera	120
121	23 - 1004	1	Perno arresto molla ritorno leva	55
122	19 - 1021	1	Leva comando cambio con vite	1.600
123	16 - 3012	1	Gommino per leva comando cambio	180
124	13 - 6018	1	Distanziale per albero comando cambio	100
125	10 - 1010	1	Albero messa in moto	1.200
126	18 - 1012	1	Ingranaggio messa in moto	1.400
127	18 - 4010	1	Innesto scorrevole messa in moto	1.100
128	20 - 1011	1	Molla per innesto scorrevole	80
129	20 - 1012	1	Molla messa in moto	100
130	13 - 5014	1	Dischetto per molla messa in moto	50
131	10 - 5002	1	Anello seeger per albero Ø 18	35
132	26 - 8045	1	Spina elastica per ancoraggio molla	25
133	29 - 6005	1	Vite d'innesto arresto scorrevole	140

MOTORE
TURBO STAR
5 MARCE

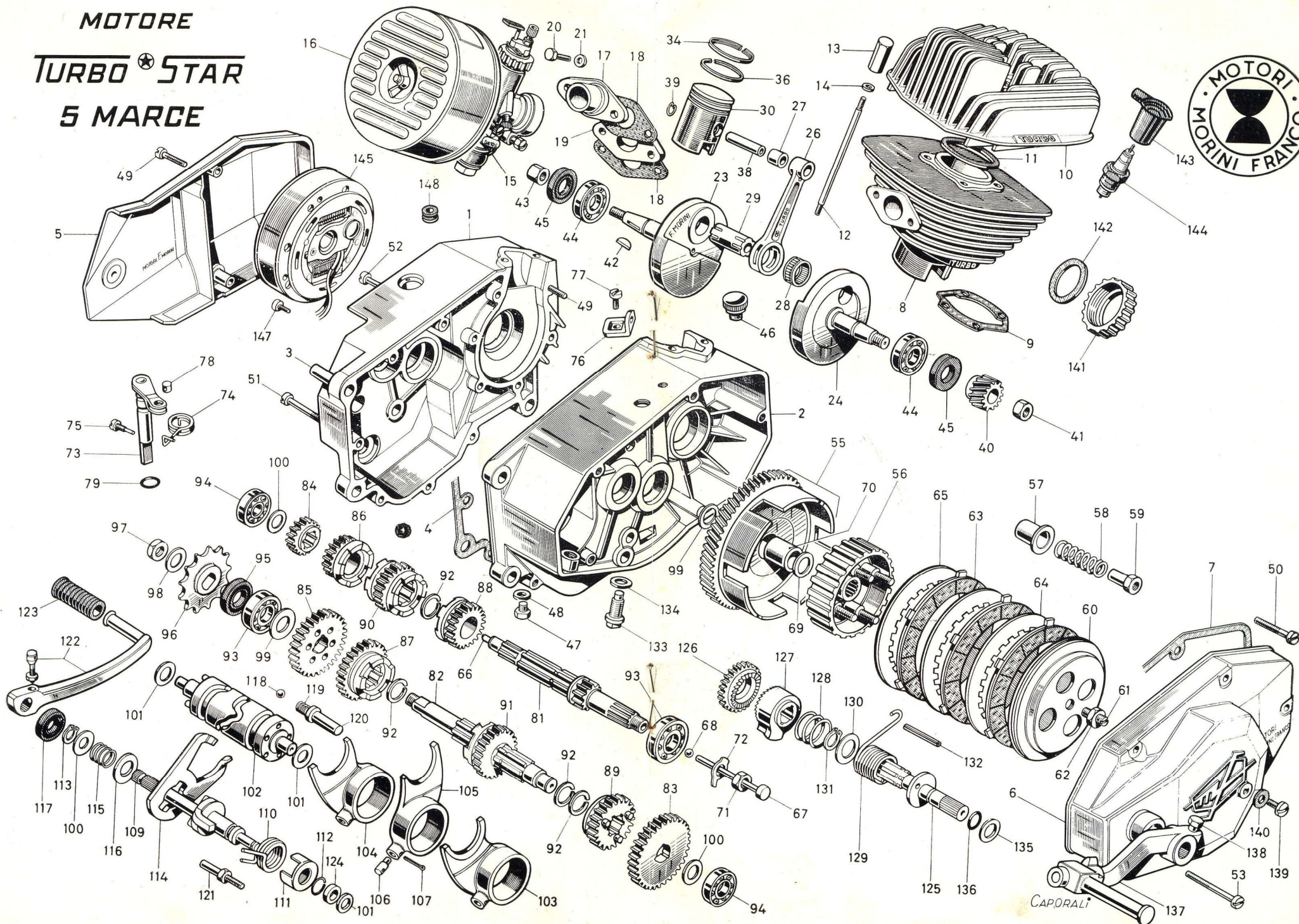
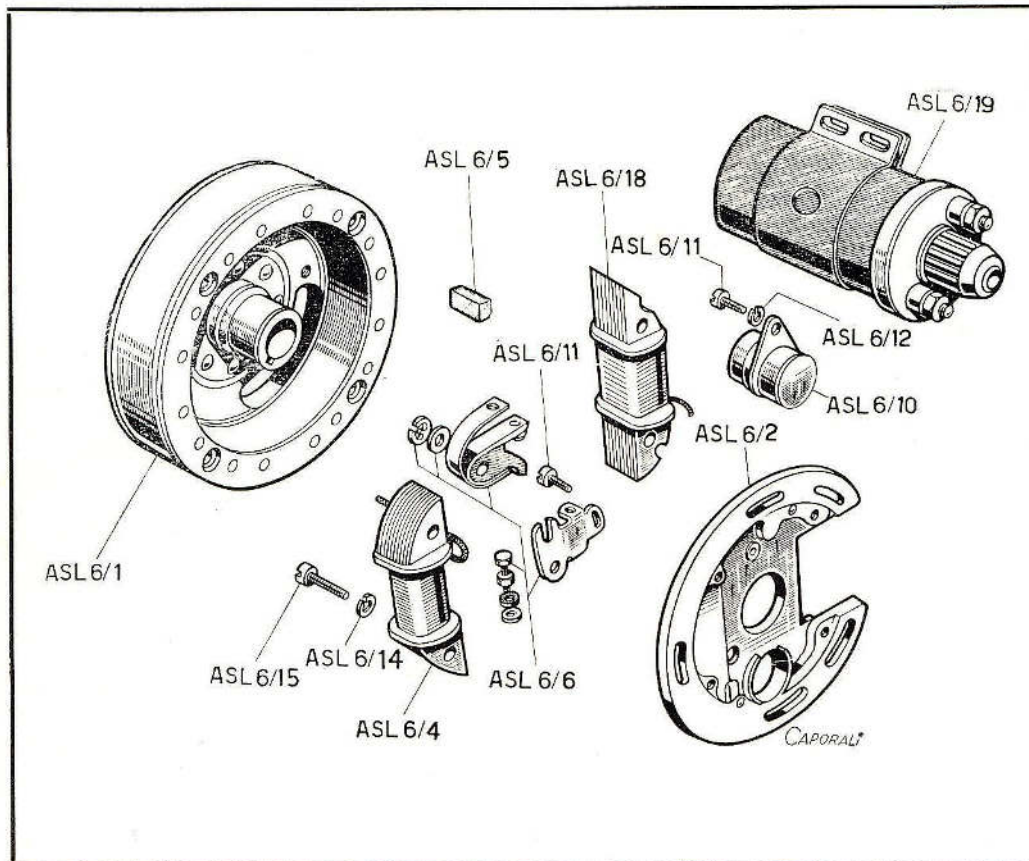

Fig.	N. MATRICOLA	Quant.	DENOMINAZIONE	PREZZO
134	16 - 4009	1	Guarnizione per vite d'arresto	15
135	25 - 4007	1	Rondella rasamento Ø 16	25
136	10 - 7005	1	Anello paraolio albero messa in moto	45
137	19 - 1022	1	Leva messa in moto	2.300
138	29 - 4115	1	Vite T.E. per leva messa in moto	50
139	29 - 6010	1	Vite livello olio	20
140	16 - 4006	1	Guarnizione per vite livello olio	6
141	26 - 2001	1	Ghiera tubo scarico	300
142	16 - 4010	1	Guarnizione per ghiera	30
143	23 - 7001	1	Pipetta candela	120
144	12 - 7004	1	Candela grado termico 240	600
145	29 - 0002	1	Volano magnete ASL 111 esclusa bobina A.T. esterna	8.500
147	29 - 6015	1	Vite fissaggio statore	15
148	16 - 3001	1	Gommino passafilo	30



VOLANO MAGNETE

ASL/111

per motore

5ST

N. Matricola	Q.	DENOMINAZIONE	Prezzo unitario	N. Matricola	Q.	DENOMINAZIONE	Prezzo unitario
ASL-111	1	Volano magnete (esclusa bobina A.T. esterna)	8.500	ASL-6/11	2	Viti fissa squadr. e cond.	15
ASL-6/1	1	Rotore volano	7.000	ASL-6/12	1	Rondella per vite fissag. cond.	10
ASL-6/2	1	Piastra statore nuda	700	ASL-6/14	4	Rondella per vite fissag. indot.	10
ASL-6/2B	1	Piastra statore completa	4.700	ASL-6/15	4	Viti fissaggio indotti	20
ASL-6/4	1	Indotto bobina luce	1.150	ASL-6/18	1	Bobina alimentazione	1.200
ASL-6/5	1	Ingrassatore	30	ASL-6/18B	1	Bobina alimentazione con avvolgimento stop	1.600
ASL-6/6	1	Ruttore completo	500	ASL-6/19	1	Bobina A.T. esterna	3.500
ASL-6/10	1	Condensatore	400				

N. B. - Nell'ordinazione indicare la marca del Volano Magnete

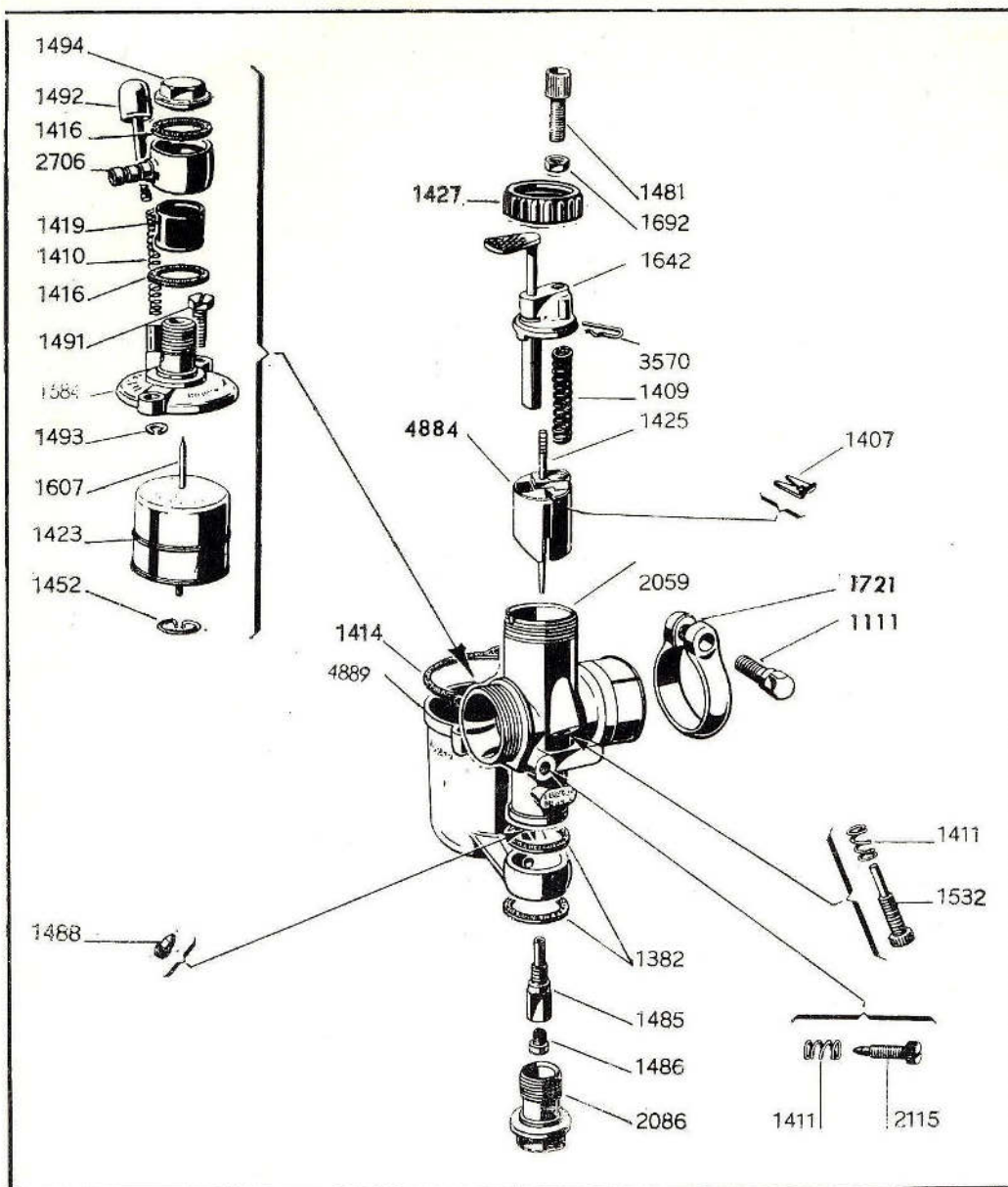

CARBURATORE

UA 19 S

per motore

5 ST

LISTINO

DELLORTO

N.º da indicare nell'ordinazione	Quant.	DENOMINAZIONE	Prezzo unitario	N.º da indicare nell'ordinazione	Quant.	DENOMINAZIONE	Prezzo unitario
UA-19 S	1	Carburatore completo di filtro F 6	6.300	1486 - 02	1	Getto massimo 95	78
1111 - 36	1	Vite fiss. anello manicotto	60	1488 - 02	1	Getto minimo 40	88
*1382 - 30	2	Guarnizione	8	*1491 - 36	1	Vite coperchio vaschetta	24
1407 - 21	1	Fermaglio	16	1492 - 25	1	Agitatore	110
*1409 - 61	1	Molla valvola gas	16	*1493 - 21	1	Anellino di ritegno agit. at.	6
*1410 - 61	1	Molla agitatore	20	1494 - 34	1	Tappo pipetta	84
*1411 - 61	1	Molla vite aria minimo valvola gas	16	1532 - 37	1	Vite regolazione valvola	36
*1414 - 30	1	Guarniz. coperchio vasch.	10	1584 - 54	1	Coperchio vaschetta comp.	520
*1416 - 30	1	Guarnizione pipetta	8	1607 - 05	1	Astina a cono	140
1419 - 29	1	Filtro benzina	110	1642 - 53	1	Coperchio camera miscela	380
1423 - 80	1	Galleggiante	440	*1692 - 27	1	Dado per vite tendifilo	20
1425 - 08	1	Spillo conico	160	1721 - 50	1	Anello manicotto	240
1427 - 60	1	Ghiera cop. camera misc.	84	2086 - 34	1	Tappo d'unione	160
*1452 - 21	1	Anellino ritegno astina	21	2115 - 37	1	Vite regolaz. aria min.	70
*1481 - 37	1	Vite tendifilo	36	2706 - 38	1	Pipetta arrivo benzina	170
1485 - 28	1	Polverizzatore portagetto	130	*3570 - 21	1	Fermaglio	10
				4884 - 61	1	Valvola gas	420
				4889 - 96	1	Vaschetta incl. 34°	780
				100 23	1	Filtro aria F20 (non in fig.)	810

* Particolari forniti in quantitativi non inferiori a 10 pezzi