

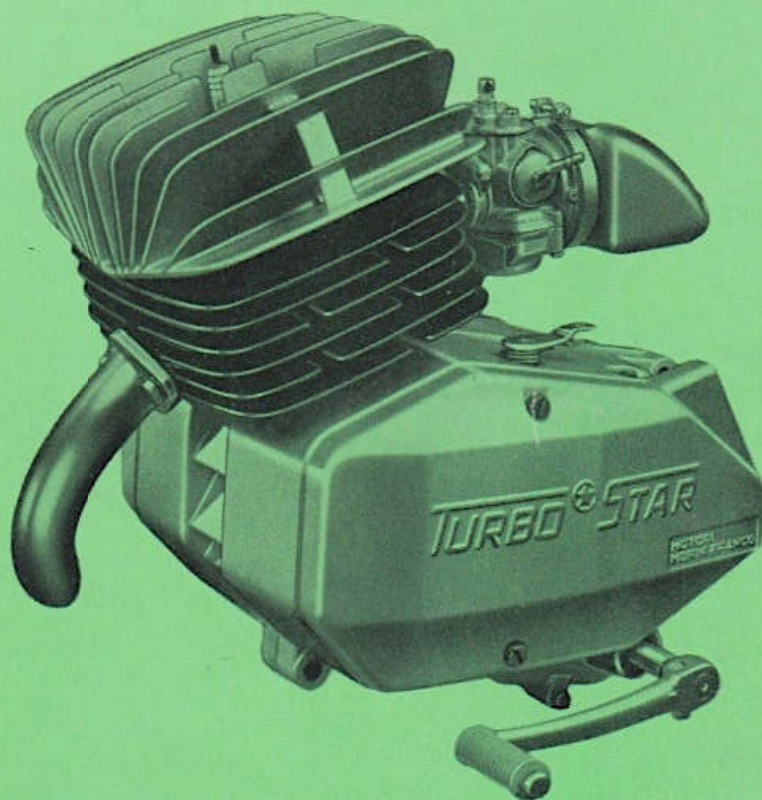

MOTORI MORINI FRANCO

MOTORE

5ST/R



**2 tempi - 5 marce
49 cc.**

CATALOGO
ILLUSTRATO
PARTI
RICAMBIO

MOTORE 55T/R

TURBO STAR

5 MARCE

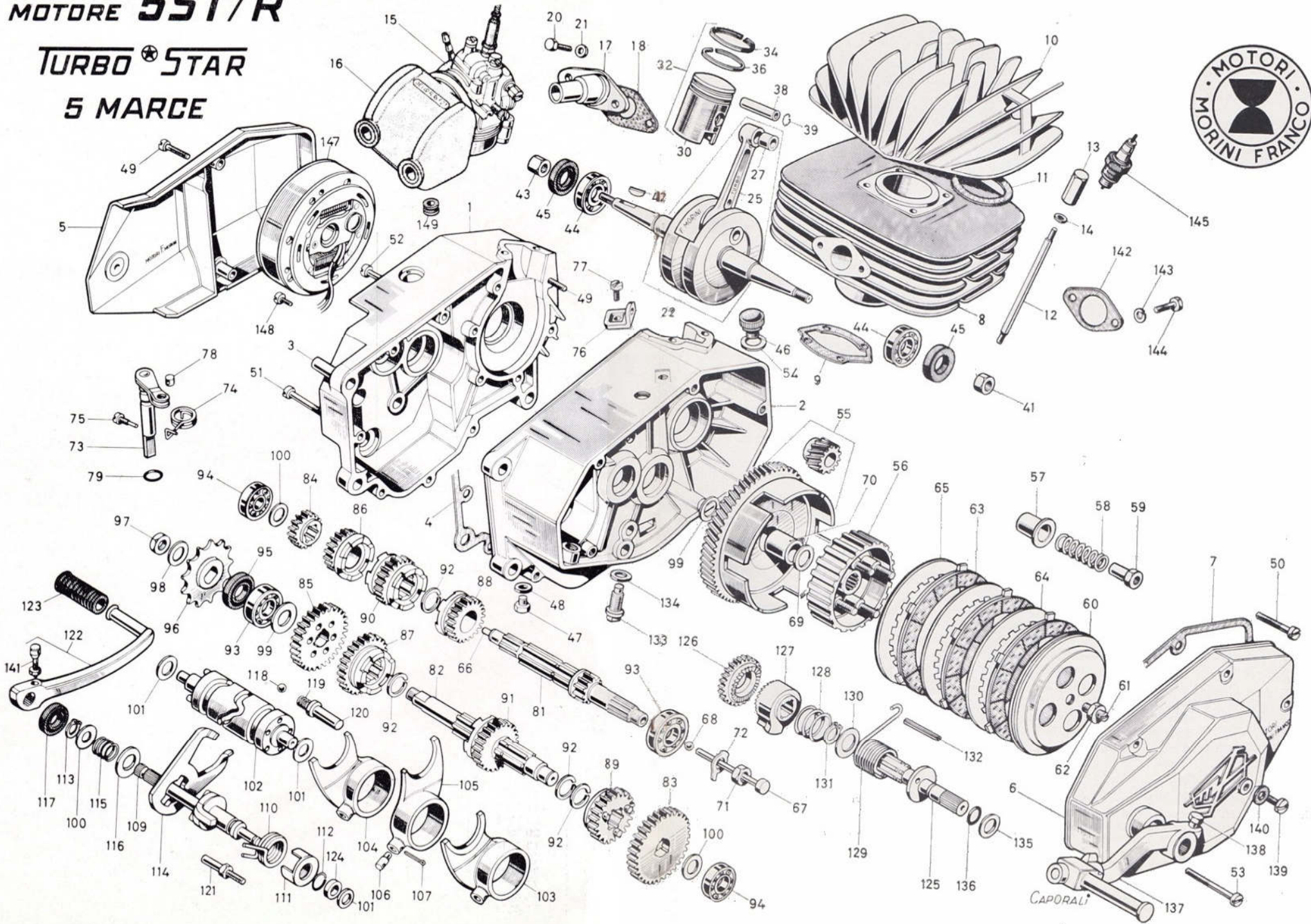

Fig.	Matricola	Prezzo unitario	Quant. per motore	DENOMINAZIONE
GRUPPO MOTORE				
1	26.5033	5.200	1	Semicarter volanc
2	26.5034	5.200	1	Semicarter friz.
3	16.7001	70	2	Grano riferimento carter
4	16.4070	80	1	Guarnizione carter
5	12.4035	1.600	1	Coperchio volano
6	12.4036	2.000	1	Coperchio frizione
7	16.4071	70	1	Guarnizione coperchio frizione
8	12.2022	8.500	1	Cilindro 5ST/Radiale
9	16.4080	25	1	Guarnizione base cilindro
10	27.5018	5.600	1	Testa 5ST/Radiale
11	16.4022	50	1	Guarnizione cilindro testa
12	23.5001	50	4	Prigioniero cilindro
13	12.7084	80	4	Colonna per prigioniero
14	25.4001	5	4	Rondella per colonna
15	12.0053	Listino Dellorto	1	Carburatore SHA14-12 Reg. 1659
16	15.0004	Listino Dellorto	1	Filtro epuratore F27
17	25.1020	650	1	Raccordo carburatore
18	16.4011	18	1	Guarnizione raccordo carburatore
19	13.6015	150	1	Distanziale per raccordo
20	29.4090	22	2	Vite fissaggio raccordo carburatore
21	25.4017	5	2	Rondella per vite
22	10.0021	10.000	1	Albero motore completo
25	11.0002	3.600	1	Biella completa
27	11.5001	160	1	Boccola spinotto
30	23.0107	1.600	1	Pistone completo Ø 39
»	23.0108	1.800	1	Pistone completo maggiorato (2.4.6.8/10)
34	26.1003	200	1	1° segmento a L Ø 39
»	26.1004	220	1	1° segmento a L maggiorato (2.4.6.8/10)
36	26.1005	150	1	2° segmento x 2 grano int. Ø 39
«	26.1006	165	1	2° segmento x 2 gr. int. maggior. (2.4.6.8/10)
38	26.8001	150	1	Spinotto
39	10.4001	8	2	Anellino ferma spinotto
41	13.1003	50	1	Dado fissaggio pignone motore
42	12.7005	40	1	Chiavetta per volano magnete
43	13.3002	50	1	Dado fissaggio volano magnete
44	12.6005	Listino RIV-SKF	2	Cuscinetto di banco 20 x 47 x 14
45	10.6011	200	2	Anello di tenuta 20 x 40 x 10
46	27.3003	80	1	Tappo alimentazione olio
47	29.4132	45	1	Vite scarico olio
48	16.4008	20	1	Guarnizione vite scarico olio
49	29.1165	22	1	Vite TC M6 x 25
50	29.1167	25	4	Vite TC M6 x 30
51	29.1171	40	5	Vite TC M6 x 50
52	29.1173	45	1	Vite TC M6 x 60
53	29.1172	45	1	Vite TC M6 x 55
GRUPPO FRIZIONE				
54	27.0019	4.500	1	Trasmissione primaria con campana z 14/59
56	27.0012	3.500	1	Tamburino frizione compl. di colonnette
57	26.8036	100	4	Scodellino portamolla
58	20.1038	30	4	Molla frizione
59	13.3018	90	4	Dado d'arresto molla
60	12.7064	800	1	Cappello terminale frizione
61	29.6004	200	1	Vite registro frizione
62	13.3003	15	1	Dado per vite registro
63	13.5018	420	3	Disco guarnito
64	13.5017	120	2	Disco in acciaio
65	13.5019	390	1	Disco guarnito da 1 lato
66	10.7512	90	1	Asta frizione
67	26.8003	100	1	Spingidisco
68	26.8004	5	1	Sfera per asta frizione
69	25.4002	25	1	Rondella rasamento tamburino frizione
70	11.5018	1.000	1	Boccola frizione
71	13.1002	30	1	Dado fissaggio tamburino
72	25.4024	50	1	Rondella ferma dado
73	19.0003	650	1	Leva comando frizione completa
74	20.1002	80	1	Molla ritorno leva comando frizione

Fig.	Matricola	Prezzo unitario	Quant. per motore	DENOMINAZIONE
75	29.6003	25	1	Vite per leva comando frizione
76	26.8031	190	1	Squadretto per registro frizione
77	29.1160	22	1	Vite fissaggio squadretto 6 x 15
78	21.4002	50	1	Nottolino
79	10.7002	40	1	Anello paraolio leva frizione
GRUPPO CAMBIO				
80	12.0026	19.900	1	Cambio completo 5 velocità
81	10.1037	4.200	1	Albero primario cambio z 11
82	10.1038	2.300	1	Albero secondario cambio
83	18.1042	2.000	1	Ingranaggio secondario 1ª vel. z 32
84	18.1043	1.000	1	Ingranaggio primario 2ª vel. z 15
85	18.1044	1.500	1	Ingranaggio secondario 2ª vel. z 28
86	18.1045	1.600	1	Ingranaggio primario 3ª vel. z 18
87	18.1046	1.300	1	Ingranaggio secondario 3ª vel. z 26
88	18.1047	1.600	1	Ingranaggio primario 4ª vel. z 20
89	18.1048	2.400	1	Ingranaggio secondario 4ª vel. z 23
90	18.1049	1.600	1	Ingranaggio primario 5ª vel. z 22
91	18.1050	1.700	1	Ingranaggio secondario 5ª vel. z 22
92	10.4011	40	4	Anello elastico
93	12.6002	Listino RIV-SKF	2	Cuscinetto 15 x 35 x 11
94	12.6003	Listino RIV-SKF	2	Cuscinetto 12 x 32 x 10
95	10.6003	150	1	Anello di tenuta 15 x 24 x 7
96	23.2520	1.000	1	Pignone rinvio z 13
97	13.1002	25	1	Dado per pignone rinvio
98	25.4002	5	1	Rondella per dado
99	25.4005	25	2	Rondella rasamento Ø 15
100	25.4026	25	2	Rondella rasamento Ø 12
101	25.4009	25	2	Rondella rasamento Ø 10
102	12.7054	4.400	1	Camma comando cambio
103	15.4005	3.300	1	Forchetta 1ª vel.
104	15.4006	3.300	1	Forchetta 2ª - 5ª vel.
105	15.4007	3.300	1	Forchetta 3ª - 4ª vel.
106	23.1038	150	3	Pernetto per forchetta
107	12.7069	15	3	Coppiglia Ø 1,5
GRUPPO SELETTORE				
108	26.0004	4.100	1	Gruppo selettore completo
109	10.1008	2.500	1	Alberino comando cambio con nasello
110	20.1008	100	1	Molla ritorno leva cambio
111	12.7010	60	1	Coprimolla
112	10.4008	10	1	Anello elastico per coprimolla
113	10.5006	35	1	Anello seeger per albero Ø 12
114	15.4002	900	1	Forcella sposta camma
115	20.1009	60	1	Molla premiforcella
116	25.4010	25	1	Rondella per molla
117	10.6005	150	1	Anello di tenuta albero selettore 12 x 22 x 7
118	26.8006	5	1	Sfera segna passo
119	20.1010	20	1	Molla per sfera
120	11.8001	120	1	Busta per sfera
121	23.1004	55	1	Perno arresto molla ritorno leva
122	19.1021	1.600	1	Leva comando cambio con vite
123	16.3012	180	1	Gommino per leva comando cambio
124	13.6018	100	1	Distanziale per albero comando cambio
GRUPPO MESSA IN MOTO e VARIE				
125	10.1010	1.200	1	Albero messa in moto
126	18.1012	1.400	1	Ingranaggio messa in moto z 23
127	18.4010	1.100	1	Innesto scorrevole messa in moto
128	20.1011	80	1	Molla per innesto scorrevole
	20.1012	100	1	Molla messa in moto
130	13.5014	50	1	Dischetto per molla m/m
131	10.5002	35	1	Anello seeger per albero Ø 18
132	26.8045	25	1	Spina elastica per ancoraggio molla
133	29.6005	140	1	Vite di innesto arresto scorrevole
134	16.4009	15	1	Guarnizione per vite d'arresto
135	25.4007	25	1	Rondella rasamento Ø 16

Fig.	Matricola	Prezzo unitario	Quant. per motore	DENOMINAZIONE
136	10.7003	45	1	Anello paraolio albero m/m
137	19.1022	2.300	1	Leva messa in moto
138	29.4115	50	1	Vite TE per leva m/m
139	29.6010	20	1	Vite livello olio
140	16.4006	6	1	Guarnizione per vite livello olio
141	12.7003		1	Chiavella con dado per leva cambio
142	16.4024	100	1	Guarnizione scarico
143	25.4017	10	2	Rondella grower Ø 6
144	29.4085	20	2	Vite fissaggio flangia 6 x 14
145	12.7075	600	1	Candela 240
146	11.8004	6.680	1	Bobina A.T. esterna
147	29.0002	8.800	1	Volano magnete (escl. bobina AT est.)
148	29.6015	15	3	Vite fissaggio statore
149	16.3001	30	1	Gommino passafilo
—	3.0009	350	1	Serie guarnizioni completa
—	0.0005	700	1	Serie anelli di tenuta

TRASFORMAZIONI per motori CROSS e FUORI STRADA

Fig.	Matricola	Prezzo unitario	Quant. per motore	DENOMINAZIONE
MOTORE 70 CC « RADIALE »				
Particolari che si differenziano dal motore 5 ST/R				
1	26.5049	5.200	1	Semicarter lato volano
2	26.5050	5.200	1	Semicarter lato frizione
8	12.2031	8.500	1	Cilindro « Radiale » Ø 44
9	16.4084	25	1	Guarnizione base cilindro
11	16.4083	50	1	Guarnizione testa
22	10.0006	16.000	1	Albero motore corsa 44 con biella a 2 gabbie
25	11.0003	6.500	1	Biella T. Special asse 20 a 2 gabbie
27	16.1005	1.000	1	Gabbia a rulli per spinotto
30	23.0111	2.520	1	Pistone completo Ø 44
»	23.0112	2.800	1	Pistone completo maggiorato
34	26.1036	320	1	1° segmento a L Ø 44
»	26.1037	350	1	1° segmento a L maggiorato
36	26.1038	300	1	2° segmento x 1,5 Ø 44
»	26.1039	330	1	2° segmento x 1,5 maggiorato
38	26.8055	280	1	Spinotto 12 x 35
58	20.1034	30	4	Molla frizione Ø 2,2

Fig.	Matricola	Prezzo unitario	Quant. per motore	DENOMINAZIONE
MOTORE 50 CC. « SPECIAL » RADIALE				
Particolari che si differenziano dal motore 5ST/R				
1	26.5056	5.800	1	Semicarter lato volano (sede cilindro Ø 49)
2	26.5057	5.800	1	Semicarter lato frizione (sede cilindro Ø 49)
8	12.2035	12.000	1	Cilindro in lega leggera Ø 39
30	23.0107	1.600	1	Pistone completo con 1° AC a L Ø 39
15	12.0062	10.750	1	Carburatore VHB 22 BS con filtro F20
17	25.1002	600	1	Raccordo carburatore
18	16.4011	20	1	Guarnizione per raccordo
22	10.0005	16.000	1	Albero motore Special 2 gabbiette
25	11.0003	6.500	1	Biella completa Special 2 gabbiette

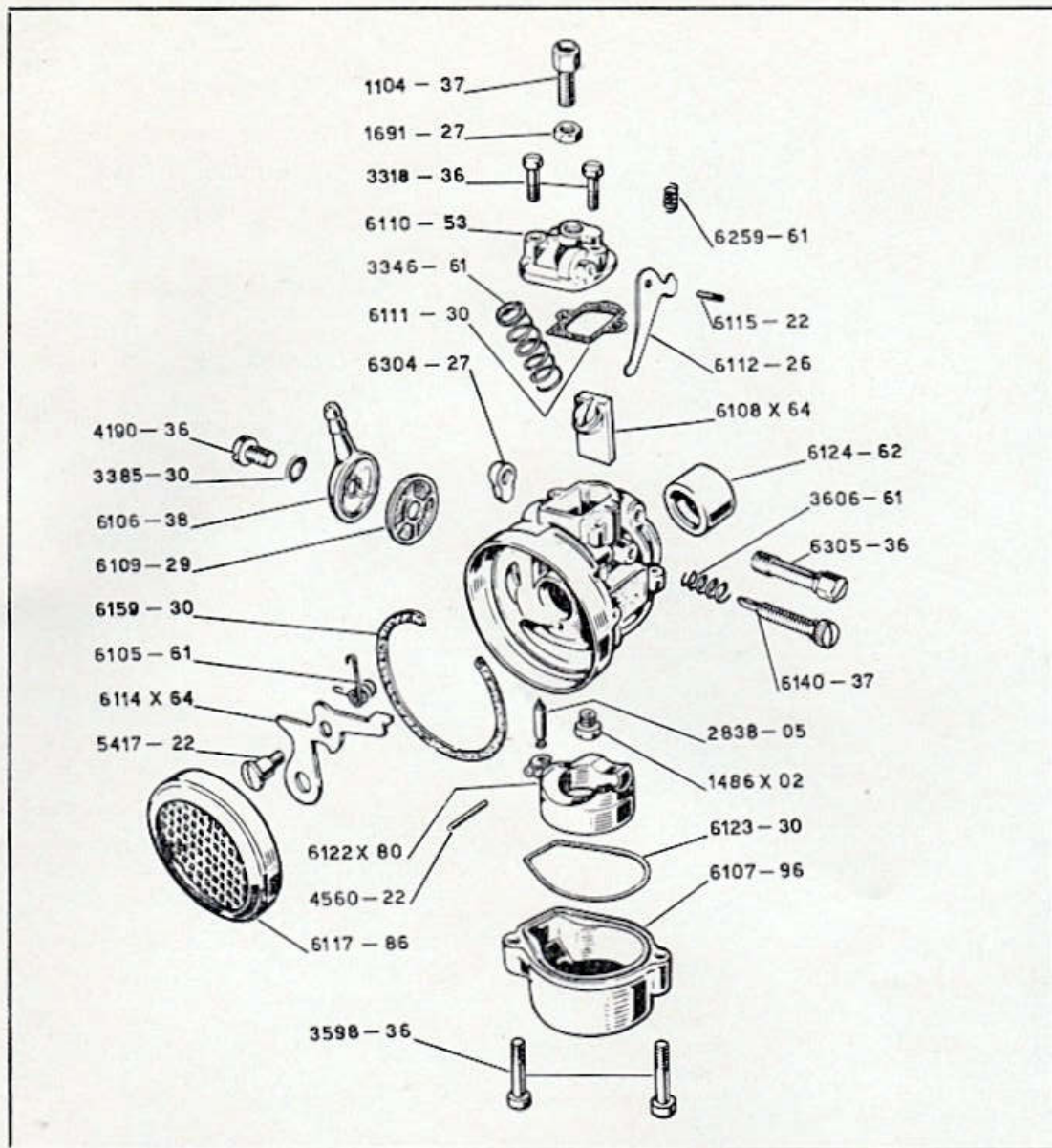

Carburatore

SHA 14-12

(Regol. 1659)

~~Regolamento~~

Listino
Dellorto

N. Matricola	Q.	DENOMINAZIONE	Prezzo unitario
SHA 14-12	1	Carburatore completo	4.200
1104 - 37	1	Vite tendifilo	32
*1486X02	1	Getto massimo	83
1691 - 27	1	Dado blocc. vite tendifilo	22
2838 - 05	1	Spillo chiusura benzina	202
3318 - 36	2	Vite fiss. coperchio valv.	15
3346 - 61	1	Molla richiamo valvola	26
3385 - 30	1	Guarniz. vite fissa pipetta	9
3598 - 36	2	Vite fissaggio vaschetta	17
3606 - 61	1	Molla vite regolaz. valvola	17
4190 - 36	1	Vite fissaggio pipetta	26
4560 - 22	1	Perno galleggiante	7
5417 - 22	1	Perno valvola aria	51
6105 - 61	1	Molla richiamo valv. aria	39
6106 - 38	1	Pipetta racc. tubo benzina	128
6107 - 96	1	Vaschetta	191
*6108X64	1	Valvola gas	265

N. Matricola	Q.	DENOMINAZIONE	Prezzo unitario
6109 - 29	1	Filtro benzina	58
6110 - 53	1	Coperchio valvola	138
6111 - 30	1	Guarniz. coperchio valv.	9
6112 - 26	1	Leva dispositivo avviam.	26
*6114X64	1	Valvola aria	32
6115 - 22	1	Perno leva dispositivo avv.	11
6117 - 86	1	Elemento filtrante	180
6122 - 80	1	Galleggiante	382
6123 - 30	1	Guarnizione vaschetta	106
6124 - 62	1	Riduzione isolante	39
6140 - 37	1	Vite regolaz. valvola min.	39
6159 - 30	1	Guarniz. elemento filtr.	11
6259 - 61	1	Molla richiamo leva	22
6304 - 27	1	Piastrina vite serr. manic.	45
6305 - 36	1	Vite serraggio manicotto	32
10236	1	Epuratore in plastica	600

* Particolari forniti in quantitativi non inferiori a 10 pezzi

N.B. - Nell'ordinazione indicare il tipo di motore e se dotato di Epuratore F. 27

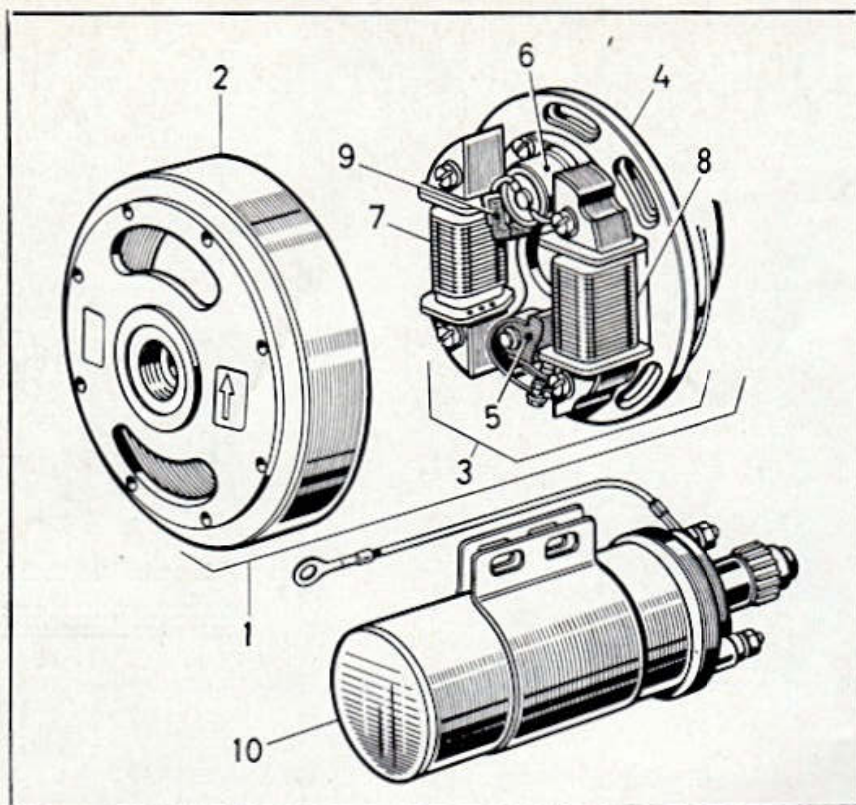

Volani Magnete
per motore

5ST/R

VOLANO « DANSI » ASL-111

Fig.	Matricola	Prezzo unitario	Quant.	DENOMINAZIONE
1	ASL-111	8.800	1	Volano magnete completo (escluso B. AT. EST)
2	ASL-6/1	10.000	1	Rotore volano
3	ASL-6/2B	6.000	1	Piastra statore completa
4	ASL-6/2	890	1	Piastra statore nuda
5	ASL-6/6	710	1	Ruttore completo
6	ASL-6/10	600	1	Condensatore
7	ASL-6/4	1.680	1	Indotto bobina luce
8	ASL-6/18	2.360	1	Bobina alimentazione
9	ASL-6/5	40	1	Feltro ingrassatore
10	ASL-6/19	6.680	1	Bobina A.T. esterna

VOLANO MAGNETE « DUCATI » 4031.02.7000

Fig.	Matricola	Prezzo unitario	Quant.	DENOMINAZIONE
1	4031.02.7000	8.800	1	Volano magnete completo (escluso B. AT. EST)
2	3031.95.7800	10.000	1	Rotore volano
3	3031.95.7790	6.000	1	Piastra statore completa
4	3031.95.6500	890	1	Piastra statore nuda
5	3031.95.7980	1.150	1	Ruttore completo
6	4011.30.0790	600	1	Condensatore
7	3031.95.5860	1.680	1	Indotto bobina luce
8	3031.95.5920	2.360	1	Bobina alimentazione
9	3031.95.6310	60	1	Feltro ingrassatore
10	4032.71.3000	4.200	1	Bobina A.T. esterna

AVVERTENZE IMPORTANTI

Il presente listino illustrato ha intendimento di rendere agevole la ordinazione, presso la Casa, dei: **RICAMBI ORIGINALI**, che sono i soli a dare la necessaria garanzia di buon funzionamento, di durata, e di assoluta praticità di montaggio.

La consultazione del listino, attraverso la chiara esposizione delle tavole che illustrano graficamente la totalità dei singoli pezzi, la progressività dei numeri di matricola e la perfetta nomenclatura di ogni particolare, acconsente una facile e razionale ricerca del particolare necessario.

Nell'ordinazione di: **PARTI DI RICAMBIO**, indicare pertanto chiaramente:

- Modello e numero del motore o anno di fabbricazione.
- Numero di matricola del pezzo di ricambio.
- Denominazione dello stesso (se possibile)
- Quantità occorrente di ogni singolo pezzo.
- Numero del motore o anno di fabbricazione.

Se si tratta di pezzi facenti parte dell'impianto elettrico, indicare la Casa costruttrice.

E' bene inoltre segnalare il mezzo di trasporto preferito; mancando questa indicazione, la spedizione verrà effettuata con il mezzo ritenuto più conveniente alla Casa.