

Technische gegevens

JLO-Motor-Type	G 492 2-versn.	G 493 3-versn.	V 492 2-versn.	V 493 3-versn.
Principe	2-takt			
Aantal cilinders	1			
Aard der koeling	luchtgekoeld		Ventilatorkoeling	
Cilinderinhoud	49 ccm			
Slag	39,5 mm			
Boring	40 mm			
Brandstofverbruik	ca. 1,8 l/100 km			
Ontsteking	vliegwiellichtmagneet 6 V 17 watt			
Vóórontsteking	1,5—2 mm vóór b.d.p.			
Afstand der onderbrekerpunten	0,35—0,45 mm			
Poolschoenafstand	7—11 mm			
Afstand der elektroden	0,4—0,5 mm			
Carburateur	Bing hoofdsproeier 56 verstuiver 651			
Aantal versnellingen				
Met handshakeling:	2	3	2	3
Reductie krukas-aandrijf- fas				
1e versnelling	9,85 : 1	11,45 : 1	9,85 : 1	11,99 : 1
2e versnelling	5,27 : 1	7,52 : 1	5,27 : 1	7,88 : 1
3e versnelling		5,27 : 1		5,53 : 1
Koppeling	Natte platenkoppeling			
Aandrijfkettingwiel				
Aantal tanden:	11	11	11	11
Steek	1/2" x 3/16"			
Rol Ø	7,75 mm			
Motorsmering:	Benzine-oliemengsel bestaande uit: merkbzine en speciale tweetakt-motorolie SAE 40			
Mengverhouding:	Gedurende de inlooperperiode 20 : 1 Na de inlooperperiode 25 : 1			
Smering van de versnellingsbak:	SAE 20 hoeveelheid: ± 500 ccm			

Speciaal gereedschap voor de JLO-motoren G 49 en V 49

1 Blokkeersleutel voor aandrijfrondsels	444.31.642-00
1 Trekker voor aandrijfrondsels	444.31.872-00
1 Blokkeersleutel voor vliegwiell	468.31.012-00
1 Vliegwielltrekker	077.31.801-00
1 Blokkeerring voor aandrijfkettingwiel	444.31.524-00
1 Trekker voor krukas-lagers, bestaande uit:	
1 trekker	444.31.807-00
2 halve schalen	444.31.069-00
1 ring	444.31.065-00
1 Beschermpak voor montage schakelas	444.31.645-00
1 Pasmaat voor het meten van de axiale speling van de schakelaar	444.31.644-00
1 Vóórontstekings-afsteller	114.31.822-00

DEMONTAGE

Afb. I 1

Versnellingsbakolie aftappen

Bij bedrijfswarme motor
oliepeilstok en aftapschroef
verwijderen.
Olie aftappen.

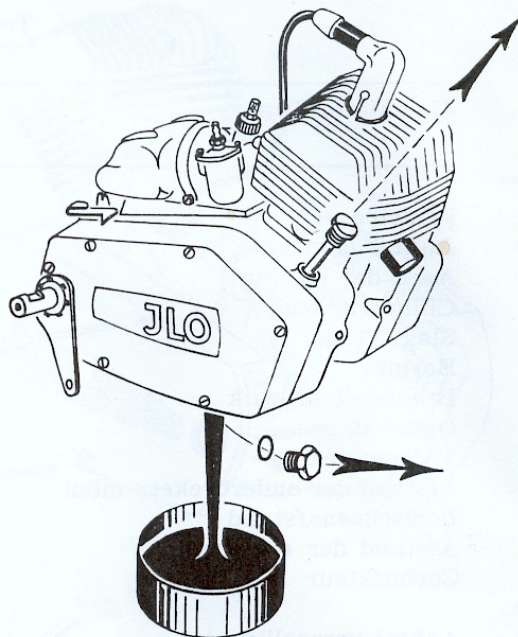

Afb. I 2

Gaskabel

Carburateurdeksel los-
draaien.
Gasschuif tot deksel toe
naar boven drukken, kabel-
nippel uit de gasschuif
haken.
Benzinekraan sluiten, ben-
zineslang afnemen.

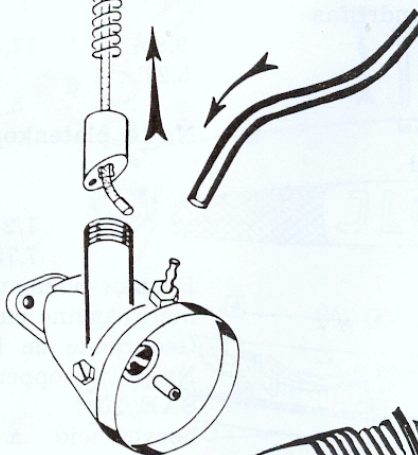

Afb. I 3

Cranks

Linker crank demonteren.

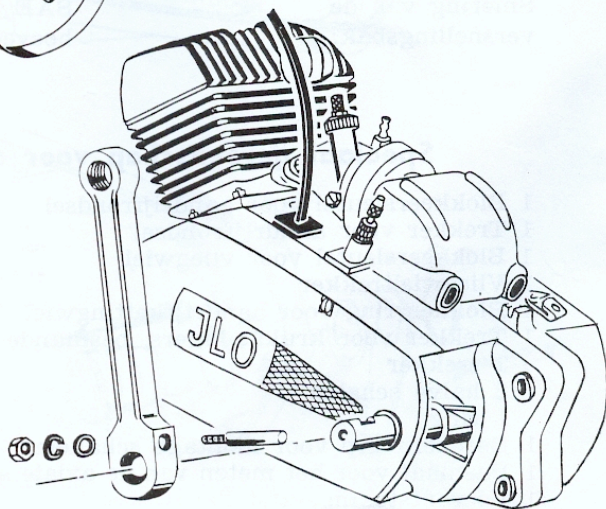

Afb. I 10

Koppeling

6 schroeven A losdraaien en na elkaar alle delen demonteren.

Seegerring B met een punttang verwijderen. Koppelingsgrondplaat C wegnemen.

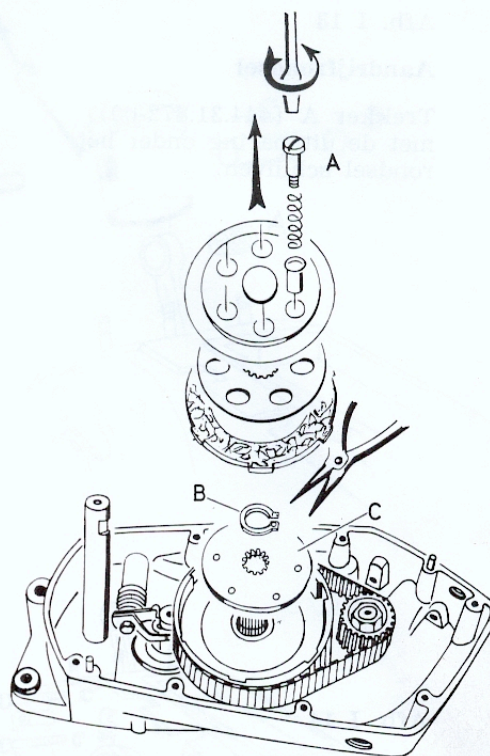

Afb. I 11

Koppeling

Koppelingshuis gelijktijdig met riem afnemen.

N.B. Riem niet knikken of met scherpe voorwerpen demonteren!

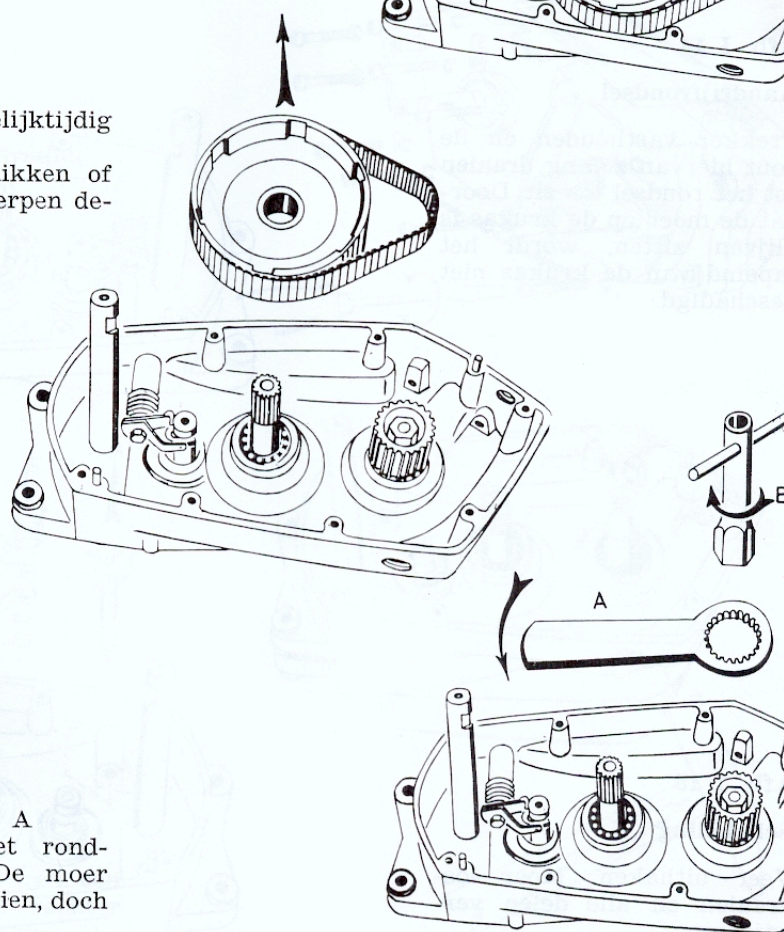

Afb. I 12

Aandrijfrondsel

Met blokkeersleutel A (8444.31.642-00) het rondsel tegenhouden. De moer bijna geheel losdraaien, doch niet verwijderen.

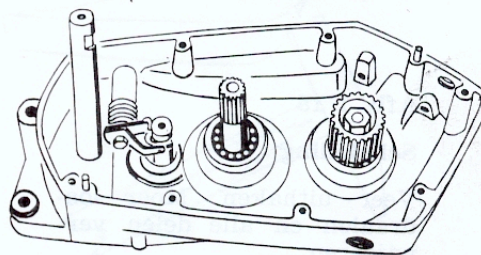

Afb. I 13

Aandrijfrondsel

Trekker A (444.31.872-00)
met de uitsparing onder het
rondsel schuiven.

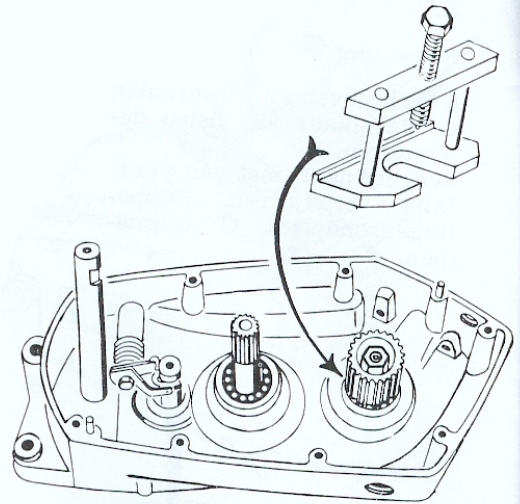

Afb. I 14

Aandrijfrondsel

Trekker vasthouden en de
bout hiervan zolang draaien
tot het rondsel los zit. Door-
dat de moer op de krukas is
blijven zitten, wordt het
tapeind van de krukas niet
beschadigd.

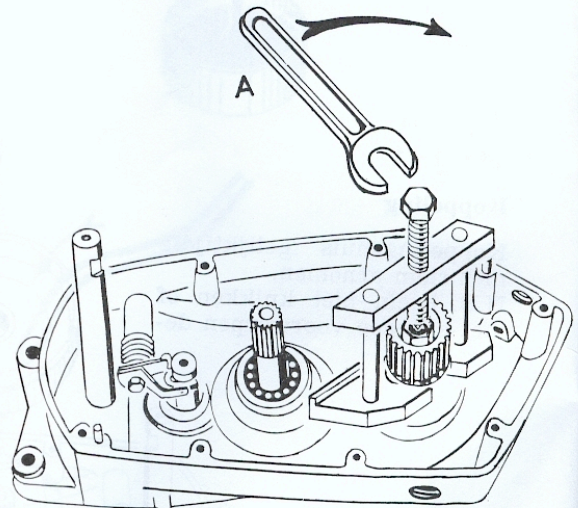

Afb. I 15

Schakeling

Veer uithaken. Moer los-
draaien en alle delen ver-
wijderen.

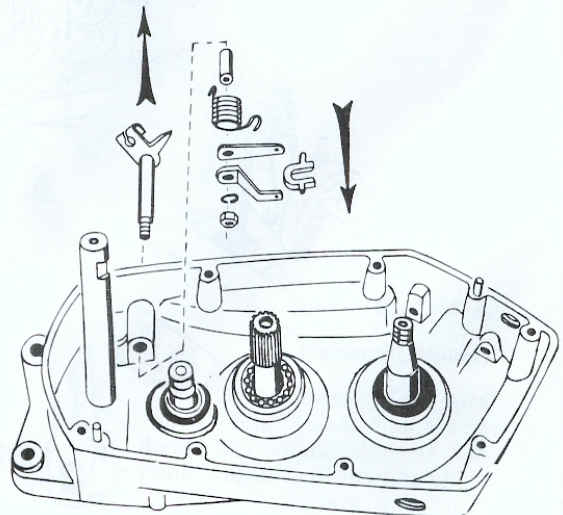

Afb. I 22

Zuiger

Seegerringen B verwijderen,
pistonpen C uit de zuiger
drukken en zuiger van de
drijfstang nemen.
Naaldlager A verwijderen.

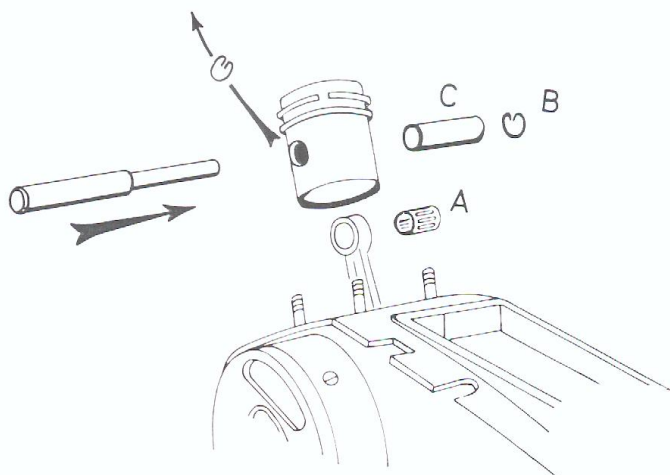

Afb. I 23

Carter

Alle schroeven losdraaien.

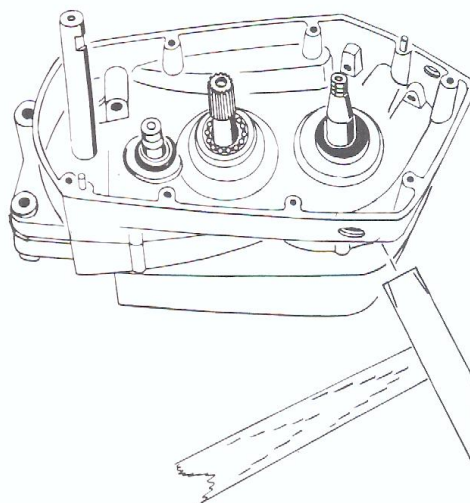
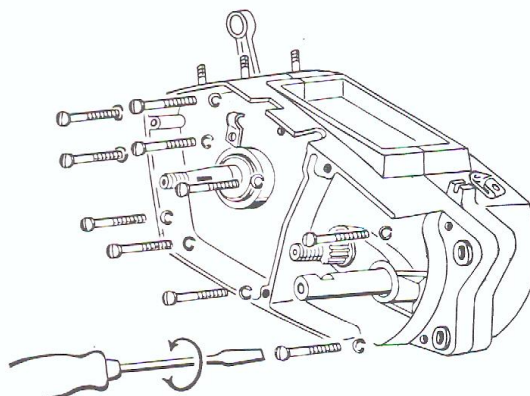

Afb. I 24

Carter

Door lichte slagen met een
kunststofhamer de rechter
carterhelft losslaan.

Afb. I 25

Carter

Alle assen uit het carter nemen. Koppelingspennen uit de koppelingsas verwijderen. Kogellagers-zittingen verwarmen en door de carterhelften op hout te slaan, de kogellagers demonteren.

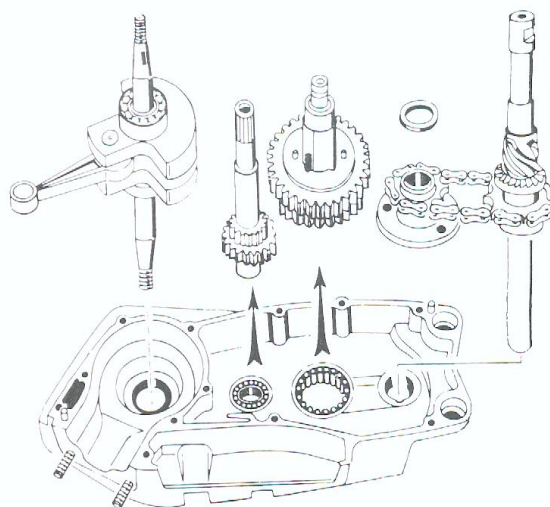

Afb. I 26

Trapas

Stift met een doorslag uitslaan. Ring, kettingwiel en schijf verwijderen.

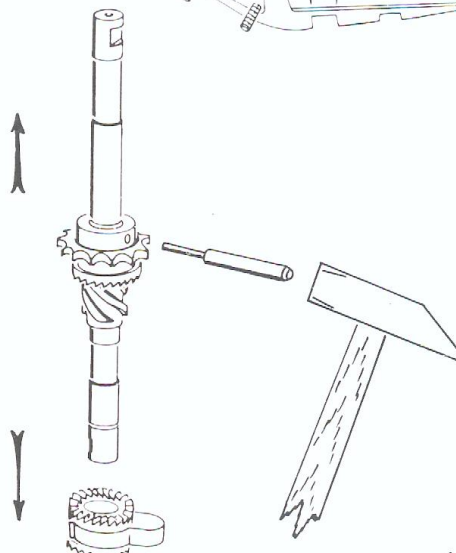

Afb. I 27

Krukas

Ter bescherming van de schroefdraad de beide moeren op de tapeinden draaien. De aftrekker volgens afbeelding over het kogellager plaatsen.

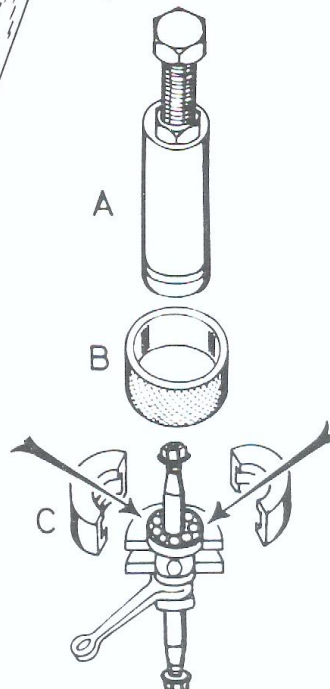

Afb. I 34

Versnelling

2e resp. 3e en 2e versnellingstandwiel over schakelas schuiven. (Borst naar boven, zie afb. I 33). Schuifstuk A met grafietolie bestrijken, in de schakelas schuiven en stift B monteren.

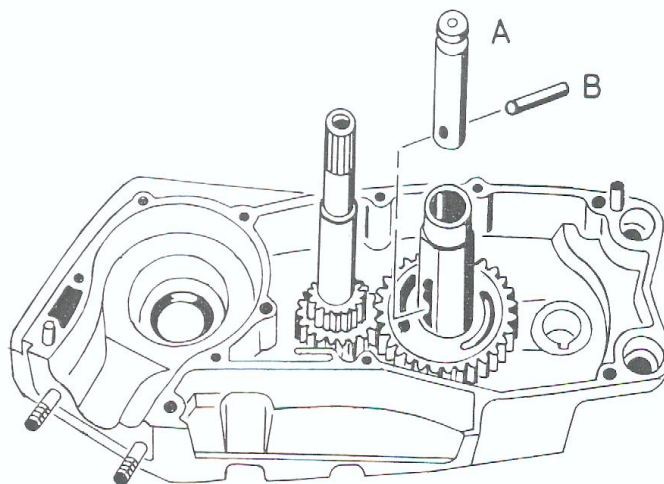

Afb. I 35

Versnelling

1e versnellingstandwiel monteren.

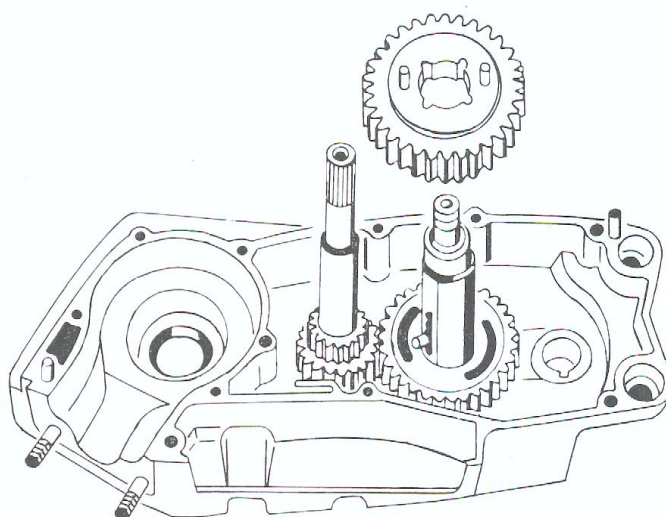

Afb. I 36

Trapas

Schijf A, kettingwiel B en ring C op de trapas schuiven en stift D inslaan.

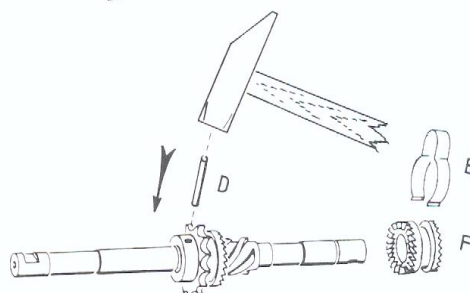

Afb. I 37

Trapas

Trapas met ketting en kettingwiel A inbouwen. Schijf B met borst naar boven op kettingwiel leggen.

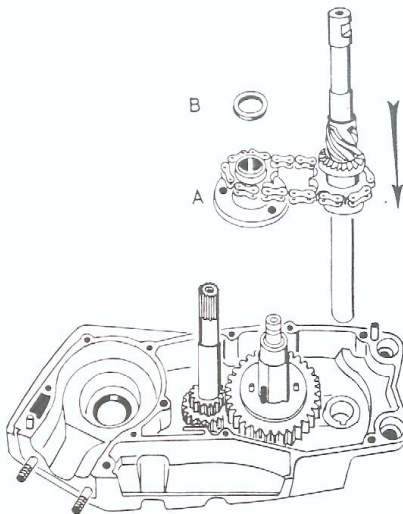

Afb. I 38

Krukas

Voor de montage van de kogellagers op de krukas is het noodzakelijk de krukas tussen de wangen ergens op te laten rusten. (IJzeren plaat of iets dergelijks).

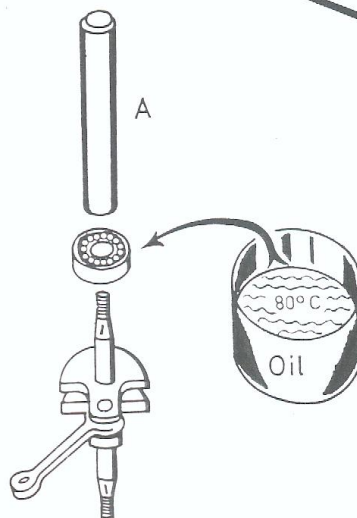
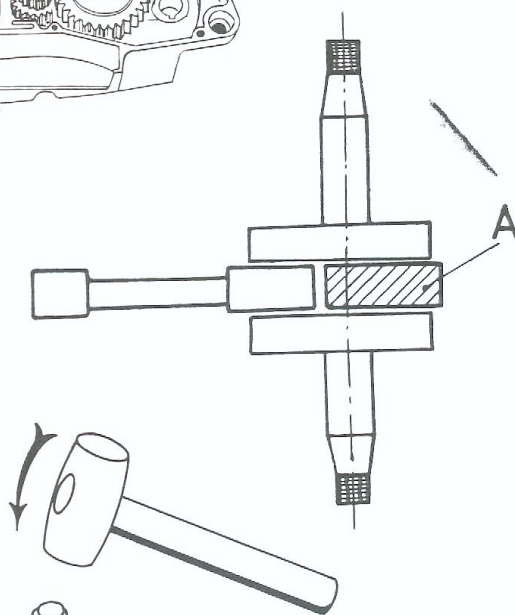

Afb. I 39

Krukas

Kogellagers in een oliebad van ca. 80 °C verwarmen en met een slagpijp A monteren.

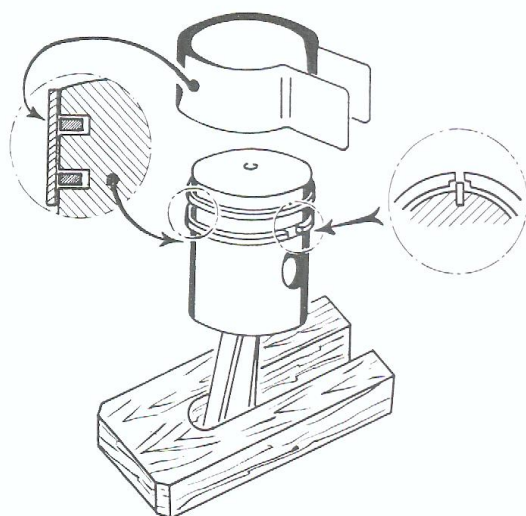

Afb. I 46/47

Zuiger en cilinder

Cilindervoetpakking monteren, zuiger ondersteunen. Cilinder en zuiger licht oliën. Cilinder over de zuiger plaatsen. Zuigersteun verwijderen.

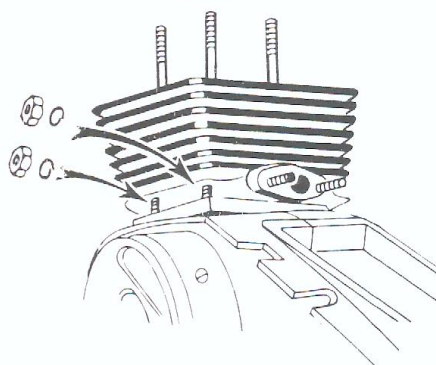
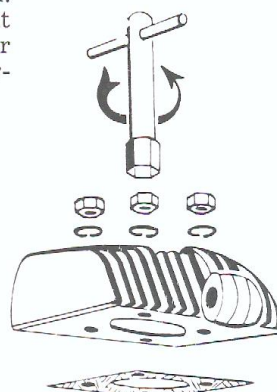
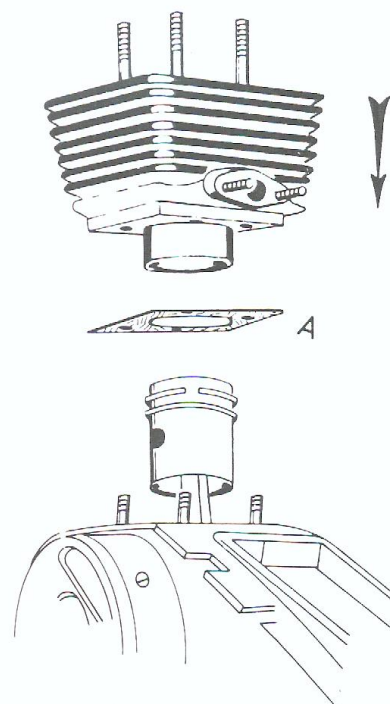

Afb. I 48

Zuiger en cilinder

Moeren en veerringen monteren. Cilinderkoppakking opleggen, cilinderkop opschuiven. Alle moeren kruisgewijs vastdraaien.

Afb. I 49

Koppeling

Aandrijfrondsel monteren.

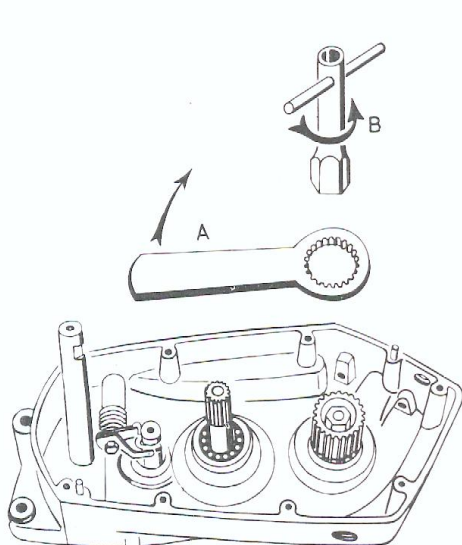
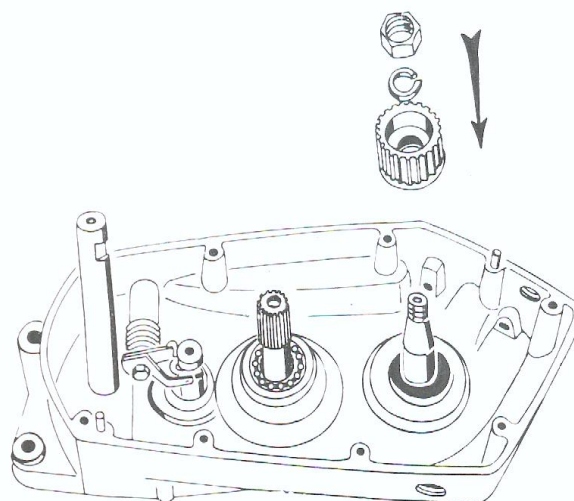

Afb. I 50

Koppeling

Aandrijfrondsel met blokkeersleutel vasthouden en moer vastdraaien.

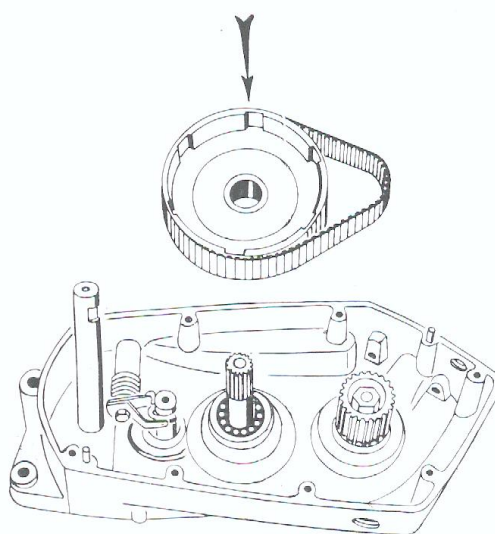

Afb. I 51

Koppeling

Koppelingshuis met riem gelijktijdig op koppelingsas en rondsel schuiven.
N.B. Riem niet knikken of met scherpe voorwerpen monteren.

Afb. I 58

Schakelschema van ontstekingsinstallatie

1. nok op de krukas
2. onderbreker
3. condensator
4. aansluiting voor kortsluitkabel (zwart)
5. aansluiting voor lichtkabel (geel)
6. aansluiting voor remlicht (groen of rood)
7. bougiekabel
8. massa

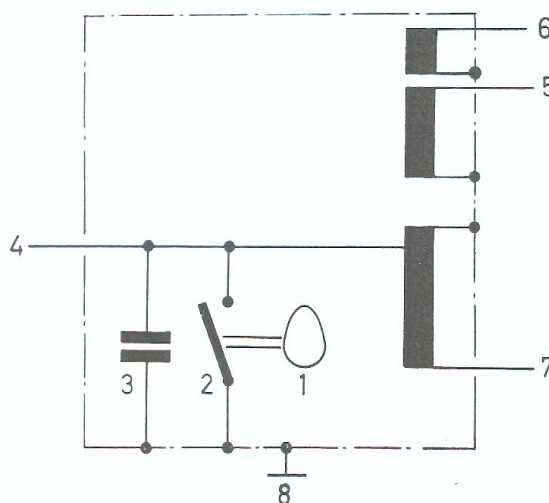

Afb. I 59

Schakelschema controlelampje voor afstelling ontsteking.

1. transformator 4—6 V
2. controlelampje 4—6 V
3. massa
4. aansluiting voor kortsluitkabel (zwart)

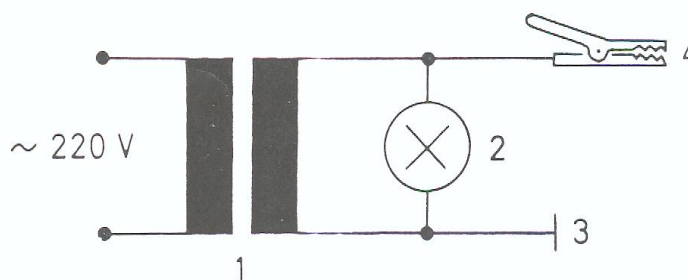

Afb. I 60

Poolschoenafstand

Men dient steeds op een goede poolschoenafstand te letten, aangezien slechts hierdoor een sterke vonk mogelijk is.

Poolschoenafstand „A” moet 7—11 mm bedragen.

Contactafstand „B” 0,35—0,45 mm. De poolschoenafstand kan gewijzigd worden door de contactafstand te veranderen:

kleine contactafstand =
 grotere poolschoenafstand
 grotere contactafstand =
 kleinere poolschoenafstand
 Contactafstand is te wijzigen nadat schroef A (afb. 63) losgedraaid is.

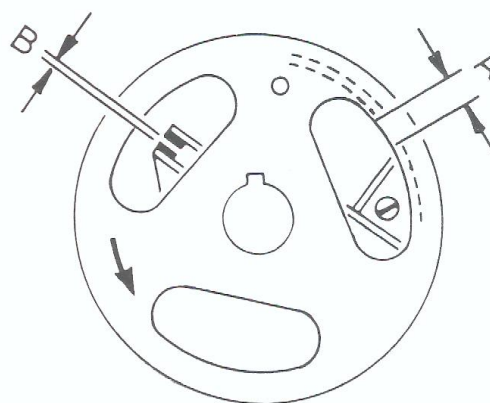

Afb. I 61

Afsteller vóórontsteking

Afsteller in cilinderkop draaien.

Afb. I 62/63

Afstelling vóórontsteking

Eerst is gecontroleerd of de poolafstand 7—11 mm bedraagt.

Nu wordt door het vliegwiel te draaien de zuiger in de bovenste stand geplaatst. (Afb. 64 bij „A”). Nu draait men het vliegwiel tegen de draairichting in en zal het controlelampje bij 16,5—16 moeten gaan branden. Is dit niet het geval, dan de ankerplaat verdraaien. Verdraaien in draairichting van de motor, geeft een latere ontsteking. Verdraaien in tegenovergestelde richting een vroegere.

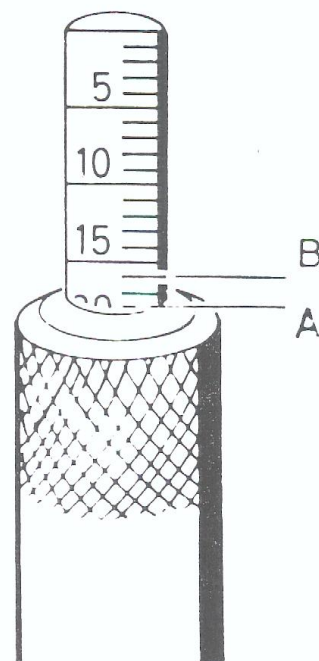
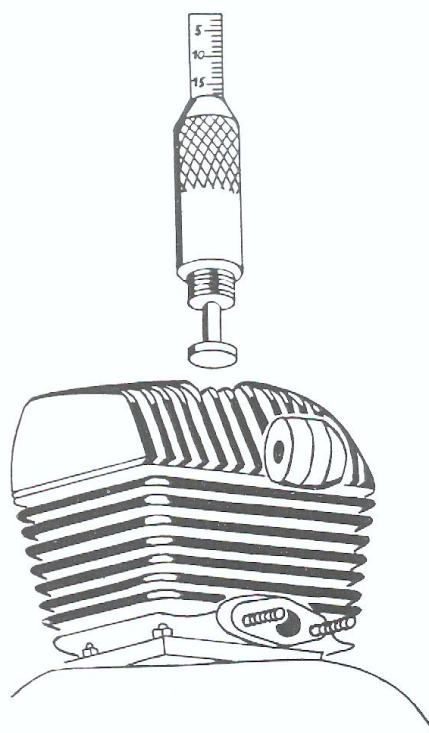
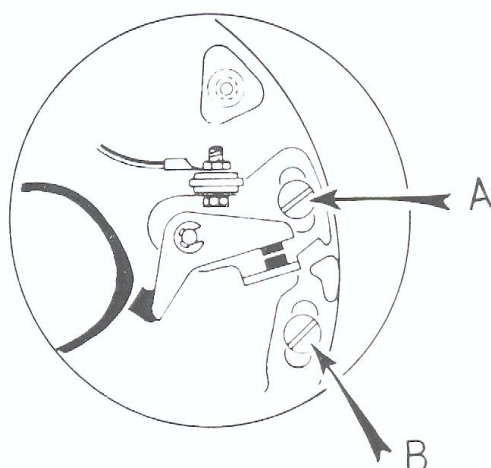

Afb. I 70

A = rembus
 B = schijf
 C = remhevel
 D = seegerring

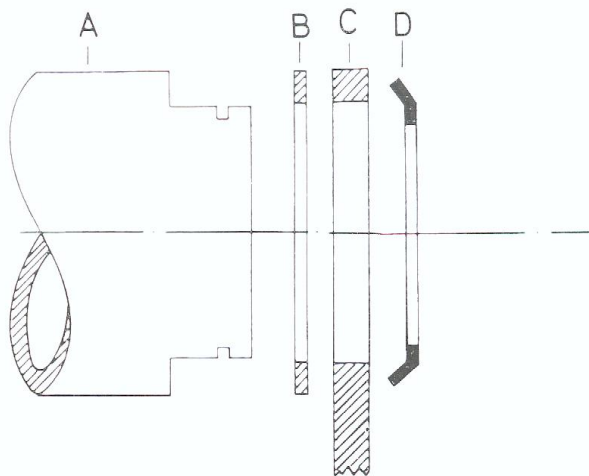

Afb. I 71

Koppelingsdeksel

Pakking op carter leggen.
 Koppelingsdeksel met 8
 schroeven bevestigen.
 Alle schroeven overkruist
 natrekken. Over de trapas
 de ring B, schijf C en see-
 gerring D monteren.

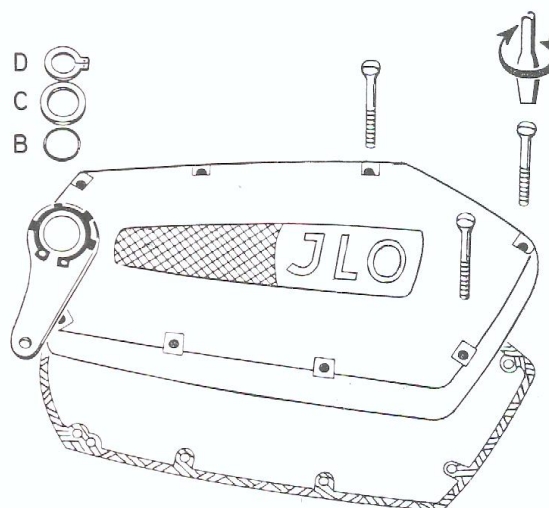

Afb. I 72

Cranks

De cranks aan beide zijden
 op normale wijze monteren.
 Let op links en rechts!

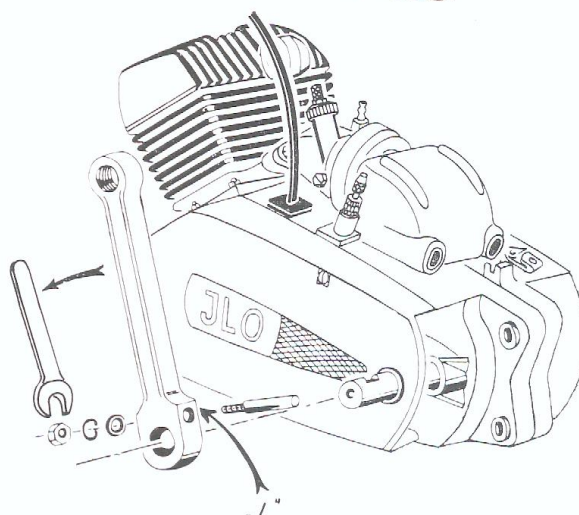

Afb. I 73

Carburateur

Pakking en carburateur over de tapeinden schuiven en met veerringen en moeren bevestigen. Natteluchtfilter A met olie bevochtigen en in carburateur plaatsen. Aanzuiggeruisdemper C met klemband B bevestigen.

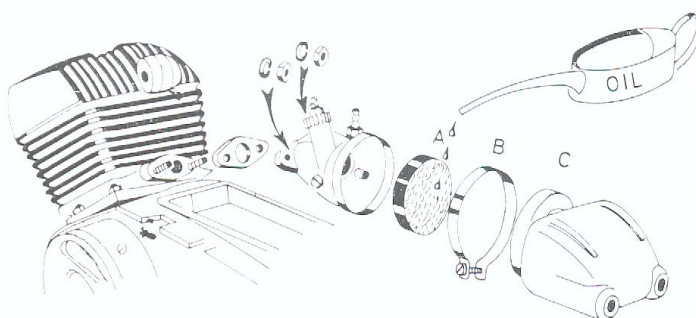

Afb. I 74

Ventilator bij V 49

Motor monteren als voren beschreven. In plaats van magneetdeksel (afb. 69) wordt tussenstuk A gemonteerd.

De ventilator met schroeven en veerringen op vliegwiel vastzetten.

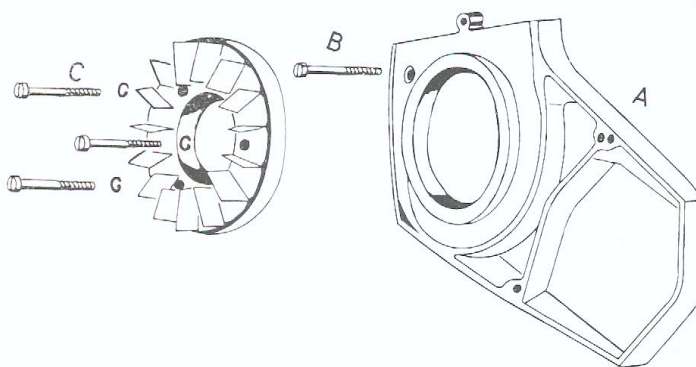

Afb. I 75

Ventilatorokap

Ventilatorokap met 3 schroeven op de motor bevestigen.

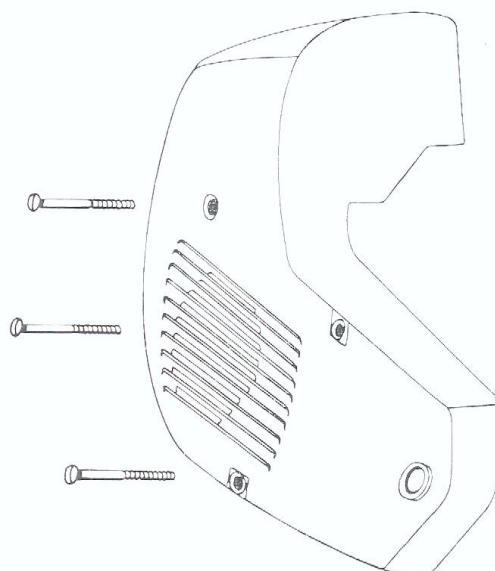

Afb. I 76

Carburateur

Nadat de motor in de bromfiets ingebouwd is, wordt de gaskabel gemonteerd en de benzineslang bevestigd.

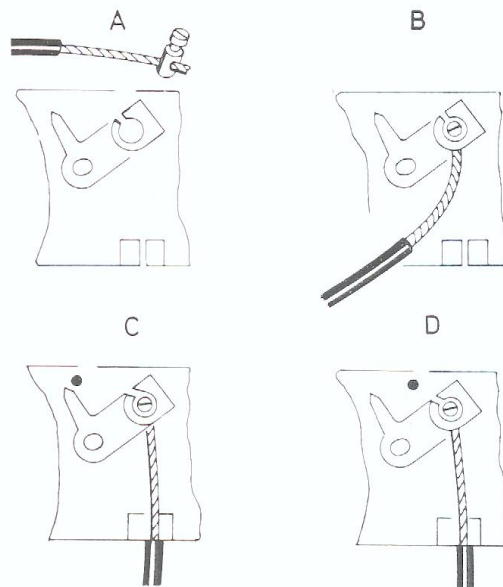
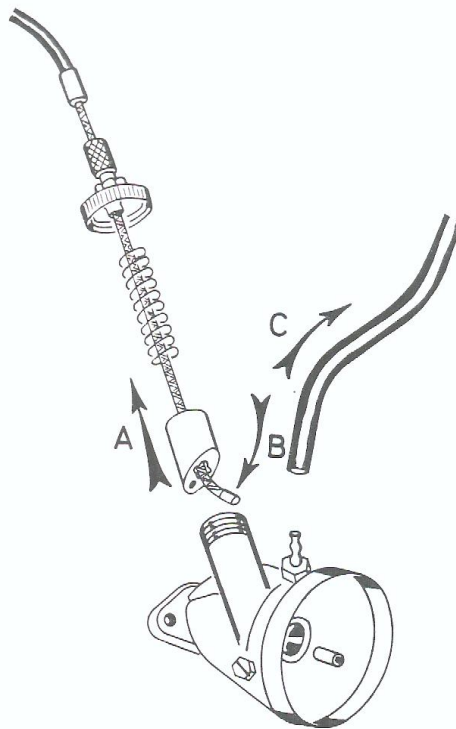

Afb. I 77

Schakelkabel

- A = Schakelkabel in schakelhevel van de motor haken.
 B = kabel ombuigen en tussen 2 kragen leggen.
 C = 0-stand bij 2 versnellingen.
 D = 0-stand bij 3 versnellingen.

Afb. I 78

Koppelingskabel

Speling koppelingskabel aan de motor 21 mm, aan het handle 6 mm.

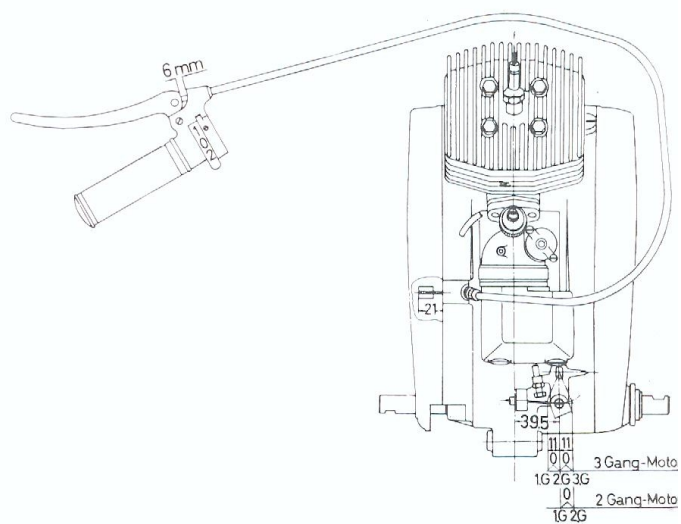

Afb. I 79

Versnellingsbakolie

Olieaftapschroef met pakking monteren. Door de opening voor de oliepeilstok ca. 500 ccm.

Olie ingieten. Als olie gebruikt men motorolie SAE 20.

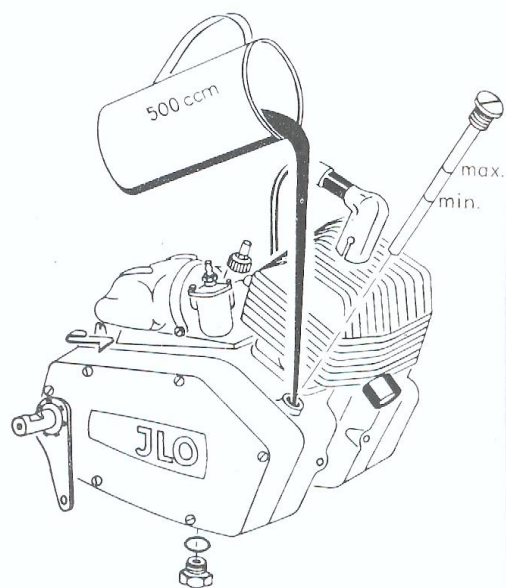

Afb. I 64

Bougie

Bougiekabel monteren zoals op afbeelding.

Elektrodenafstand van de bougie controleren: 0,4—0,5 mm.

Bougie met de hand indraaien en met de sleutel vastzetten.

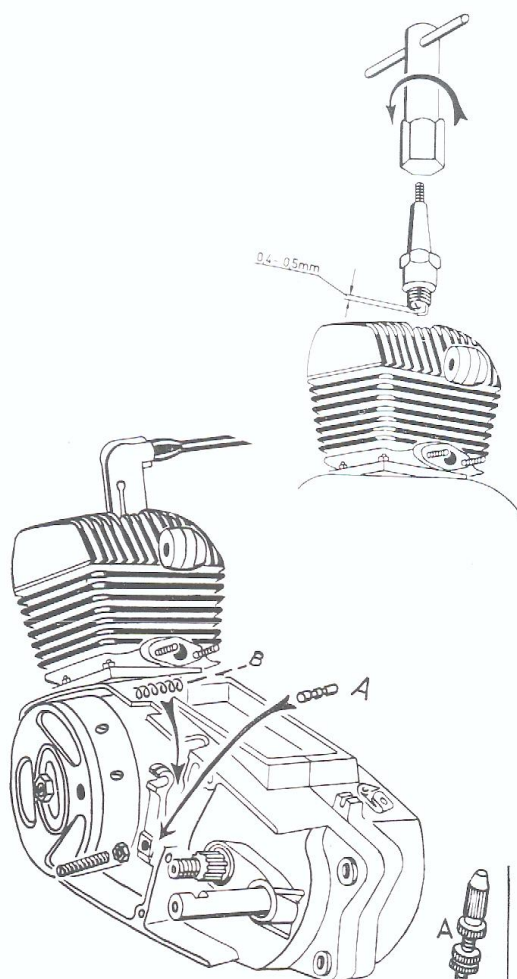

Afb. I 65

Koppeling

Drukstift A met vet inzetten.

Drukveer B achter koppelingshevel plaatsen.

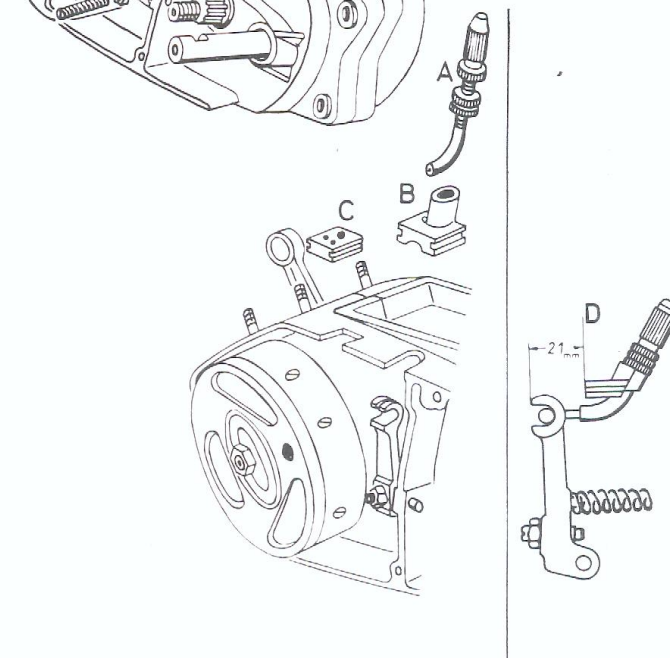

Afb. I 66

Koppeling

Kabelbocht A in het plastic vulstuk plaatsen en dit in carter monteren. Met de afstelschroef aan de koppelingshevel de speling tussen hevel en carter afstellen op ± 21 mm.

Contraoer vastdraaien.

Afb. I 67

Kettingwiel

Aandrijfkettingwiel op as schuiven, zelfborgende moer vastdraaien, daarbij het kettingwiel tegenhouden met blokkeersleutel 444.31.524-00

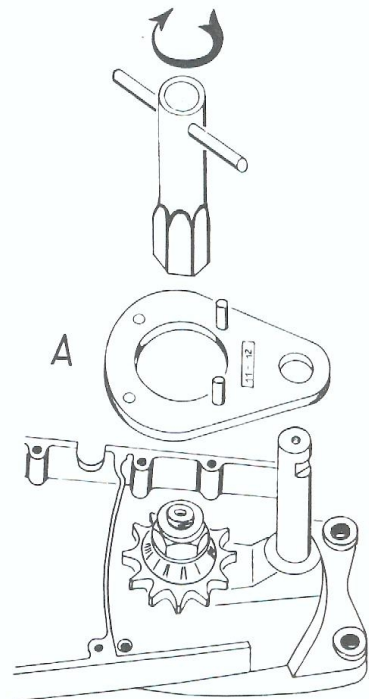

Afb. I 68

Magneetdeksel

Magneetdeksel met 3 schroeven bevestigen.

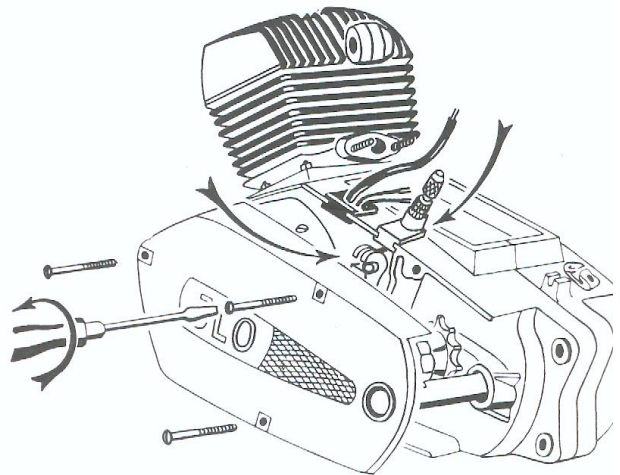

Afb. I 69

Koppelingsdeksel

Ring A over de rembus plaatsen. Rembus in deksel schuiven en aan de buitenzijde hiervan de schijf C en de remhevel D monteren. Het geheel vastzetten met seegerring E (vertandig aan de zijde van het deksel).

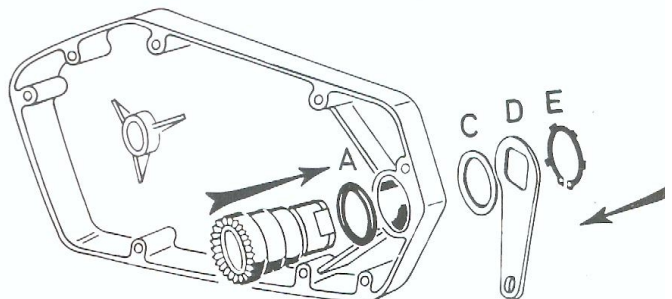

Afb. I 52

Koppeling

Koppelingsgrondplaat A
monteren en met seegerring
B vastzetten.

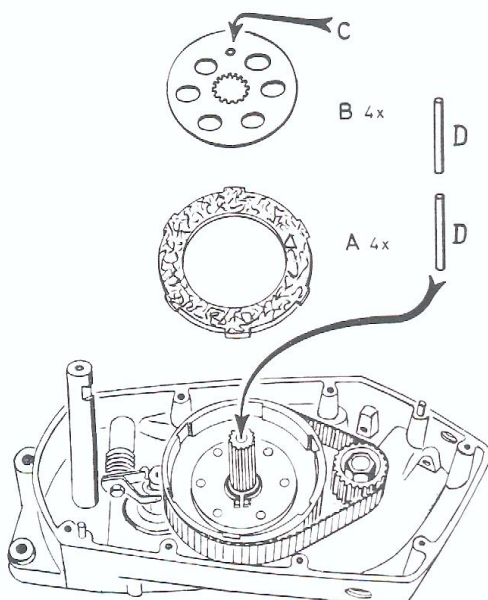
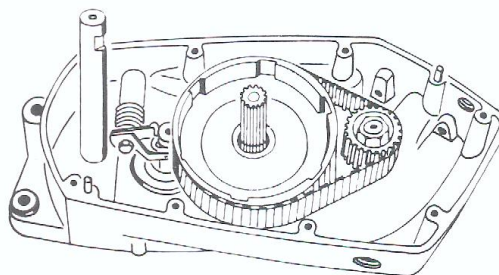
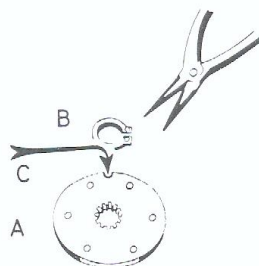

Afb. I 53

Koppeling

Afwisselend een jurid en een
stalen koppelingsplaat in het
koppelingshuis leggen. Let
op dat de gaatjes „C” in de
stalen platen corresponderen
met het gaatje „C” in de
grondplaat (zie afb. I 52).
De beide koppelingsspennen
D invetten en in de as schui-
ven.

Afb. I 54

Koppeling

Veerschotel opleggen. 6
veerbussen B inzetten en
met veren C en schroeven D
koppeling vastschroeven.

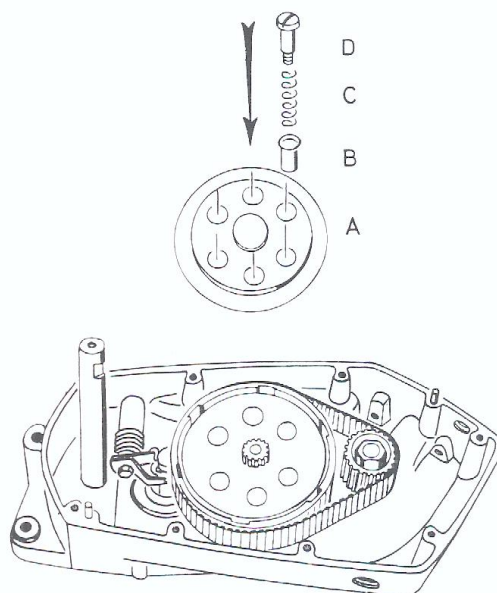

Afb. I 55

Ontsteking

Spie in spiebaan van de krukas plaatsen.
Kabels door beschermhuls B schuiven en door kabelklem C vastzetten. Veerringen en schijven over de 2 schroeven schuiven en ankerplaat bevestigen.

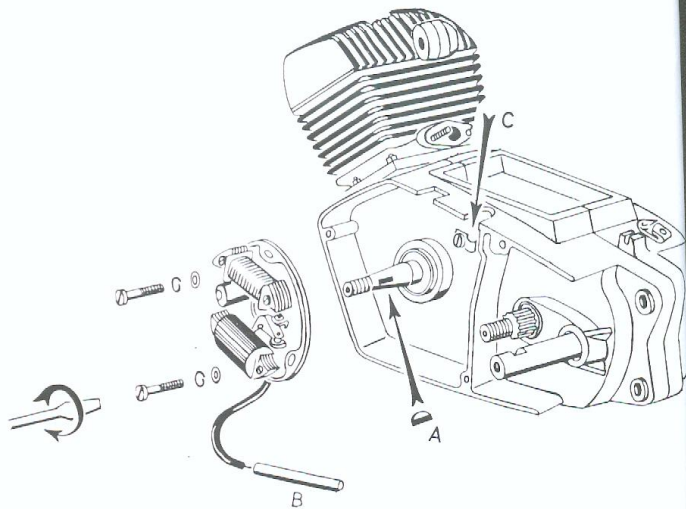

Afb. I 56

Ontsteking

Vliegwiel monteren (niet naast de spie!). Veerringen en moer opschroeven.

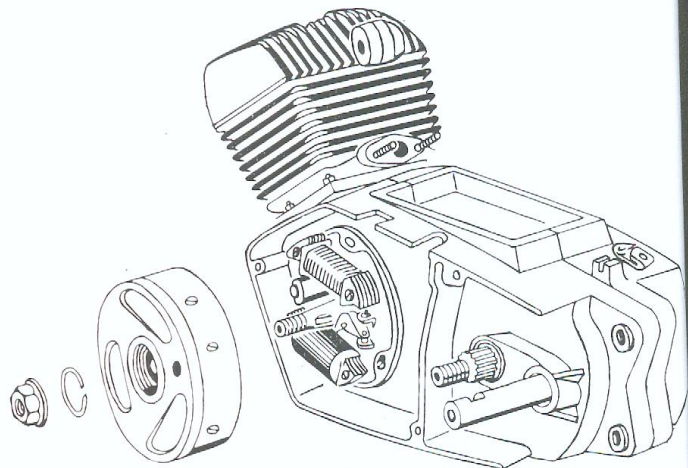

Afb. I 57

Ontsteking

Vliegwiel met blokkeersleutel (468.31.012-0) vasthouden en moer aantrekken.

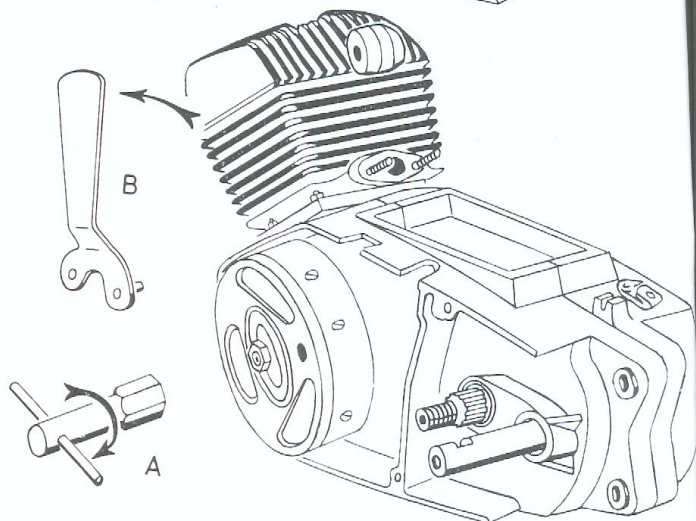

Afb. I 40

Krukas

Krukas in carter monteren en afdekplaat die onder de carburateur zit inschuiven.

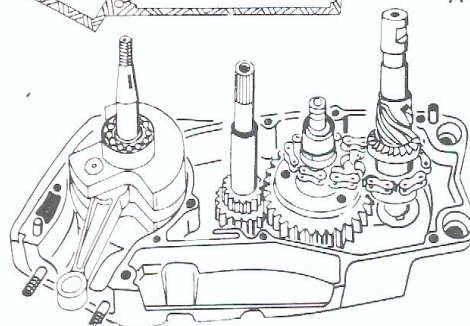
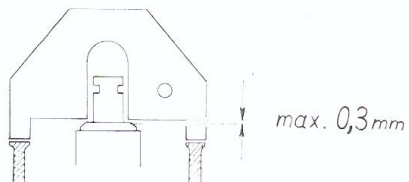
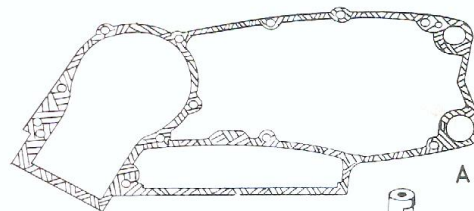
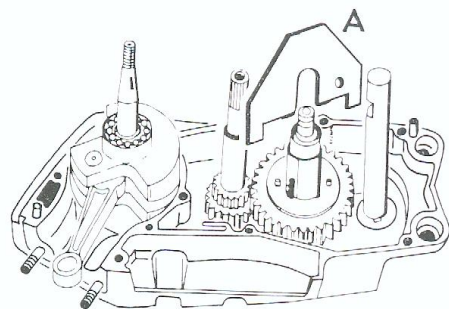
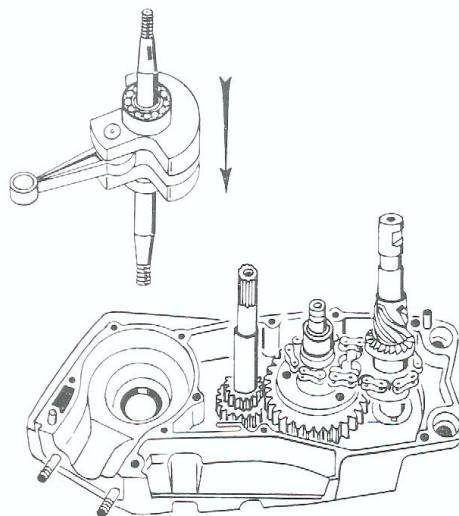

Afb. I 41

Carter

Met de pasmaat A (444.31.644-00) de axiale speling van de schakelas meten. De speling moet tussen 0,10 en 0,35 mm bedragen. Zodanig met een ring opvullen.

Afb. I 42

Carter

Pakking A monteren en linker carterhelft opleggen. Hierbij dient er uiteraard goed op te worden gelet, dat geen der 18 rollen eruit valt. Na montage der carterhelften aan de buitenzijde controleren of alle rollen nog aanwezig zijn.

Afb. I 43

Carter

Schroeven en veerringen in-
zetten en vastdraaien. Op
alle aseinden een lichte klap
met een rubberhamer geven,
zodat de assen zich zetten
en licht draaien. Uitsteken-
de pakking afsnijden.

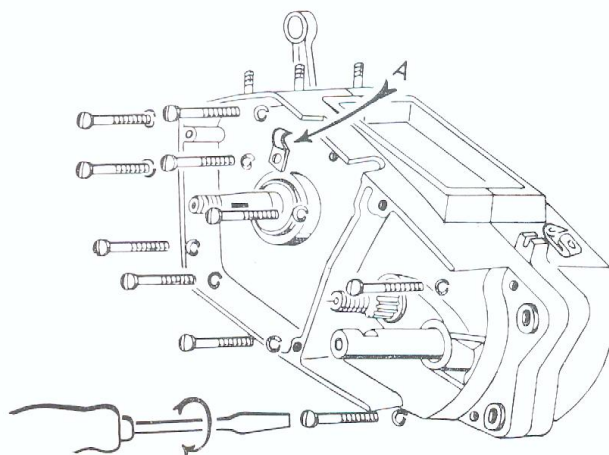

Afb. I 44

Schakeling

Schakeling monteren, zoals
op de tekening is aangege-
ven. Hevel A vóór de mon-
tage oliën.
Koppelingsas draaien en de
versnellingen inschakelen.

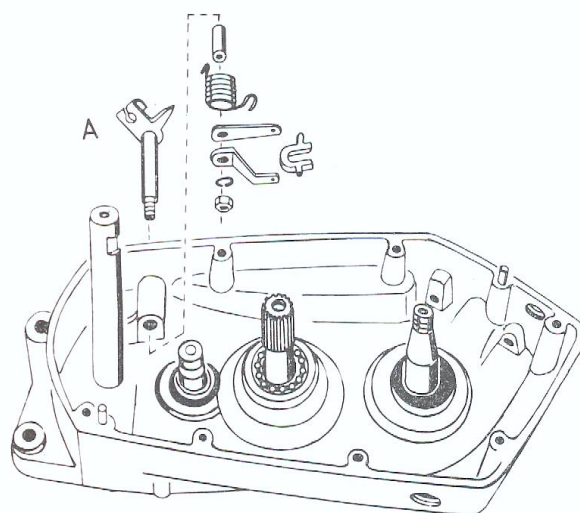

Afb. 45

Zuiger

Naaldlager A invetten en in
drijfstang schuiven. Seeger-
ring B in de zuiger mon-
teren. Oude seegerringen
niet voor de 2e maal gebrui-
ken. Zuiger over drijfstang
schuiven, zuigerveerslot aan
carbureteurzijde. Pistonpen
monteren en 2e seegerring
plaatsen.

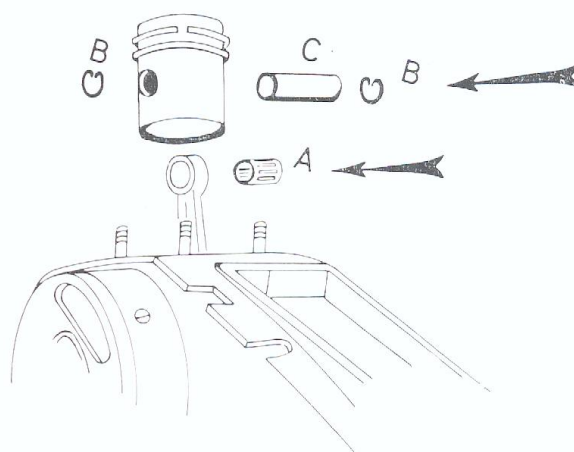

Afb. I 28

Krukas

De aftrekker met een sleutel vasthouden en met een tweede sleutel de moer aan-draaien tot het kogellager los zit.

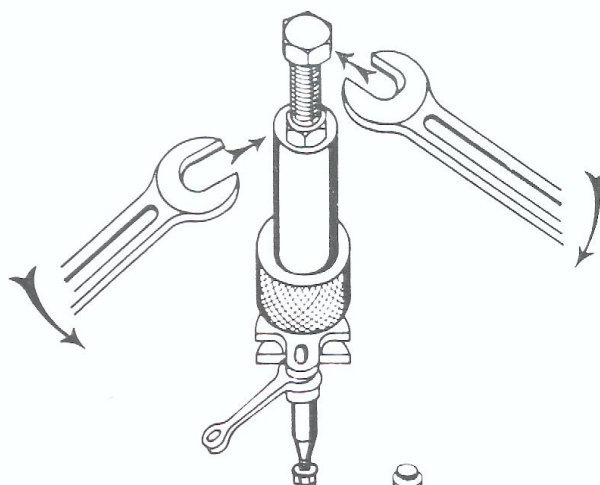
**MONTAGE**

Afb. I 29

Carter-ontstekingszijde

Licht geoliede simmerringen A, B en C met de lippen naar de binnenzijde, door middel van een goed passende slagpijp D inslaan.

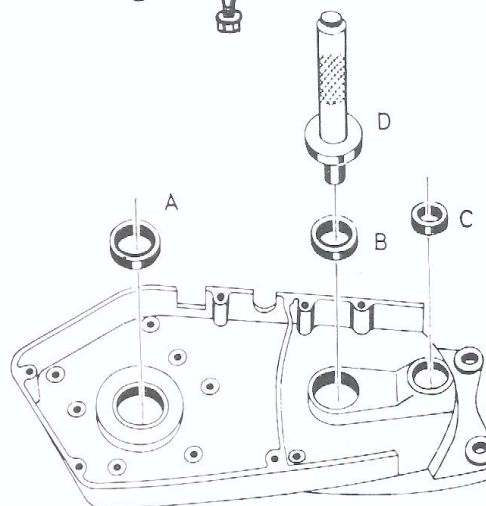
**Carter-koppelingszijde**

Simmerringen als boven omschreven monteren. Hierbij dient er echter op gelet te worden, dat bij A een simmerring met 2 lippen gebruikt wordt.

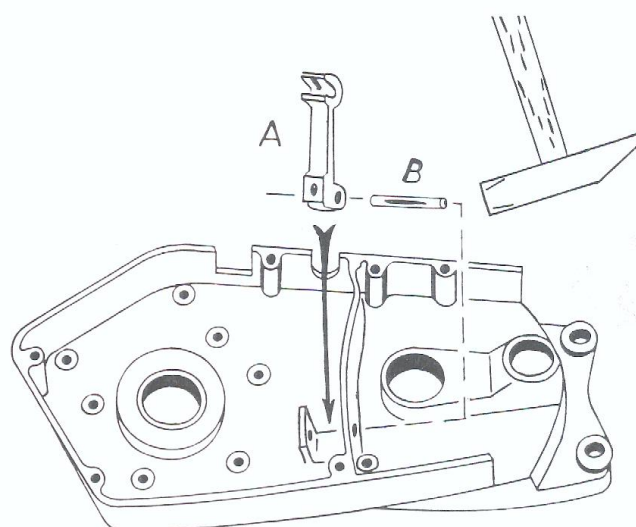

Afb. I 30

Carter-ontstekingszijde

Koppelingshevel A inzetten en stift B inslaan.

Afb. I 31

Carterhelften

Kogellager B in het licht verwarmde carter monteren. Ring voor de rollen A met bijv. Bosch-nokkenvet in-vetten en 18 rollen inzetten.

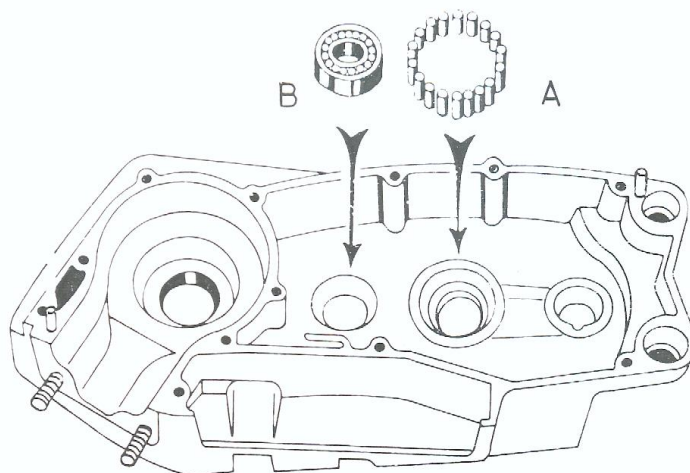

Afb. I 32

Carter-ontstekingszijde

Over de schakelas A beschermkap 444.31.645-00 schuiven en in het rollenlager plaatsen. Koppelingsas C in het kogellager.

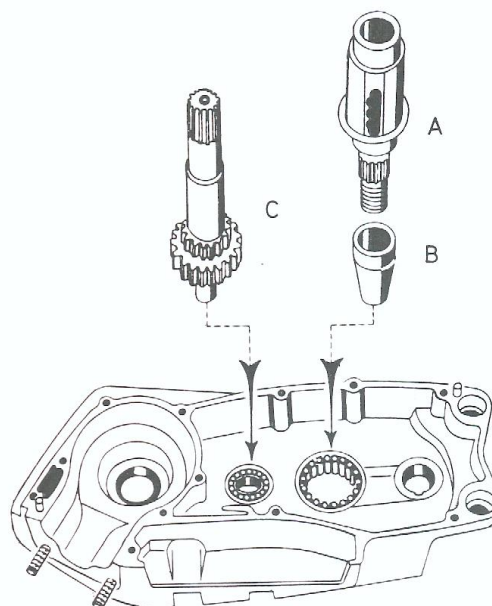

Afb. I 33

Versnelling

Schema van de 3- resp. 2-versnellingsbak:

- A = Koppelingsas
- B = Schakelas
- C = Kettingwiel

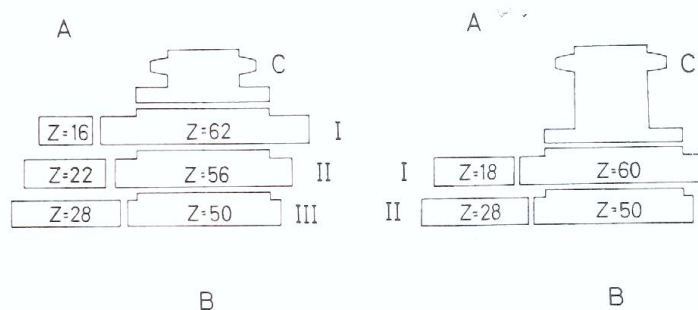

Afb. I 16

Aandrijfkettingwiel

Aandrijfkettingwiel met de blokkeerring (444.31.524-00) vasthouden. Moer losdraaien en kettingwiel met de hand verwijderen.

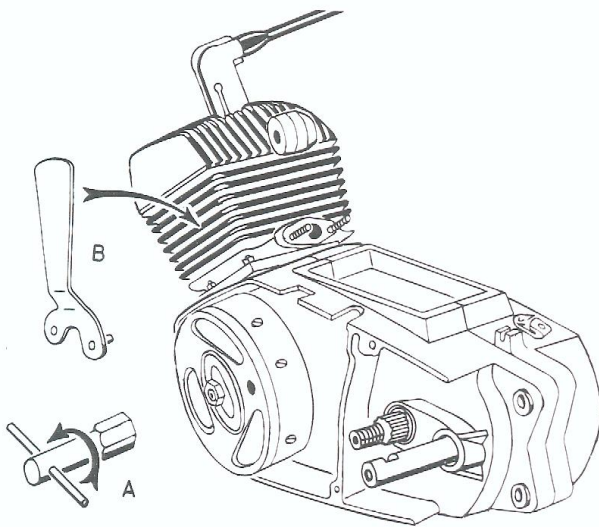

Afb. I 17

Ontsteking

Vliegwiel met blokkeersleutel B (468.31.012-0) tegenhouden. Moer en veering verwijderen.

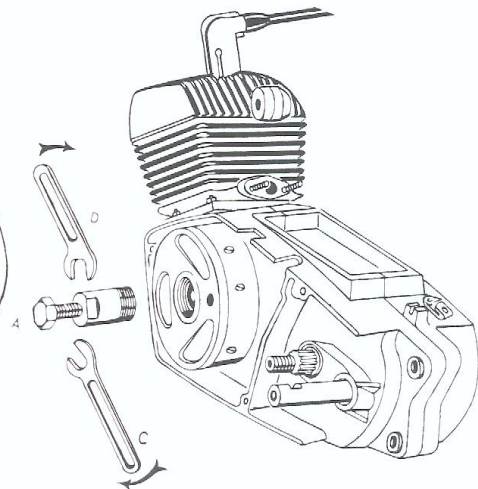
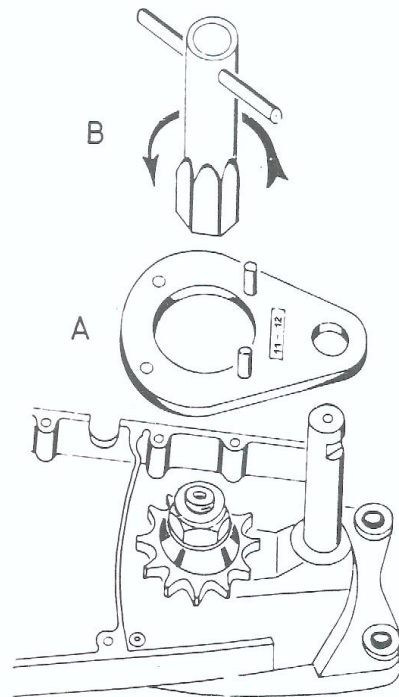

Afb. I 18

Ontsteking

Vliegwieltrekker A (077.31.801-00) in het vliegwiel schroeven en moer vastdraaien tot het vliegwiel los laat.

Afb. I 19

Ontsteking

Spie uit de krukas nemen.
Ankerplaat losschroeven,
kabelklem openbuigen en
ankerplaat verwijderen.

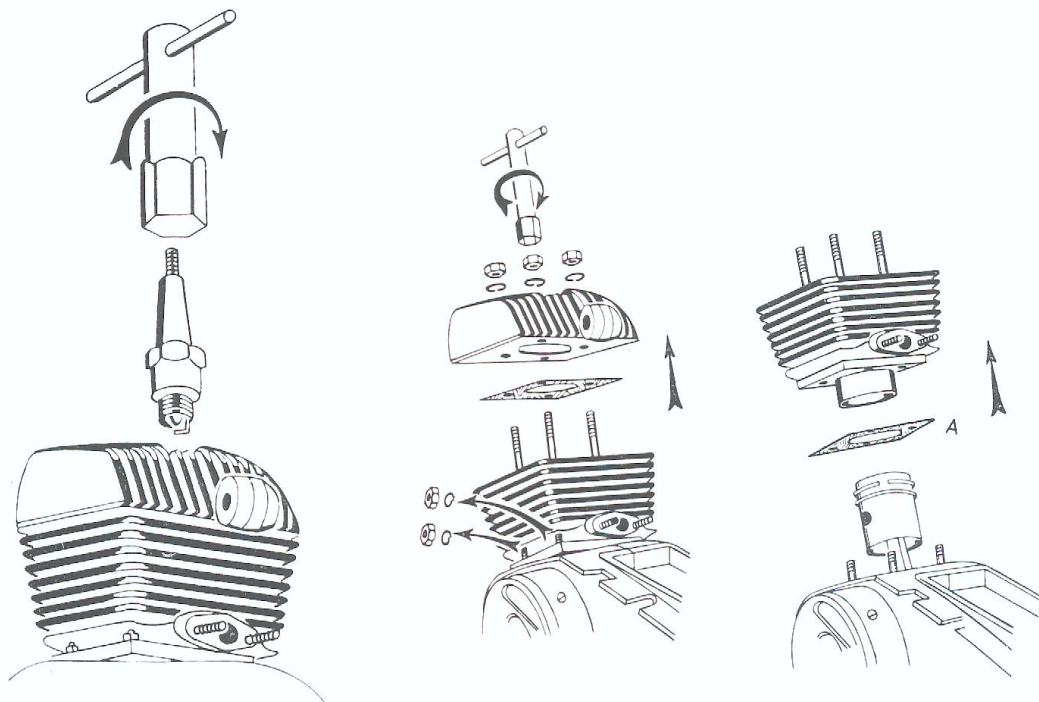
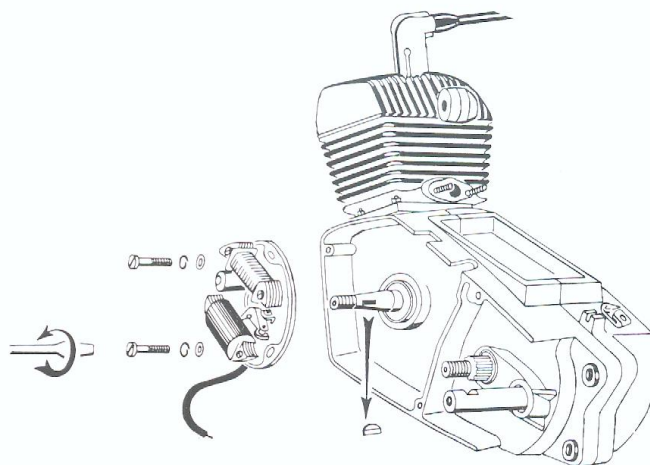

Afb. I 20

Bougie

Bougie verwijderen.

Afb. I 21

Cilinder

Alle moeren en ringen van
cilinderkop en cilinder ver-
wijderen.
Beide delen afnemen.

Afb. I 4

Carburateur

Carburateur met pakking van cilinder losmaken. Klemband B en aanzuigruisdemper C verwijderen.

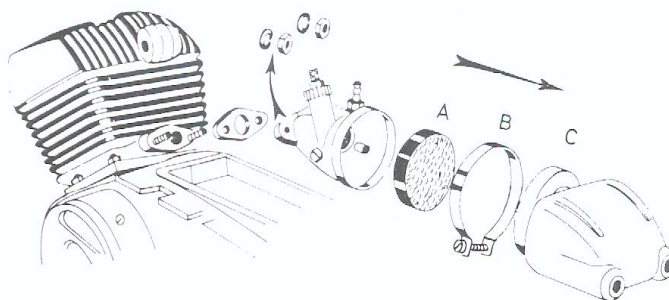

Afb. I 5

Carburateur

Natteluchtfilter in benzine schoonmaken.



Afb. I 6

Schakelkabel

Kabelstelschroef terugdraaien en kabel uit hevel haken.

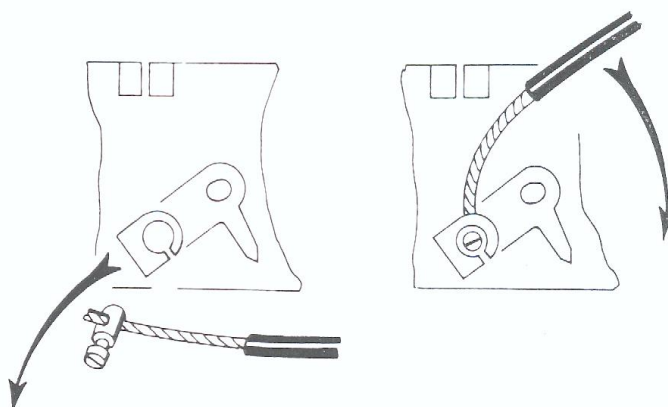

Afb. I 7

Koppelingskabel

Magneetdeksel verwijderen.
Klemstuk uittrekken en
koppelingskabel uit de kop-
pelingshevel haken. Motor
uit de bromfiets nemen.

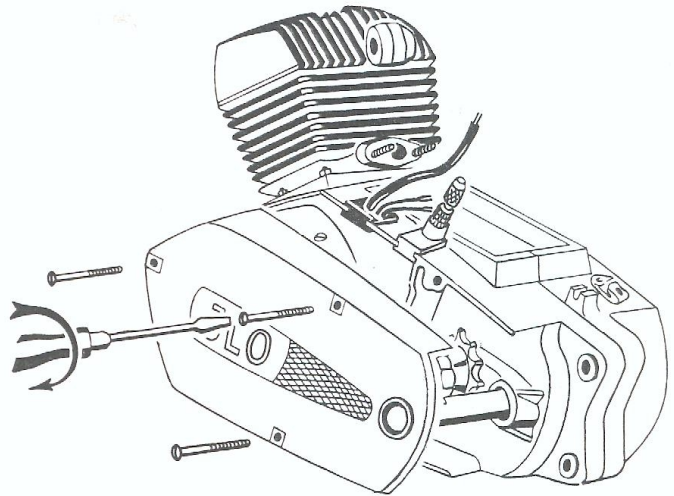

Afb. I 8

Koppelingsdeksel

Rechter crank verwijderen.
Seegerring A, schijf B en
ring C verwijderen, schroe-
ven losdraaien, deksel af-
nemen.

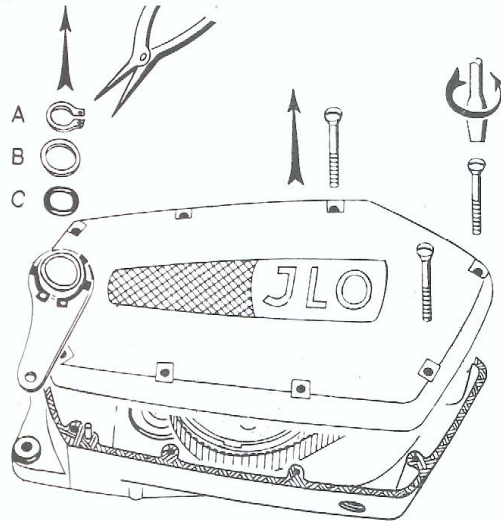

Afb. I 9

Koppelingsdeksel

Seegerring C, remhevel en
schijf verwijderen. Rembus
uitnemen, ring A verwij-
deren.

