

Calage de la distribution : contrôle, lettres-repères moteur AZQ, BME, BZG

Outillage spécial, contrôleurs, appareils de mesure et matériel nécessaires

- ◆ Fixation de l'arbre à cames -T10123-

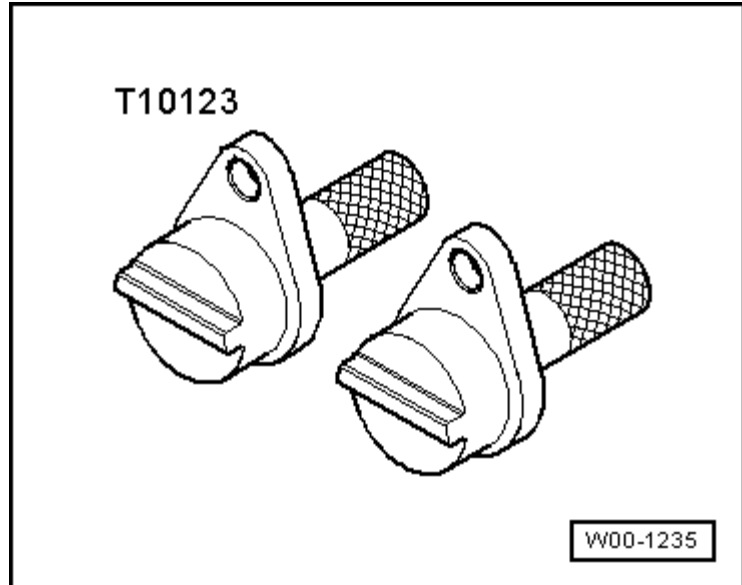

- ◆ Goujon de fixation -T10121-

Procédure de contrôle

- Déposer le filtre à air → [Chapitre](#).

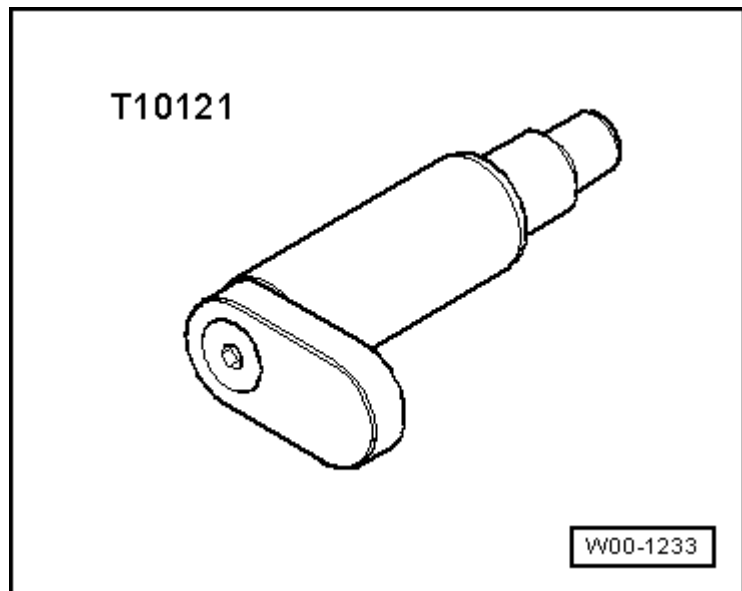

- Déposer le bouchon situé dans le carter d'arbre à cames -flèches-.

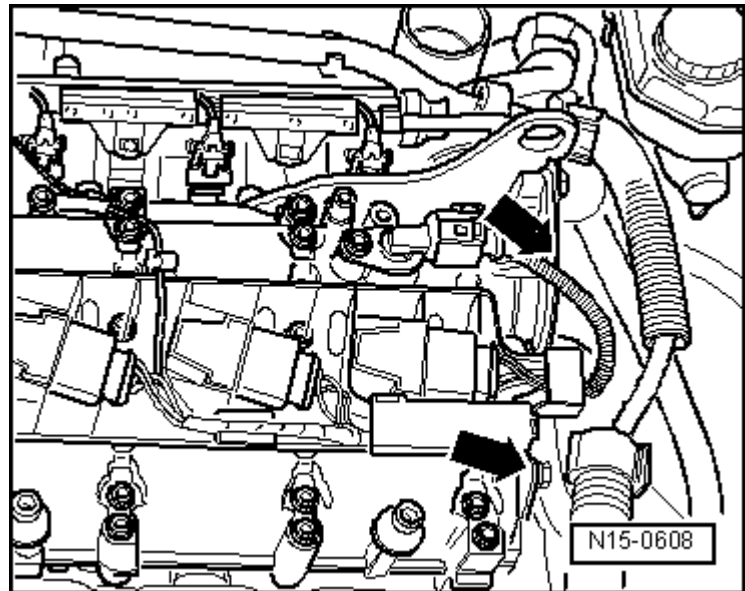

- Déposer le transmetteur de régime moteur - G28--flèche-.

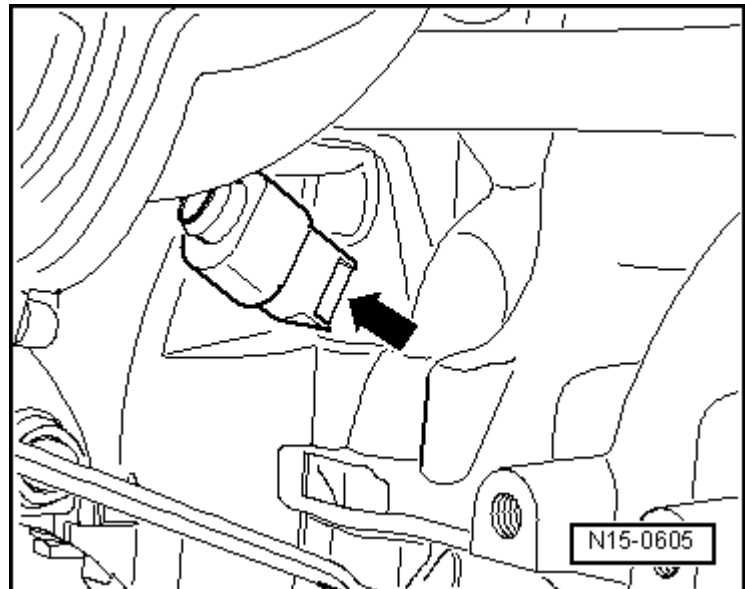

- Tourner le vilebrequin dans le sens de rotation du moteur en agissant sur la vis de fixation de la poulie jusqu'à ce que les gorges aménagées dans les deux arbres à cames se trouvent à l'horizontale.

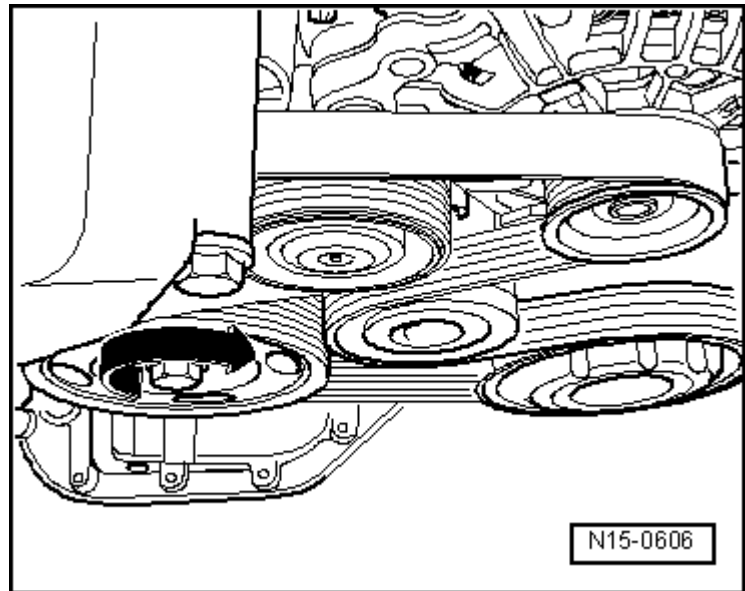

- Il doit être possible d'engager facilement les arrêteurs d'arbres à cames -T10123- dans les arbres à cames.
- Fixer les deux outils en serrant les vis six pans -M6- à la main.

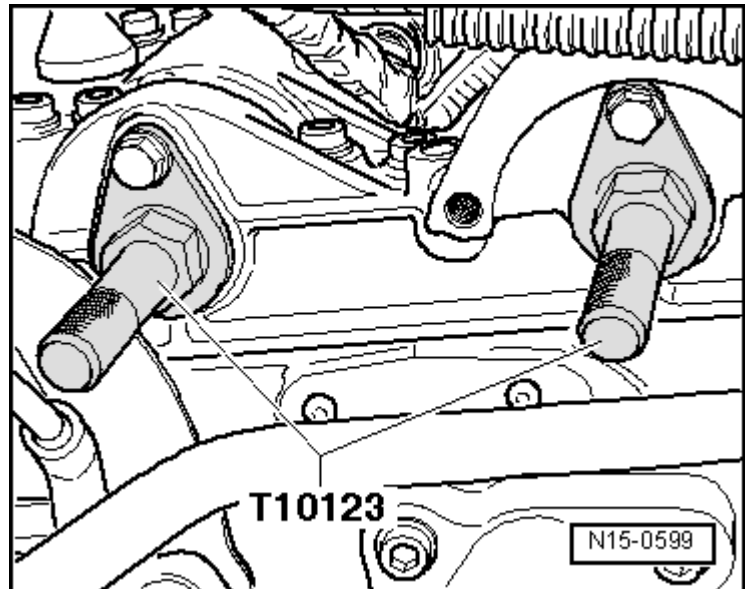

- Freiner maintenant le vilebrequin en enfonçant le goujon de fixation -T10121- dans l'alésage du volant-moteur.



Nota

S'il n'est pas possible d'engager le goujon de fixation -T10121-, retirer les arrêteurs d'arbres à cames -T10123- des arbres à cames. Tourner le vilebrequin dans le sens de rotation du moteur (360°) et répéter le processus.

S'il n'est pas possible d'engager les deux arrêteurs d'arbres à cames :

- Procéder au calage de la distribution
→ [Chapitre](#).

S'il est possible d'engager les arrêteurs d'arbres à cames :

- Retirer des alésages les arrêteurs d'arbres à cames et reposer le transmetteur et le bouchon.

La suite de l'assemblage s'effectue de façon similaire dans l'ordre inverse de la dépose.

