



Direction commerciale  
Animation technique réseau

# DOCUMENTATION D'ATELIER



**S A T E L I S**  
**125**  
**COMPRESSOR**



**TABLE DES MATIÈRES**

<b>TABLE DES MATIÈRES .....</b>	<b>1</b>
<b>CARACTÉRISTIQUES .....</b>	<b>4</b>
Moteur.....	4
Capacités.....	4
Châssis.....	5
Dimensions et poids.....	5
Pneumatiques.....	5
<b>PLAN D'ENTRETIEN ET MISE EN SERVICE .....</b>	<b>6</b>
Vérifier.....	6
Remplacer.....	7
Vérifier et graisser.....	7
Lecture des codes défauts des calculateurs.....	7
Essai du véhicule.....	7
Préparation de la batterie (Sauf batterie sans entretien)*.....	8
Vérifications avant livraison au client.....	8
<b>POINTS PARTICULIERS IMPORTANTS .....</b>	<b>9</b>
Huile et carburant.....	9
Mise en route suite à une réparation moteur.....	9
Électricité.....	9
Particularités.....	9
<b>COUPLES DE SERRAGE.....</b>	<b>10</b>
Partie moteur.....	10
Partie carrosserie.....	11
Partie cycle.....	11
Standard.....	11
<b>PRINCIPE DE FONCTIONNEMENT DU COMBINÉ ÉLECTRONIQUE .....</b>	<b>14</b>
<b>PRINCIPE DE FONCTIONNEMENT DU COMBINÉ ÉLECTRONIQUE .....</b>	<b>14</b>
Fonctions du combiné.....	14
Initialisation du système.....	14
Fonctions analogiques (aiguilles).....	15
Fonctions numériques (afficheur multifonctions).....	15
Fonctions complémentaires.....	18

<b>ÉLECTRICITÉ.....</b>	<b>20</b>
Schéma de principe du système d'injection indirecte 4 temps.....	20
Schéma de principe du combiné et de l'éclairage.....	21
Fusibles et distribution d'énergie.....	22
<b>IMPLANTATION DES COMPOSANTS.....</b>	<b>23</b>
<b>CARROSSERIE.....</b>	<b>24</b>
Emplacement des éléments de carrosserie.....	24
Logigramme de démontage des éléments de carrosserie.....	25
Dépose de la selle conducteur.....	26
Dépose de la selle passager.....	26
Dépose d'une poignée de maintien droite ou gauche.....	27
Dépose d'un feu arrière droit ou gauche.....	27
Dépose d'une ampoule de feu arrière.....	27
Dépose d'un carénage latéral droit ou gauche.....	28
Dépose du coffre.....	29
Dépose des carénages de réservoir.....	30
Dépose d'un plancher droit ou gauche.....	31
Dépose de la calandre.....	32
Dépose des ensembles projecteurs et veilleuses.....	32
Dépose des ampoules de projecteur.....	32
Dépose du tablier avant.....	32
Dépose du tablier arrière.....	33
Dépose du combiné.....	35
Dépose du pare boue.....	36
Dépose du support de la batterie.....	36
<b>OPÉRATIONS D'ENTRETIEN.....</b>	<b>37</b>
Dépose de la courroie de compresseur.....	37
Méthode de pose de la courroie de compresseur.....	38
Vidange de l'huile moteur et échange du filtre à huile.....	38
Echange du silencieux de vanne de régulation de pression.....	40
Échange du filtre à air.....	40
Dépose du filtre à carburant.....	42
Dépose de la bougie.....	42
Echange des plots élastiques de compresseur.....	43
Transmission primaire.....	44
Vidange du circuit de refroidissement.....	49
Réglage des jeux aux soupapes.....	50
Échange des plaquettes de frein.....	51

---

<b>INTERVENTIONS DIVERSES</b> .....	<b>52</b>
Procédure permettant de faire chuter la pression dans le circuit de carburant.....	52
Contrôle de la pression de carburant.....	53
Dépose de l'échangeur air/air/Boîtier tampon d'air.....	54
Dépose du boîtier papillon.....	56
Dépose de la vanne de régulation de pression.....	56
Dépose du capteur de pression d'air d'admission.....	57
Dépose du capteur de température d'air.....	57
Dépose de la sonde lambda.....	57
Dépose du calculateur.....	58

**CARACTÉRISTIQUES.**

## ■ Moteur.

	<b>SATELIS 125 cc. Compresseur</b>
<b>Type.</b>	Monocylindre 4 temps à injection indirecte 2 soupapes à arbre à cames en tête entraîné par chaîne.
<b>Refroidissement.</b>	Liquide.
<b>Alésage x course.</b>	57 x 48.9 mm
<b>Cylindrée.</b>	124.8 cc.
<b>Puissance maxi.</b>	11 kW à 8000 tr/mn.
<b>Régime de couple maxi.</b>	6000 tr/mn.
<b>Alimentation.</b>	Injection électronique indirecte.
<b>Suralimentation</b>	Compresseur volumétrique
<b>Graissage.</b>	Pompe trochoïdale.
<b>Transmission.</b>	À 2 poulies variables et courroie trapézoïdale.
<b>Embrayage.</b>	Automatique centrifuge.
<b>Bougie.</b>	NGK CR9EB Écartement de l'électrode : 0.6 à 0.7 mm
<b>Échappement.</b>	Catalysé.
<b>Normes.</b>	Euro 3.

## ■ Capacités

<b>Réservoir à carburant.</b>	13.2 l sans plomb 95 ou 98.
<b>Huile moteur.</b>	1.25 l SAE 5W40 100% Synthetic. De qualité minimum : API SJ.
<b>Boîte relais.</b>	0.12 l SAE 80W90.
<b>Huile compresseur</b>	0.035 l SAE 80W90.
<b>Liquide de refroidissement.</b>	1.6 l. Liquide de refroidissement Peugeot réf. 754614.
<b>Fourche.</b>	212 cccc par tube Esso Unavis 46 ou Agip H Lift 46.

**■ Châssis.**

<b>Châssis.</b>	À double berceau en tube d'acier haute résistance.
<b>Suspension avant.</b>	Fourche télescopique hydraulique. Ø37 mm.
<b>Débattement.</b>	110 mm.
<b>Suspension arrière.</b>	2 combinés ressort amortisseur hydraulique réglable.
<b>Débattement.</b>	100 mm.

**■ Dimensions et poids**

<b>Longueur hors tout.</b>	2152 mm.
<b>Largeur au guidon.</b>	765 mm.
<b>Hauteur. (sans rétroviseurs).</b>	1425 mm.
<b>Empattement.</b>	1500 mm.
<b>Garde au sol.</b>	95 mm.
<b>Hauteur de selle.</b>	784 mm.
<b>Poids à vide.</b>	160 kg.

**■ Pneumatiques.**

<b>Jante avant.</b>	14 pouces en alliage d'aluminium.
<b>Pneumatique avant.</b>	120/70 - 14.
<b>Pression avant.</b>	2 bars.
<b>Jante arrière.</b>	13 pouces en alliage d'aluminium.
<b>Pneumatique arrière.</b>	140/60 - 13.
<b>Pression arrière.</b>	2.2 bars.

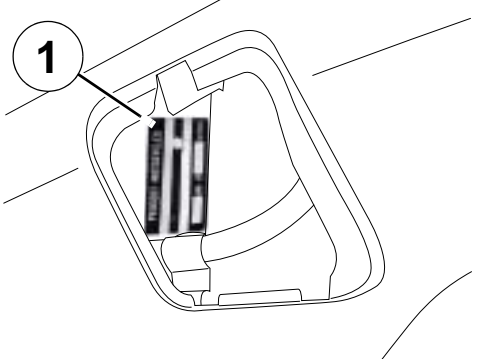
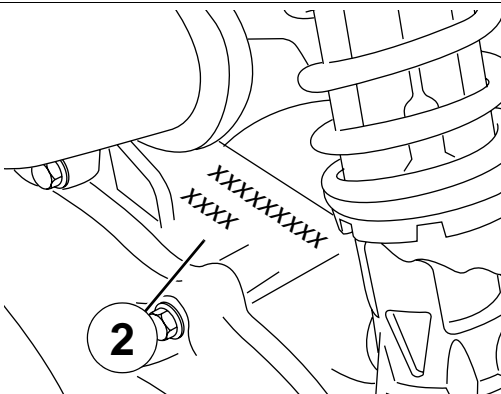
<b>Marquage châssis.</b>	<b>Marquage moteur.</b>
	
1. Plaque constructeur. (Côté gauche). - Numéro VIN du côté droit du véhicule.	2. Numéro moteur.

**PLAN D'ENTRETIEN ET MISE EN SERVICE.**

L'entretien renforcé s'adresse aux véhicules utilisés dans des conditions dites "sévères" : porte à porte, utilisation urbaine intensive (coursier), petits trajets moteur froid, régions poussiéreuses, température ambiante supérieure à 30°C.

Opérations d'entretien.	500 kms ou 1 mois	Tous les 5000 kms ou 12 mois	Tous les 10000 kms	Tous les 20000 kms
Entretien renforcé.	kms	Tous les 2500 kms	Tous les 5000 kms	Tous les 10000 kms

**■ Vérifier.**

Jeu à la commande de gaz.	C	C	C	C
Jeu à la colonne de direction.	C	C	C	C
Fonctionnement de l'équipement électrique.	C	C	C	C
État des commandes hydrauliques des freins avant et arrière.	C	C	C	C
État des canalisations de carburant.	C	C	C	C
État des canalisations d'huile.	C	C	C	C
Pression des pneumatiques.	C	C	C	C
État, pression et usure des pneumatiques.	C	C	C	C
État suspension avant.	C	C	C	C
État suspension arrière.	C	C	C	C
Niveaux de liquide de frein.	C	C	C	C
Niveau d'électrolyte de la batterie *.	C	C	C	C
Niveau de liquide de refroidissement.	C	C	C	C
Niveau d'huile moteur.	C			
Niveau d'huile de boîte relais	C	C	C	
Niveau d'huile du compresseur				C
Plaque support et roulement d'entraînement de compresseur			C	
Serrage de la boulonnerie.	C	C	C	C



Opérations d'entretien.	500 kms ou 1 mois	Tous les 5000 kms ou 12 mois	Tous les 10000 kms	Tous les 20000 kms
Entretien renforcé.	500 kms	Tous les 2500 kms	Tous les 5000 kms	Tous les 10000 kms

■ **Remplacer.**

Bougie.			R	
Silencieux d'admission/filtre à air.			C	R
Silencieux de la vanne de régulation		N	N	R
Plaquettes de frein avant #.		C	C	C
Plaquettes de frein arrière #.		C	C	C
Galets et guides de poulie motrice #.			C	
Courroie de transmission.		C	R	
Galet anti-battement de courroie #.			C	
Courroie de transmission compresseur		C	R	
Plot élastique de compresseur			C	R
Tuyaux d'air sous pression		C		
Huile moteur (+ nettoyer la crépine).	V	R		
Filtre à huile moteur.			R	
Filtre à carburant				R
Liquide de frein et de refroidissement.	Tous les 2 ans			

■ **Vérifier et graisser.**

Poulie réceptrice : Flasque mobile et douilles à aiguilles.			G	G
Poulie motrice/Flasque mobile.			G	G

■ **Lecture des codes défauts des calculateurs.**

Injection et système de freinage ABS/PBS*.	C	C	C	C
--	---	---	---	---

■ **Essai du véhicule.**

Sur route.	C	C	C	C
------------	---	---	---	---

- C : Contrôler.  
 N : Nettoyer.  
 R : Remplacer.  
 G : Vérifier et graisser.

\* Suivant équipement.

# Remplacer si nécessaire.

### ■ Préparation de la batterie (Sauf batterie sans entretien)\*.

Déposer la batterie.

Retirer les 6 bouchons de remplissage et le bouchon de mise à l'air libre.

Remplir avec de l'électrolyte jusqu'au niveau marqué sur celle-ci " UPPER LEVEL ".

Électrolyte : (35% acide sulfurique =  $1.28\text{g/cm}^3$ ). En bidon de 1 litre réf. 752740; En bidon de 5 litres réf. 752741.

Laisser la batterie au repos pendant environ une demi-heure.

Refaire le niveau si nécessaire.

Charger la batterie pendant au moins 2 heures avec une intensité de 0.4A.

Remettre en place la batterie et brancher le tuyau d'évacuation des vapeurs.

Raccorder au + batterie, la cosse avec le fil rouge et au - batterie, la cosse avec le fil vert.

Par la suite, le niveau de la batterie devra éventuellement être rétabli, après une charge complète, en utilisant exclusivement de l'eau distillée.

### ■ Vérifications avant livraison au client.

Vérifier le serrage des écrous de roue.

Vérifier le serrage de la boulonnerie.

Contrôler le réglage et l'efficacité des freins.

Contrôler la pression de gonflage des pneumatiques à froid.

Contrôler le fonctionnement de l'éclairage, des clignotants, de l'avertisseur sonore, et du feu stop.

Vérifier le fonctionnement des différents témoins.

Faire un essai sur route.

\* Suivant équipement.

## **POINTS PARTICULIERS IMPORTANTS.**

### **■ Huile et carburant.**



Ce moteur est conçu pour fonctionner avec du carburant sans plomb 95 ou 98 exclusivement.



Les tuyaux de carburant doivent impérativement être remplacés s'ils présentent des traces d'usure, de fissure etc.

De plus, les colliers sont spécifiques, ils doivent être remplacés impérativement à chaque dépose par des colliers d'origine.



Le carburant est un produit extrêmement inflammable, ne pas fumer dans la zone de travail et éviter toute flamme ou étincelle. Travailler dans un local bien aéré et ventilé.

Avant toute intervention, laisser refroidir le moteur pendant 2 heures minimum.

### **■ Mise en route suite à une réparation moteur.**

À chaud comme à froid, mettre le moteur en route sans accélérer.

Contrôler le niveau de liquide de refroidissement dans le vase d'expansion.

Après essai dynamique du véhicule, vérifier l'absence de code défaut dans les différents calculateurs (avec outil de diagnostic).

### **■ Électricité.**

Tous les composants électriques du système sont alimentés en courant continu 12 volts.

La batterie ne doit pas être débranchée pendant le fonctionnement du moteur et sa tension doit être au minimum de 10 volts pour que le calculateur fonctionne et autorise le démarrage du moteur.

### **■ Particularités.**

Après un échange du calculateur d'injection ou du boîtier papillon, la procédure d'initialisation doit être réalisée avec l'outil diagnostic.

Le calculateur possède une fonction diagnostic qui permet via une LED dans le tableau de bord ou via l'outil de diagnostic de lire les défauts mémorisés.

**COUPLES DE SERRAGE.****■ Partie moteur.**

Culasse.	Procédure
Carters.	1 m.daN.
Couvercle de transmission.	1 m.daN.
Couvercle de carter droit.	1 m.daN.
Tendeur automatique.	1 m.daN.
Clapet de régulation d'huile.	4 m.daN.
Sonde de température.	1 m.daN.
Démarrreur.	1 m.daN.
Rotor.	7 m.daN.
Stator.	1 m.daN.
Capteur de régime.	0.7 m.daN.
Poulie motrice.	11 m.daN.
Poulie d'entraînement de courroie de compresseur	2.5 m.daN.
Poulie réceptrice.	7 m.daN.
Plateau embrayage/mâchoires	5.5 m.daN.
Galet anti-battement de courroie	1 m.daN.
Bougie.	1 m.daN.
Pignon d'arbre à cames.	2.3 m.daN.
Plaque support de palier de vilebrequin.	1 m.daN.
Compresseur.	1 m.daN.
Plot élastique de compresseur.	Serrage manuel.
Bouchon de vidange	4 m.daN.

### ■ Partie carrosserie.

Garde boue avant.	0.8 à 1.2 m.daN
Carénage de guidon.	0.2 à 0.4 m.daN
Tabliers avant.	0.2 à 0.4 m.daN
Tablier arrière.	0.2 à 0.4 m.daN
Bas de caisse.	0.2 à 0.4 m.daN
Plancher.	0.4 à 0.6 m.daN
Coffre de selle.	0.8 à 1.2 m.daN
Carénages arrière.	0.2 à 0.4 m.daN
Poignée de maintien.	2 à 2.5 m.daN
Garde boue arrière.	0.4 à 0.6 m.daN







### ■ Partie cycle.

Axe de roue avant.	6.5 m.daN
Vis de roue arrière.	10 m.daN
Écrou d'axe de roue arrière.	10 m.daN
Articulation biellette sur moteur.	5 m.daN
Articulation biellette sur châssis.	5 m.daN
Axe de liaison des biellettes	5 m.daN
Fixation supérieure d'amortisseur.	4.5 m.daN
Fixation inférieure d'amortisseur.	2.2 m.daN
Écrou d'échappement sur culasse.	2.2 m.daN
Vis de fixation d'échappement sur carter.	2.2 m.daN
Collier d'échappement	1 m.daN
Cône supérieur (en 2 opérations).	4/2.2 m.daN
Contre écrou de cône supérieur.	Serrage manuel
Contre écrou de direction.	7.5 m.daN
Étrier de frein avant.	3 m.daN
Étrier de frein arrière.	3 m.daN
Disque de frein avant.	3 m.daN
Disque de frein arrière.	3 m.daN
Guidon.	4 m.daN
Échangeur air/air	1 m.daN

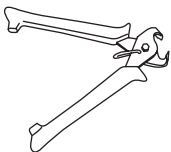
### ■ Standard.

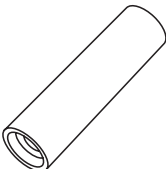
Vis et écrou diamètre 5 mm.	0.6 m.daN
Vis et écrou diamètre 6 mm.	1 m.daN
Vis et écrou diamètre 8 mm.	2.2 m.daN
Vis et écrou diamètre 10 mm.	3.5 m.daN
Vis et écrou diamètre 12 mm.	5.5 m.daN

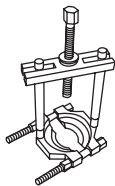
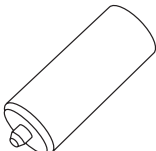
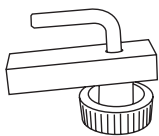
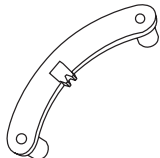
**OUTILS SPÉCIAUX**

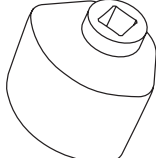
	N° d'outil	Désignation	Utilisé avec		N° d'outil	Désignation	Utilisé avec
	750539	Pince à colliers clic			757877	Manomètre de contrôle de pression	
	754007	Poussoir roulement de bras de suspension			758358 (*)	TEP 2005	
	755585	Outil de dépose des roulements			758004	Outil rallonge protecteur	
	755996	Pince tuyau			758005	Outil d'immobilisation	
	756017 (*)	Faisceau d'alimentation de l'injecteur de carburant			758006	Outil de pose de courroie compresseur	

(\*) Outil nouveau ou modifié

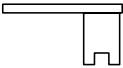
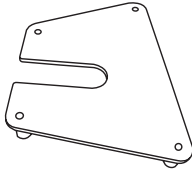
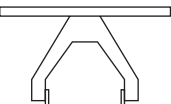
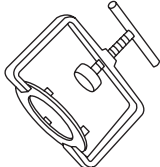
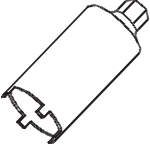
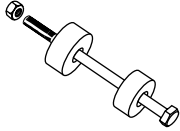
	N° d'outil	Désignation	Utilisé avec		N° d'outil	Désignation	Utilisé avec
	756715	Clé de jauge de réservoir			758007	Plaque ouverture carter	
	756716	Clé de bague de réservoir			758008	Outil de compression embrayage	
	757860	Outil de direction			758810 (*)	Outil de pose cuvette de direction	

(\*) Outil nouveau ou modifié

## PRINCIPE DE FONCTIONNEMENT DU COMBINÉ ÉLECTRONIQUE

### ■ Fonctions du combiné.

- Compteur de vitesse.
- Compte-tours.
- Odomètre.
- Odomètre journalier.
- Montre digitale.
- Jauge à carburant.
- Indicateur de température extérieure.
- Jauge de température moteur.
- Défaut tension batterie.
- Indicateur de maintenance.
- Centrale clignotante.

Témoins du combiné :

- Pression d'huile
- ABS/PBS ou STOP
- Clignotants gauche
- Feu de route
- État antidémarrage
- Diagnostic du système injection
- Ouverture de coffre
- Clignotants droit

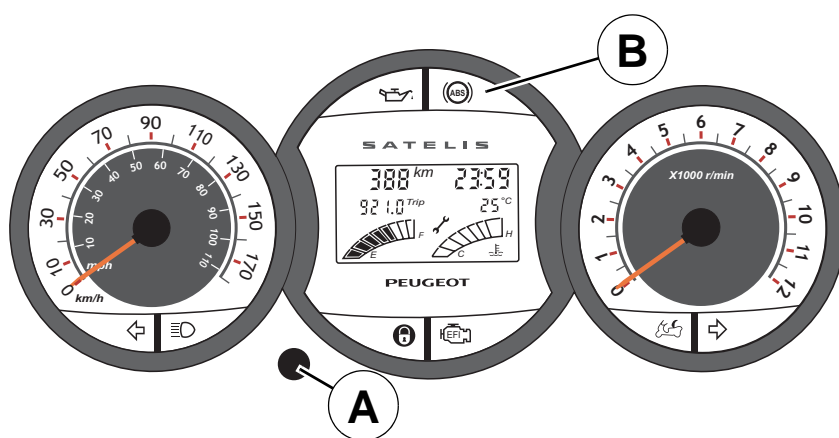

(A) Bouton de commande du combiné.

Deux versions seront disponibles :

1. Version de base avec témoin STOP en (B).
2. Version ABS/PBS avec témoin ABS en (B).

### ■ Initialisation du système.



À la préparation du véhicule, couper le contact et brancher la batterie. Lors du branchement de la batterie le système s'initialise.



La batterie ne doit jamais être branchée ou débranchée contact mis.

À chaque mise du contact le combiné s'initialise :

- Tous les témoins s'allument.
- Tous les éléments de l'afficheur multifonctions sont activés.
- Les deux aiguilles (compteur de vitesse et compte-tours) se déplacent simultanément du mini au maxi et retour.

Dans le cas contraire, couper le contact, débrancher et rebrancher la batterie.

Après l'initialisation les témoins, d'huile, stop ou ABS, diagnostic injection, restent allumés.



## ■ Fonctions analogiques (aiguilles).

### Compteur de vitesse.

Indication à double échelle kilomètres/miles.

Véhicule sans ABS/PBS : Le signal provient du capteur de vitesse monté sur la roue avant.

Véhicule avec ABS/PBS : Le signal provient du calculateur d'ABS/PBS.

## ■ Fonctions numériques (afficheur multifonctions)

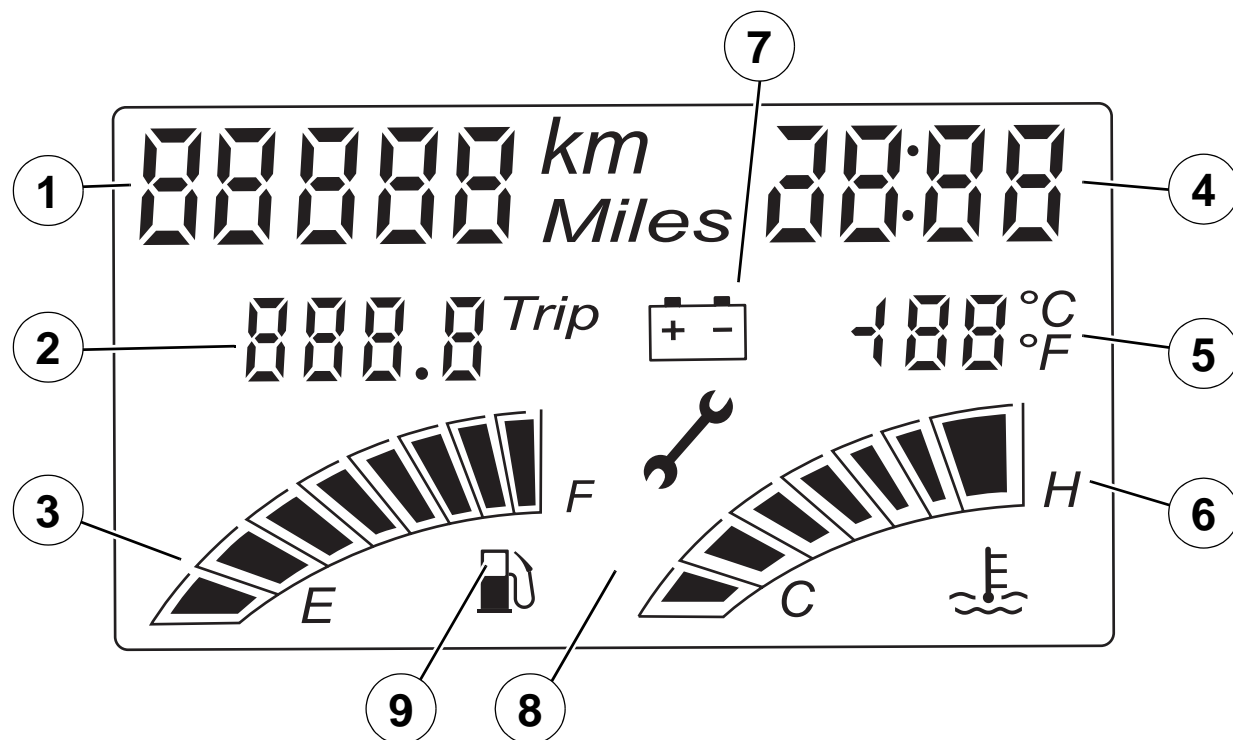

- |                         |  |
|-------------------------|--|
| 1. Odomètre.            | 5. Indicateur de température extérieure. |
| 2. Odomètre journalier. | 6. Jauge de température moteur.          |
| 3. Jauge à carburant.   | 7. Défaut tension batterie.              |
| 4. Montre digitale.     | 8. Indicateur de maintenance.            |
|                         | 9. Indicateur de réservoir vide.         |

### Odomètre.

Le totaliseur affiche et mémorise le nombre de kilomètres total effectué par le véhicule.

---

 **Le kilométrage total du véhicule reste mémorisé même lorsque la batterie est débranchée.**

---

Le choix de l'unité de distance (km ou miles) se fait de la façon suivante

- Contact coupé, maintenir le bouton de commande appuyé et mettre le contact, l'unité de distance clignote.
  - Sélectionner l'unité par un appui bref sur le bouton de commande, l'unité de distance passe de "km" à "miles" ou inversement.
  - Couper le contact pour valider.
- 

 **Si l'unité de distance est en km, la température extérieure est affichée en °C.**  
**Si l'unité de distance est en miles, la température extérieure est affichée en °F.**

---

### Odomètre journalier.

Le compteur journalier affiche et mémorise un nombre de kilomètres effectués pendant une période donnée.

L'odomètre journalier utilise la même unité que l'odomètre.

Remise à zéro de l'odomètre journalier :

- Appuyer sur le bouton de commande (appuis brefs) jusqu'à ce que les chiffres du compteur journalier clignotent.
- Un appui sur le bouton de commande de plus de 3 s permet la remise à zéro du compteur journalier.

### Jauge à carburant.

En position réserve, les deux derniers segments sont allumés et clignotent.

Quand le réservoir est vide tous les segments sont éteints et la pompe clignote.

Auto diagnostic de la jauge à carburant :

Si la jauge à carburant ou son faisceau sont défectueux tous les segments clignotent. Circuit ouvert (fil coupé).

### Montre digitale.

Réglage de l'heure :

Appuyer sur le bouton de commande (appuis brefs) jusqu'à ce que les chiffres de la montre clignotent.  
Un appui de plus de 3 s sur le bouton de commande permet de faire clignoter les deux caractères de l'heure.

Modifier l'heure par des appuis successifs sur le bouton de commande.

Un appui de plus de 3 s sur le bouton de commande permet de faire clignoter le premier caractère des minutes.

Modifier les minutes par appuis successifs sur le bouton de commande.

Un appui de plus de 3 s sur le bouton de commande permet de faire clignoter le deuxième caractère des minutes.

Modifier les minutes par appuis successifs sur le bouton de commande.

Un appui de plus de 3 s sur le bouton de commande permet de valider l'heure.

### Indicateur de température extérieure.

Sonde de température extérieure.

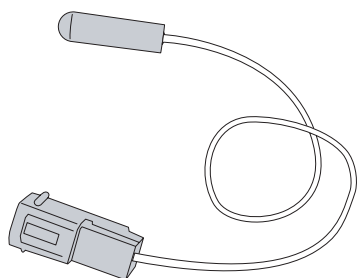

**Si l'unité de distance est en km, la température extérieure est affichée en °C.**

**Si l'unité de distance est en miles, la température extérieure est affichée en °F.**

### Indicateur de température moteur.

Lorsque la température du moteur est trop élevée, l'ensemble des segments est allumé et le dernier clignote. Alerte température. Sur le combiné de base, le témoin stop est allumé.

Si l'information de température n'arrive pas au combiné tous les segments clignotent. Circuit ouvert (fil coupé).

### Défaut tension batterie.

Le témoin de charge batterie clignote si la tension batterie descend en dessous de 11.2 Volts et s'éteint quand la tension repasse au dessus de 11.7 Volts.

Le témoin de charge batterie clignote et le témoin de stop s'allume (combiné version base uniquement) si la tension batterie est supérieure à 16 Volts.

### Indicateur de maintenance.

Fonction maintenance :

L'indicateur de maintenance s'allume 5000 kms après la dernière remise à zéro.

Mise à Zéro Maintenance :

- Contact coupé, maintenir le bouton de commande appuyé et mettre le contact, l'unité de distance clignote.
- Un appui de plus de 5s sur le bouton de commande permet la remise à zéro de l'indicateur de maintenance, extinction du pictogramme «clé».

### ■ **Fonctions complémentaires.**

#### Centrale clignotante.

Le combiné est équipé d'une centrale clignotante par côté et d'un témoin de clignotant par côté.

Un buzzer permet au pilote de ne pas oublier les clignotants.

Pour le fonctionnement des feux de détresse les deux centrales clignotantes sont activées.

La centrale clignotante est protégée contre les courts-circuits accidentels.

La mise du contact est nécessaire pour activer la fonction feux de détresse.

Les feux de détresse peuvent fonctionner contact coupé seulement s'ils ont été allumés avant la coupure du contact.

Les feux de détresse sont désactivés automatiquement 1 heure après la coupure du contact pour préserver la batterie.

---

 **Lorsqu'une lampe de clignotant est grillée la fréquence de clignotement du voyant et de l'autre lampe augmente pour avertir le pilote d'un incident.**

---

#### Témoins du combiné.

Version de base :

Pour permettre une meilleure alerte du pilote, le témoin stop sera allumé en plus du témoin d'alerte spécifique dans les cas suivants :

- Défaut de pression d'huile.
- Défaut température moteur.
- Défaut sur-tension batterie.

#### Commande d'éclairage.

C'est le combiné qui commande l'éclairage du véhicule. À la mise du contact les veilleuses sont allumées. Lors du démarrage du moteur le phare est allumé (Suivant la position de la commande feu de croisement/feu de route).

---

 **En position feux de route, le feu de croisement et le feu de route sont allumés simultanément (Sauf Compressor).**

---

Le phare reste allumé tant que le véhicule roule même si le moteur a calé et reste allumé 7 s après l'arrêt du véhicule.

Le phare reste allumé durant 3 s après la coupure du contact véhicule à l'arrêt.

Commande du système ABS/PBS.

Le calculateur ABS/PBS reste alimenté tant que le véhicule roule même si le moteur à calé.

Incident.

Aiguilles de compte-tours et de compteur de vitesse ne sont pas synchronisées à la mise du contact.

- Couper le contact.
- Débrancher et rebrancher la batterie.

Régime moteur indiqué est le double du régime réel. Mauvaise détection du système de mesure.

Véhicule avec système Magneti Marelli. Circuit de sonde de température non détecté.

- Contrôler le circuit de la sonde de température moteur.
- Couper le contact.
- Débrancher et rebrancher la batterie.

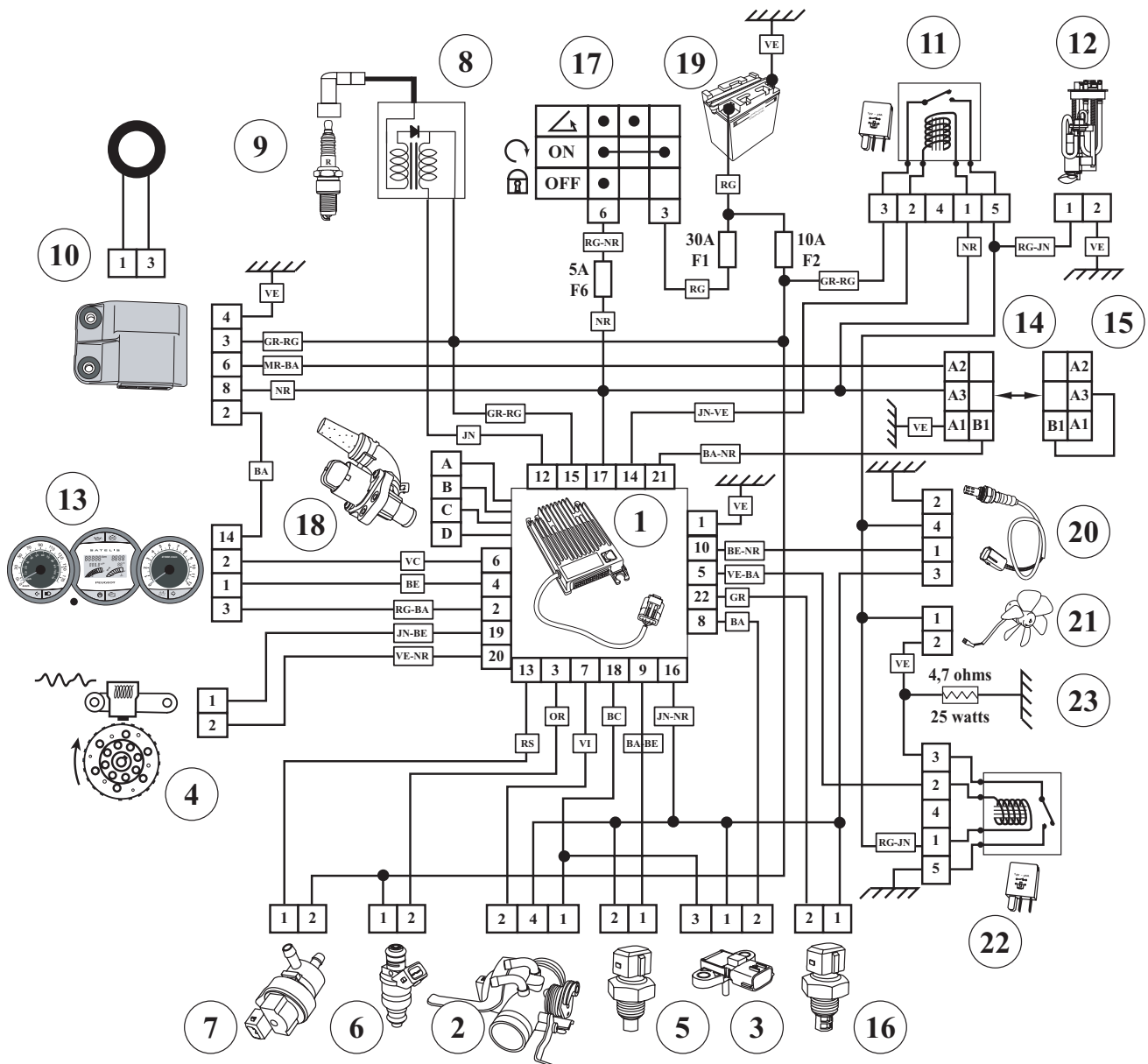
**ÉLECTRICITÉ.****■ Schéma de principe du système d'injection indirecte 4 temps.**

- |  |  |
|--|--|
| 1. Calculateur d'injection.              | 14. Prise de diagnostic.                           |
| 2. Boîtier papillon.                     | 15. Pont de prise diagnostic.                      |
| 3. Capteur de pression atmosphérique.    | 16. Capteur de température d'air                   |
| 4. Capteur de régime et position moteur. | 17. Contacteur à clé.                              |
| 5. Sonde de température moteur.          | 18. Vanne de régulation de pression de compresseur |
| 6. Injecteur de carburant.               | 19. Batterie.                                      |
| 7. Vanne de ralenti.                     | 20. Sonde lambda.                                  |
| 8. Bobine d'allumage.                    | 21. Ventilateur de refroidissement de l'échangeur  |
| 9. Bougie et anti-parasite.              | 22. Relais de ventilateur                          |
| 10. Immobiliseur et antenne.             | 23. Résistance de vitesse ventilateur              |
| 11. Relais de pompe à carburant.         |  |
| 12. Pompe à carburant.                   |  |
| 13. Combiné.                             |  |

## ■ Schéma de principe du combiné et de l'éclairage.

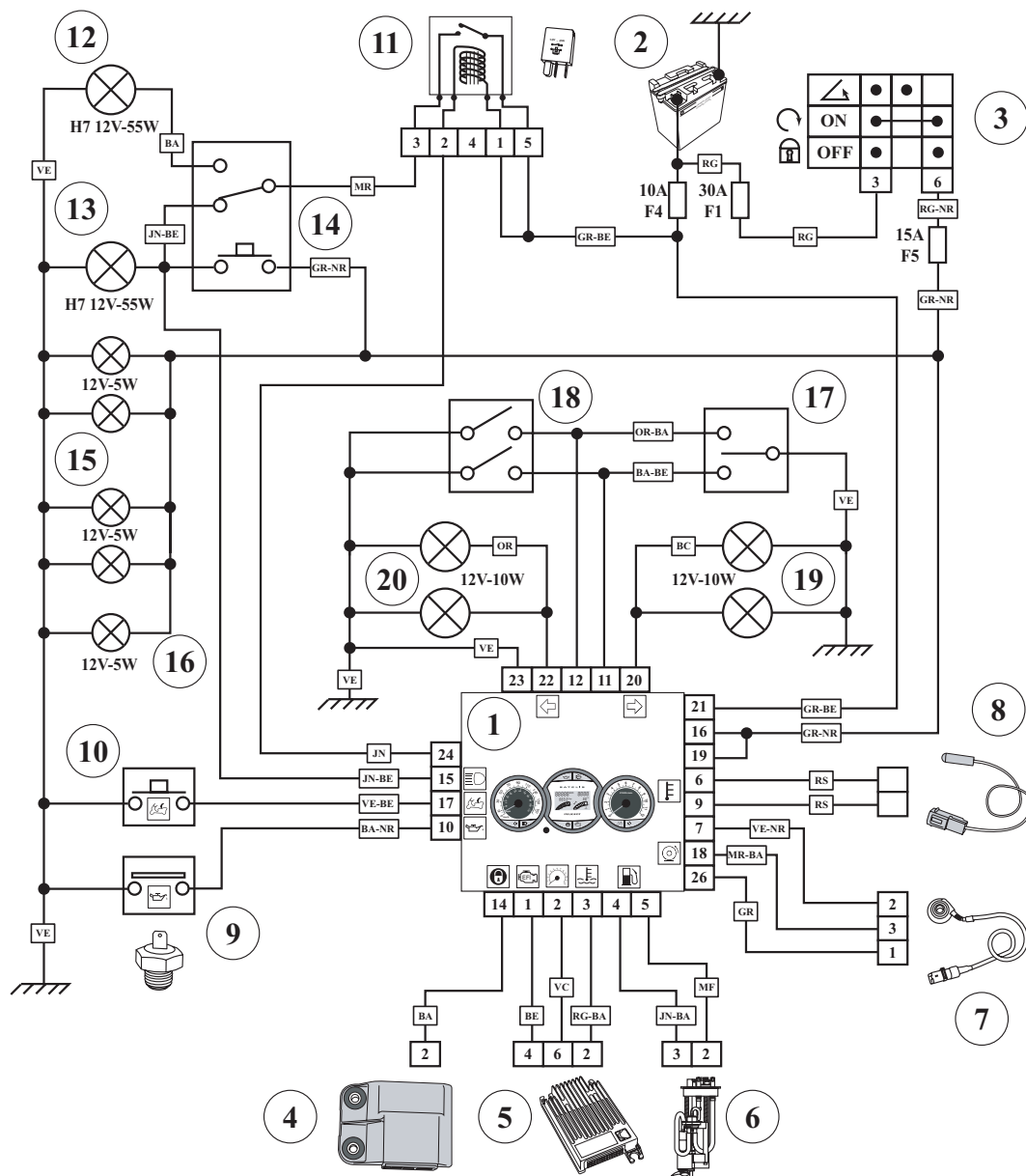

- |                                      |                                   |
|--------------------------------------|-----------------------------------|
| 1. Combiné.                          | 11. Relais d'éclairage.           |
| 2. Batterie.                         | 12. Feu de croisement.            |
| 3. Contacteur à clé.                 | 13. Feu de route.                 |
| 4. Immobiliseur.                     | 14. Commande code/phare.          |
| 5. Calculateur d'injection.          | 15. Veilleuses.                   |
| 6. Jauge à carburant.                | 16. Éclairage plaque.             |
| 7. Capteur de vitesse.               | 17. Commutateur de clignotants.   |
| 8. Capteur de température extérieur. | 18. Commande de feux de détresse. |
| 9. Manocontact pression huile.       | 19. Clignotants droit.            |
| 10. Contacteur ouverture de selle.   | 20. Clignotants gauche.           |

■ Fusibles et distribution d'énergie.

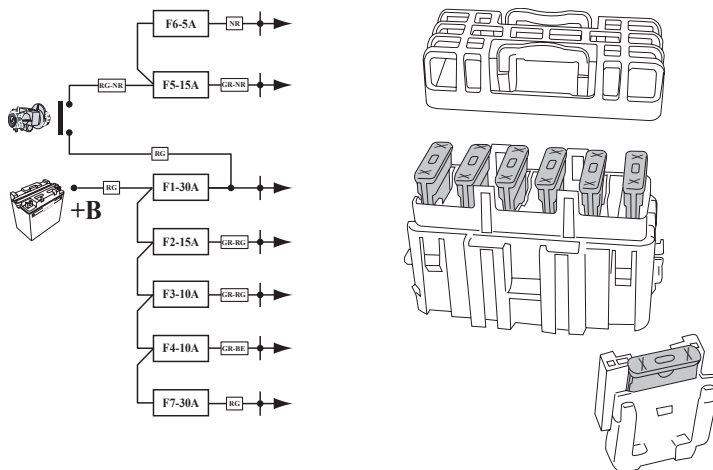

<b>SATELIS 125 cc</b>	
<b>Compresseur</b>	<b>Compresseur. ABS/PBS</b>
<b>F1 30A</b>	Régulateur. Contacteur à clé
<b>F2 15A</b>	Bobine haute tension. Vanne de ralenti. Injecteur de carburant. Immobiliseur. Calculateur d'injection. Relais de pompe à carburant
<b>F3 10A</b>	Prise accessoires. Boitier d'ouverture de selle. (option).
<b>F4 10A</b>	Combiné. Relais d'éclairage.
<b>F5 45A</b>	Contacteurs de stop  Combiné. Commande code/phare Avertisseur. Veilleuse. Motoventilateur. Boitier d'ouverture de selle (option).
<b>F6 5A</b>	Diode ABS  Calculateur d'injection. Immobiliseur. Prise de diagnostic. Relais de pompe à carburant. Relais de ventilateur d'échangeur.
<b>F7 30A</b>	Relais ABS/PBS Relais d'alimentation ABS/PBS



**IMPLANTATION DES COMPOSANTS**

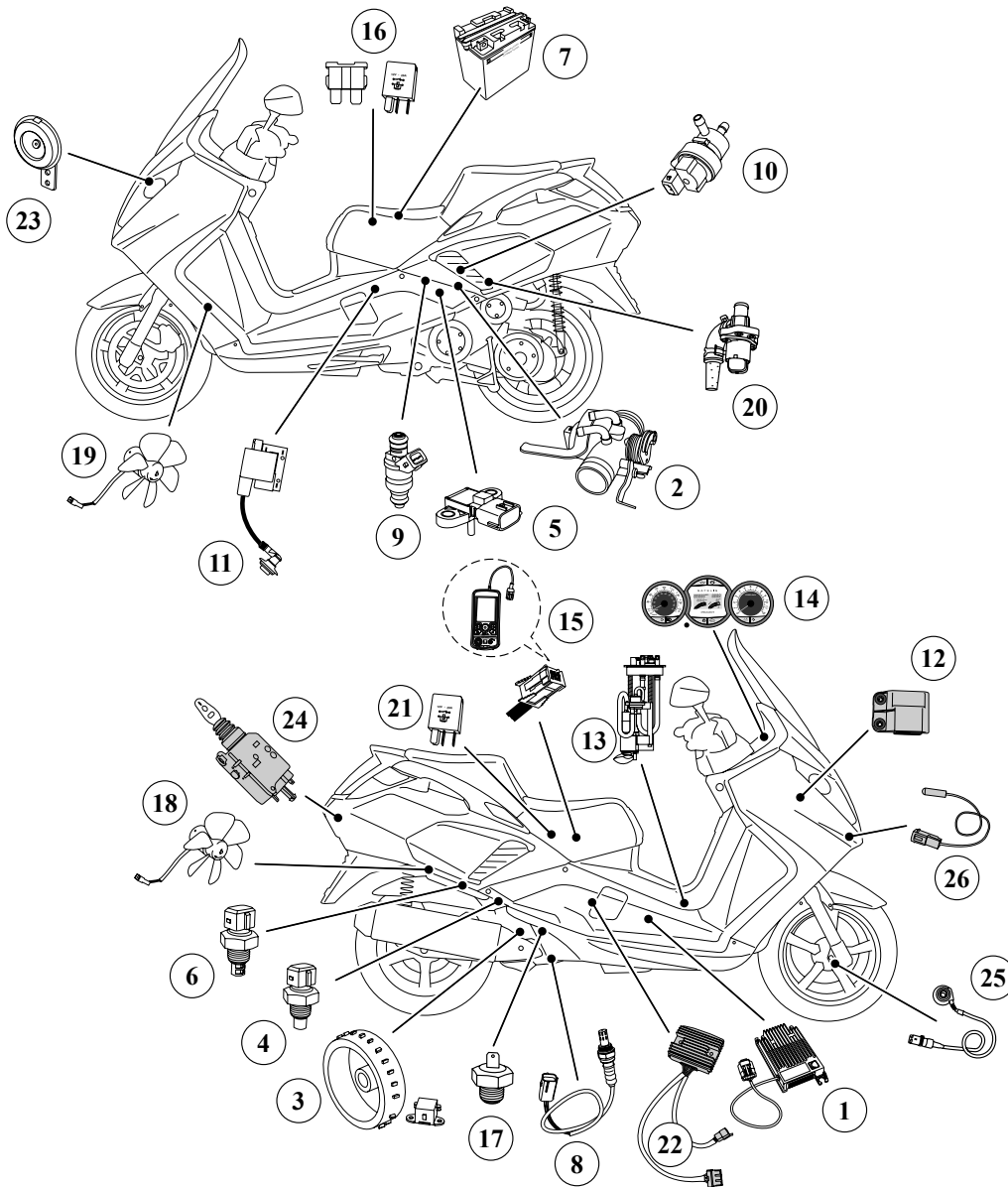

- |   |   |
|---|---|
| <ol style="list-style-type: none"> <li>1. Calculateur d'injection.</li> <li>2. Boîtier papillon.</li> <li>3. Capteur de régime et position moteur.</li> <li>4. Sonde de température moteur.</li> <li>5. Capteur de pression atmosphérique.</li> <li>6. Capteur de température d'air</li> <li>7. Batterie.</li> <li>8. Sonde lambda.</li> <li>9. Injecteur de carburant.</li> <li>10. Vanne de régulation de ralenti.</li> <li>11. Bobine d'allumage.</li> <li>12. Boîtier immobiliseur.</li> <li>13. Pompe à carburant.</li> <li>14. Témoin de diagnostic.</li> <li>15. Prise de diagnostic.</li> </ol> | <ol style="list-style-type: none"> <li>16. Relais de démarreur/Fusibles.</li> <li>17. Capteur de température moteur.</li> <li>18. Ventilateur de refroidissement de l'échangeur</li> <li>19. Motoventilateur.</li> <li>20. Vanne de pression de compresseur</li> <li>21. Relais de pompe à carburant/Relais d'alimentation/Relais de ventilateur d'échangeur.</li> <li>22. Régulateur de tension.</li> <li>23. Avertisseur.</li> <li>24. Actionneur d'ouverture de selle.</li> <li>25. Capteur de vitesse véhicule.</li> <li>26. Capteur de température extérieur.</li> </ol> |
|---|---|

## CARROSSERIE.

### ■ Emplacement des éléments de carrosserie.

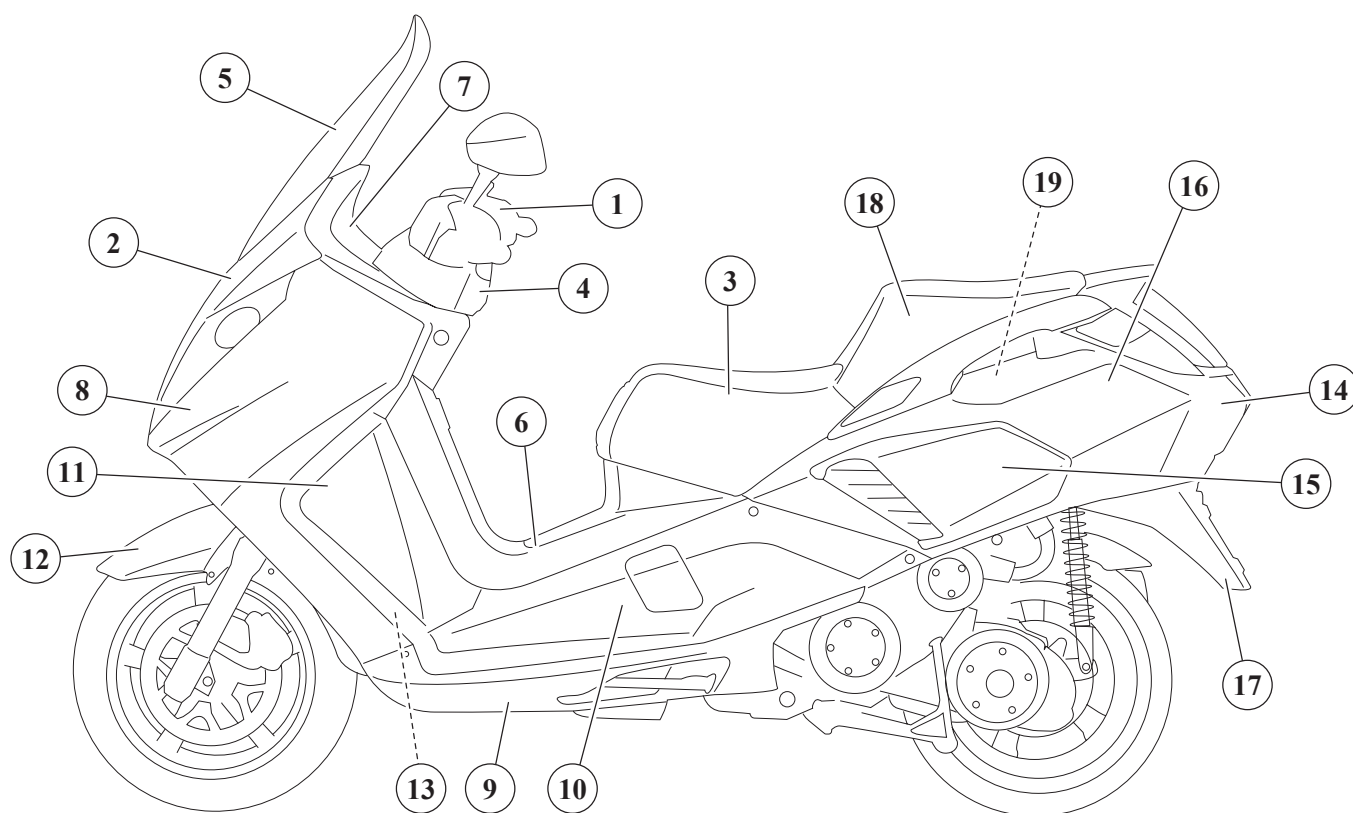

1. Carénage supérieur de guidon.
2. Calandre.
3. Selle pilote.
4. Carénage inférieur de guidon.
5. Pare-brise.
6. Carénage réservoir.
7. Carénage compteur.
8. Tabliers avant.
9. Bas de caisse.

10. Marchepieds.
11. Tablier arrière.
12. Garde boue avant.
13. Pare-boue.
14. Carénage arrière.
15. Ecomes de refroidissement de l'échangeur
16. Carénages latéraux.
17. Bavette.
18. Selle passager.
19. Coffre logement de casque.

■ Logigramme de démontage des éléments de carrosserie.

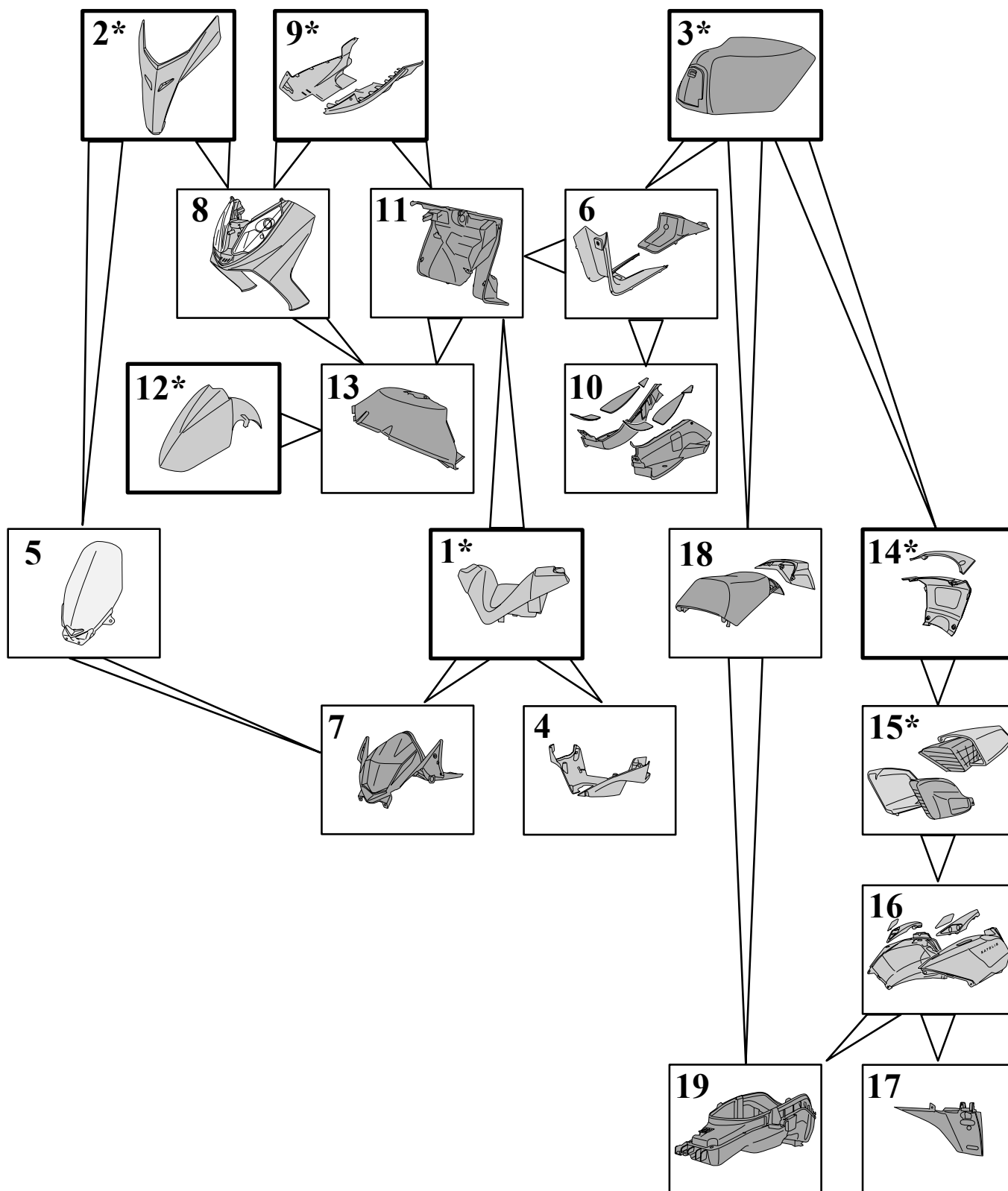

\* Cet élément peut-être déposé seul.

■ **Dépose de la selle conducteur.**

■ **Dépose de la selle passager.**

**Gamme 1.**

- Ouvrir la trappe housse de selle.
- Déposer :
  - La vis.
  - La housse de selle.
  - La selle conducteur.

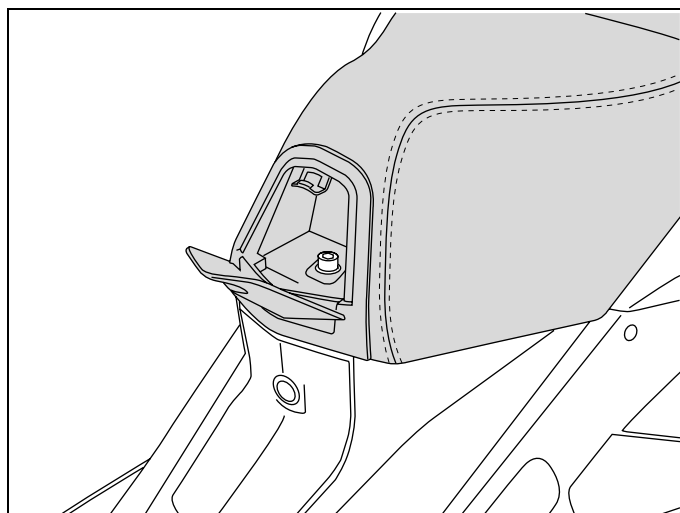

- Ouvrir la selle passager.
- Déposer :
  - Les 2 clips d'articulations supérieurs.
  - Les 2 axes.

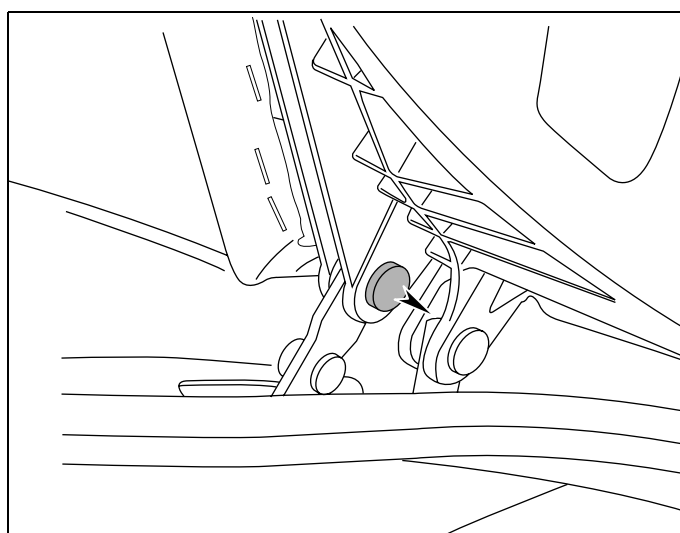

- Basculer la selle sur l'avant du véhicule.
- Déposer :
  - Les 2 clips d'articulations inférieurs.
  - Les 2 axes.

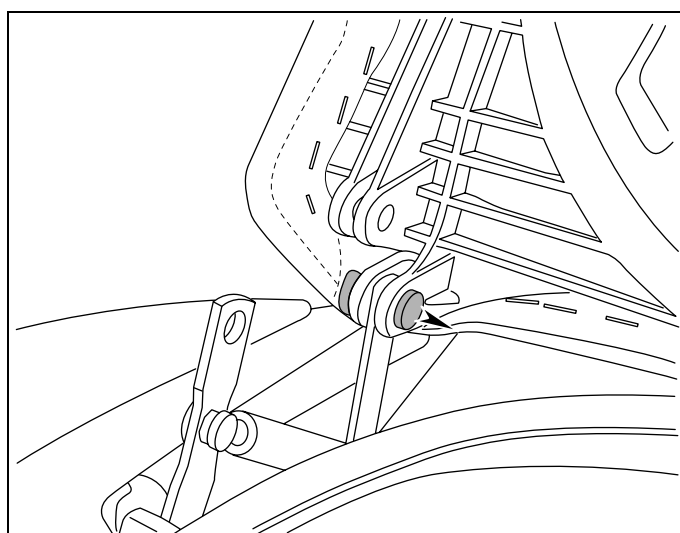

- Déposer la selle passager.

## ■ Dépose d'une poignée de maintien droite ou gauche.

### Gamme 2.

- Déposer l'enjoliveur de poignée.
- Déposer les 2 écrous et la vis de fixation de la poignée.
- Déposer la poignée de maintien.

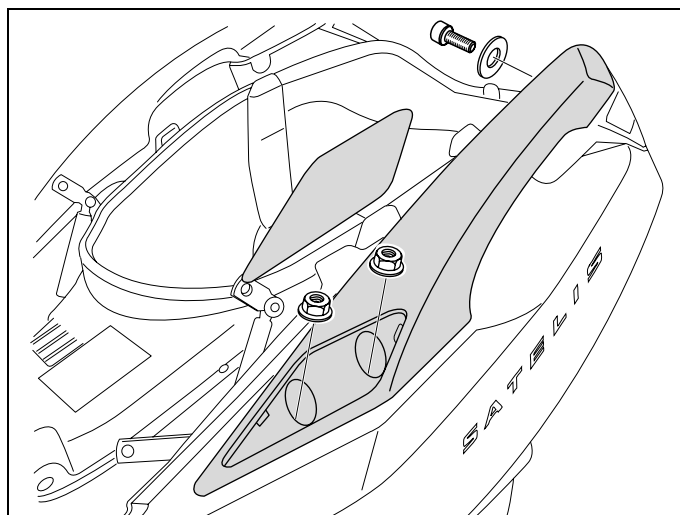

## ■ Dépose d'un feu arrière droit ou gauche.

### ■ Dépose d'une ampoule de feu arrière.

- Déposer la poignée de maintien. Voir : Gamme 2. page 27.
- Déposer le feu arrière (1 vis).

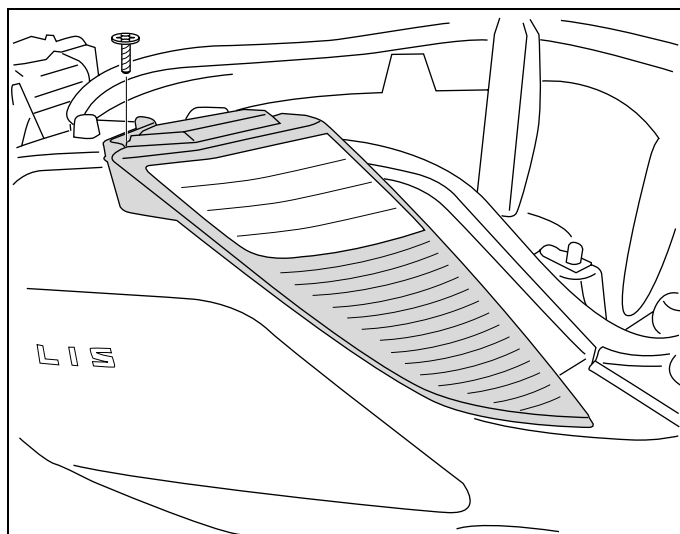

- Déposer les 4 vis de l'ensemble feu arrière.
- Séparer les 2 parties pour accéder aux ampoules.

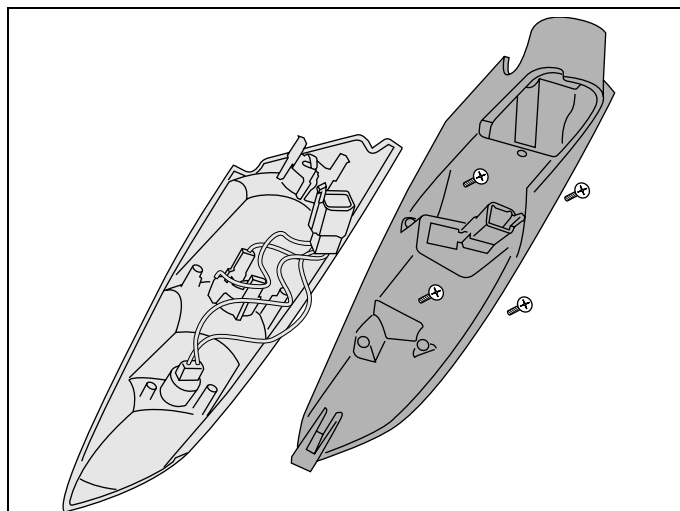

■ Dépose d'un carénage latéral droit ou gauche.

**Gamme 3.**

- Déposer :
- La selle conducteur. Voir : Gamme 1. page 26.
- Les poignées de maintien. Voir : Gamme 2. page 27.
- Déposer le carénage arrière et son enjoliveur (4 vis).

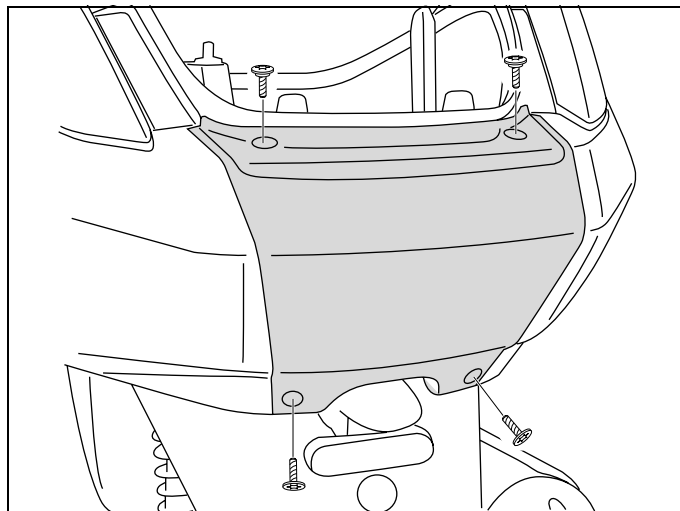

- Déposer l'écope d'air de l'échangeur. (1) (2 vis)
- Déposer l'entrée d'air. (2) (2 vis)

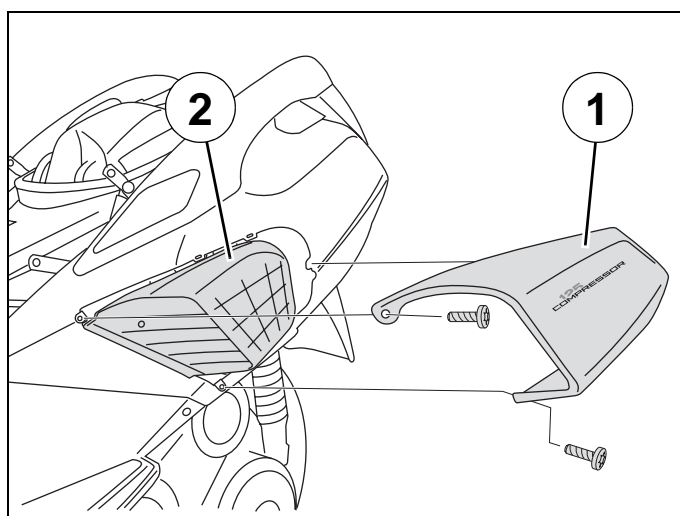

- Déposer les 2 vis de fixation de liaison du carénage latéral et plancher.

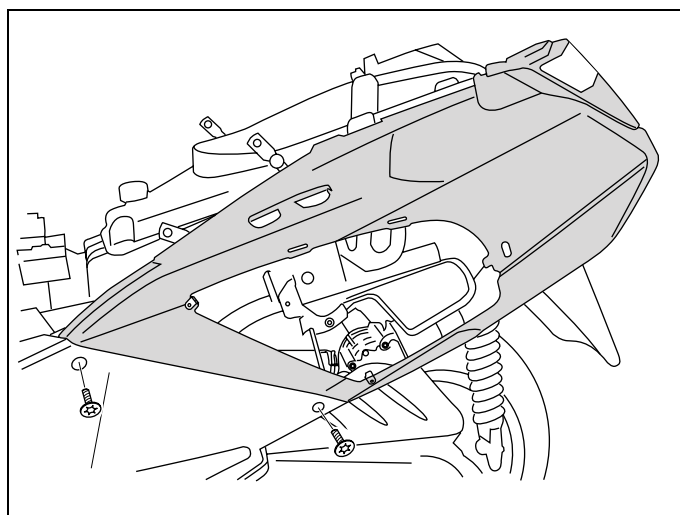

- Écarter le plancher pour dégager l'oeillet de maintien du carénage latéral.
- Déposer le carénage latéral.
- Déconnecter le feu arrière.

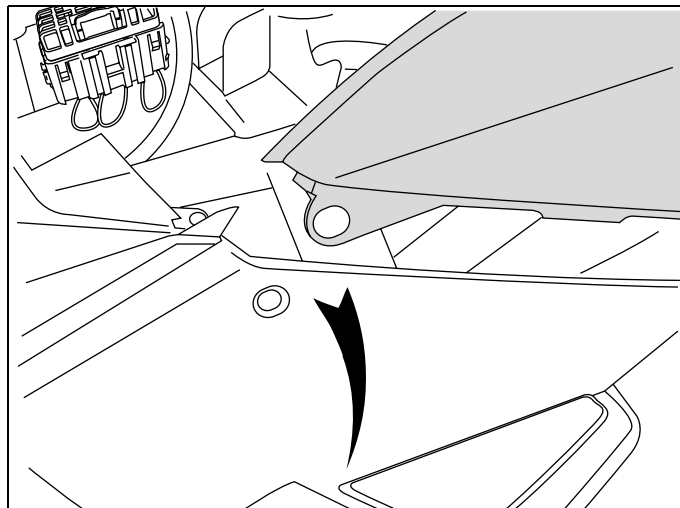

### ■ Dépose du coffre.

#### Gamme 4.

- Déposer les carénages latéraux. Voir : Gamme 3. page 28.
- Débrancher le tuyau de recyclage des vapeurs d'huile.(1)

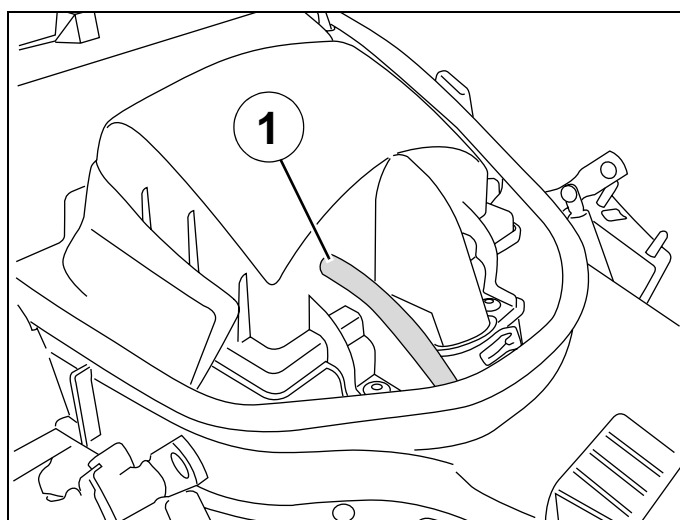

- Débrancher le tuyau d'air (2) du compresseur

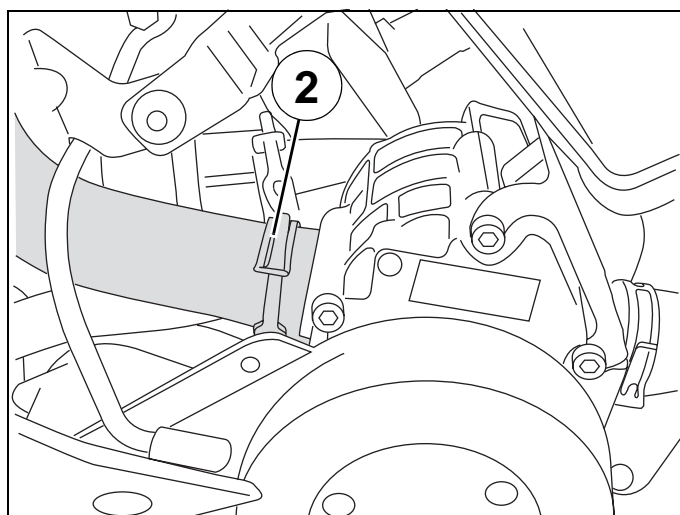

- Déconnecter l'éclairage de plaque et le contacteur d'ouverture de selle.
- Déposer les 2 vis du déshuileur. (3)
- Déposer le coffre (4 vis et 2 écrous).

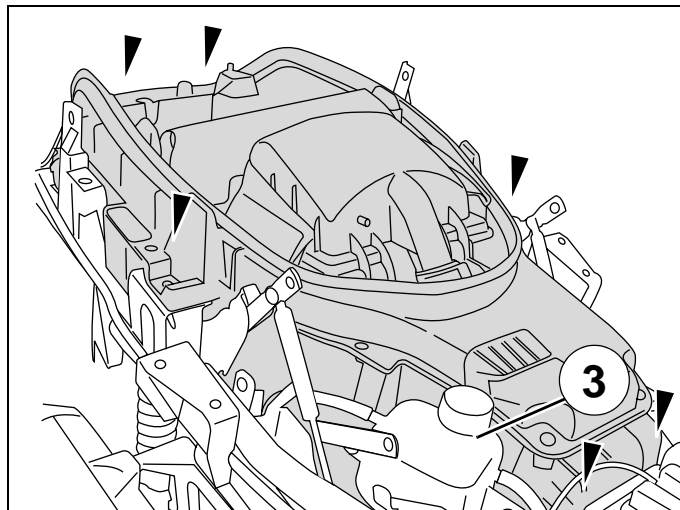

### ■ Dépose des carénages de réservoir.

#### Gamme 5.

- Déposer la selle conducteur. Voir : Gamme 1. page 26.
- Ouvrir la trappe du bouchon de réservoir.
- Déposer les 4 vis de fixation du carénage supérieur.
- Déposer le carénage supérieur.

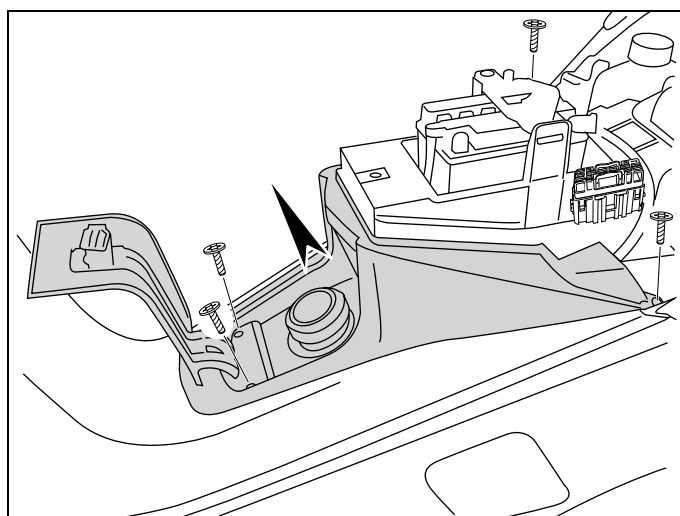

- Déposer l'accroche sac (2 vis).
- Déposer 1 écrou et 2 vis de fixation du carénage inférieur.
- Déposer la vis de fixation capot arrière/plancher de chaque côté du véhicule. (1)
- Écarter légèrement l'ensemble capot/plancher et déposer le carénage de réservoir en le glissant vers l'arrière.

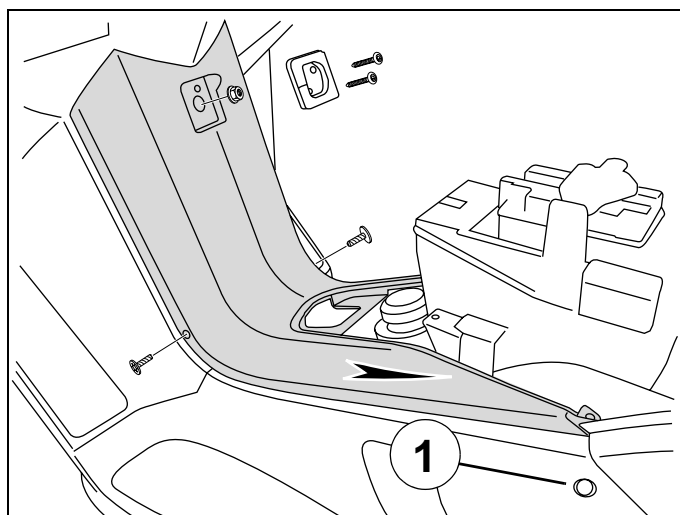



### ■ Dépose d'un plancher droit ou gauche.

- Déposer le carénage de réservoir. Voir :  
Gamme 5. page 30.
- Déposer les tapis de plancher.
- Déposer par côté :
  - 8 vis plastiques. (1)
  - 3 vis épaulées. Ø6mm. (2)
  - 1 vis épaulée Ø5mm. (3)

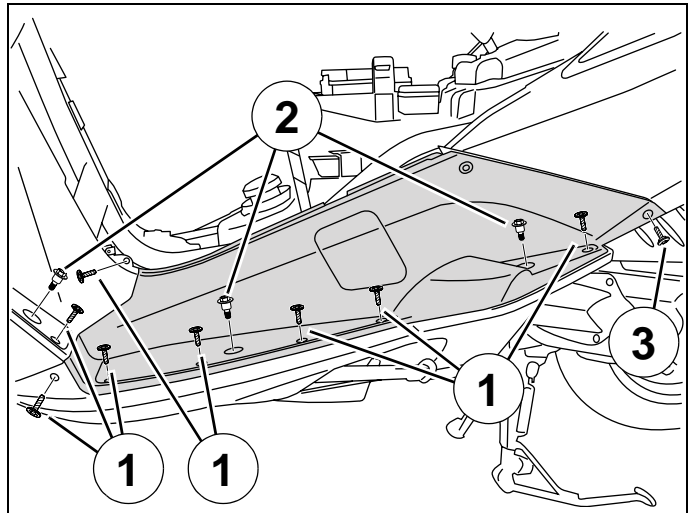

- Déboîter le bas de caisse du plancher en exerçant une pression sur celui-ci. (A)

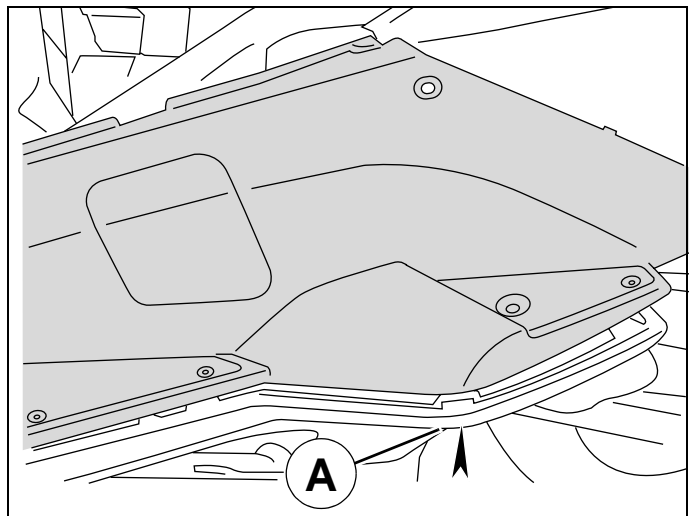

- Déboîter le plancher du capot arrière et de sa patte d'accrochage au châssis. (B)
- Déboîter la partie avant du plancher à sa liaison avec le tablier arrière. (C)

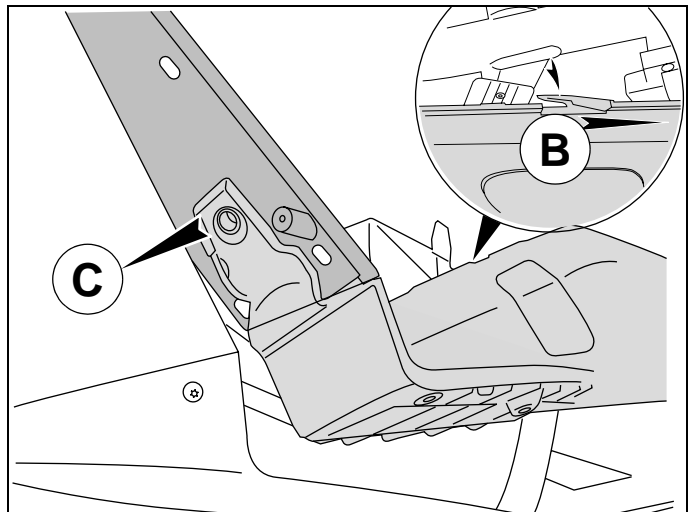

■ **Dépose de la calandre.**

**Gamme 6.**

- Déposer la calandre (4 vis).

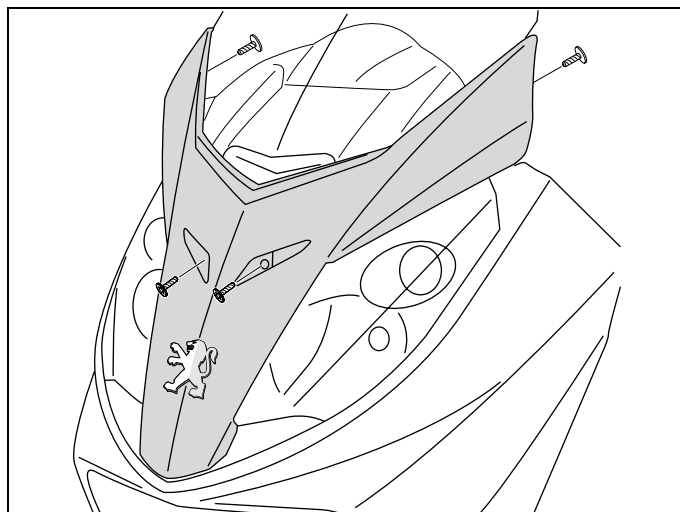

■ **Dépose des ensembles projecteurs et veilleuses.**

■ **Dépose des ampoules de projecteur.**

- Déposer la calandre. Voir : Gamme 6. page 32.
- Pour accéder aux ampoules, déposer le projecteur. (3 vis).

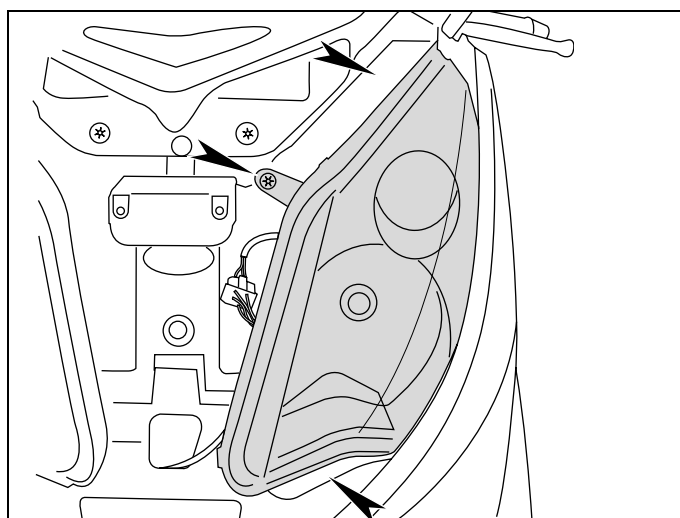

■ **Dépose du tablier avant.**

**Gamme 7.**

- Déposer la calandre. Voir : Gamme 6. page 32.
- Déposer par côté :
  - 2 vis plastiques de liaison tablier avant/bas de caisse (1)..
  - 2 vis plastiques de liaison plancher/bas de caisse (2).
- Déporter le bas de caisse pour accéder à la vis de fixation du tablier avant (3).

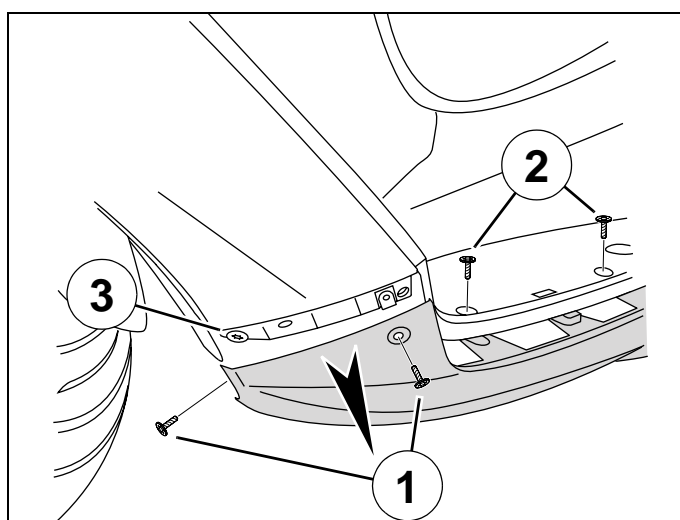

- Déposer par côté :
  - 5 vis plastiques. (4)
  - 1 vis épaulée. Ø6 mm. (5)
  - 1 vis épaulée. Ø5mm. (6)
- Déconnecter les projecteurs.
- Déposer le tablier avant.

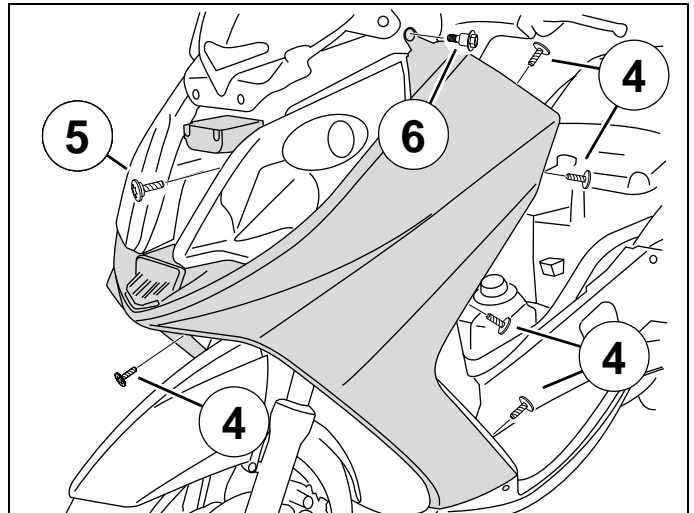

### ■ Dépose du tablier arrière.

- Retirer la clé de contact.
- Déposer le carénage de réservoir. Voir : Gamme 5. page 30.
- Déposer la calandre. Voir : Gamme 6. page 32.
- Déposer :
  - L'enjoliveur de contacteur à clé.
  - Le carénage supérieur de guidon (8 vis) (1).

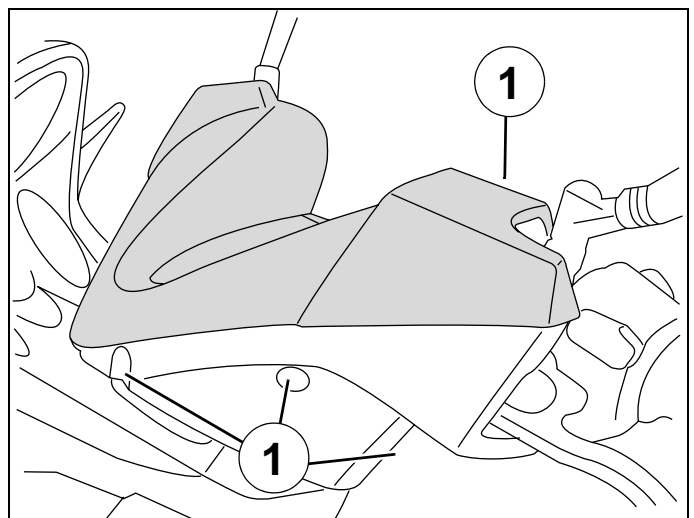

- Déposer par côté :
  - 2 vis plastiques de liaison tablier avant/bas de caisse.
  - 2 vis plastiques de liaison plancher/bas de caisse.
- Déporter le bas de caisse pour accéder à la vis de fixation du tablier avant. (1)

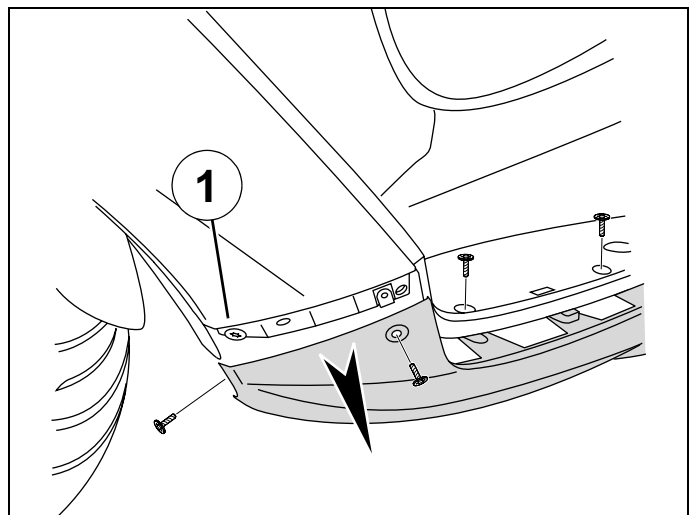

- Déposer par côté :
  - 6 vis plastiques. (2)
  - 2 vis épaulées. Ø6 mm. (32)

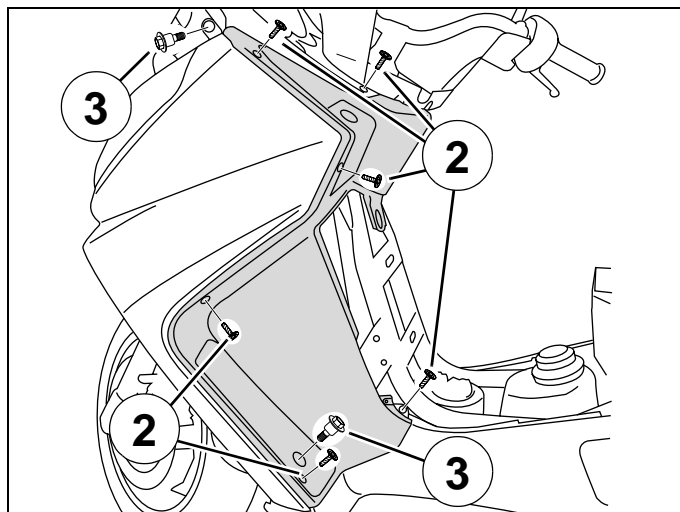

- Écarter le tablier avant du tablier arrière pour accéder à la patte de liaison tablier arrière/plancher. (A)
- Déboîter la partie inférieure du tablier arrière de sa liaison plancher en le tirant vers le haut.

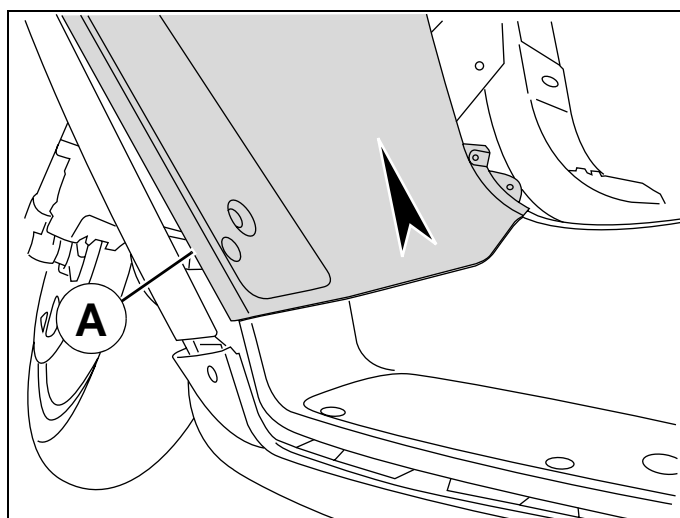

- Déboîter l'oeillet (B) du tablier avant et l'oeillet (C) du carénage de combiné pour dégager le tablier arrière du treillis.

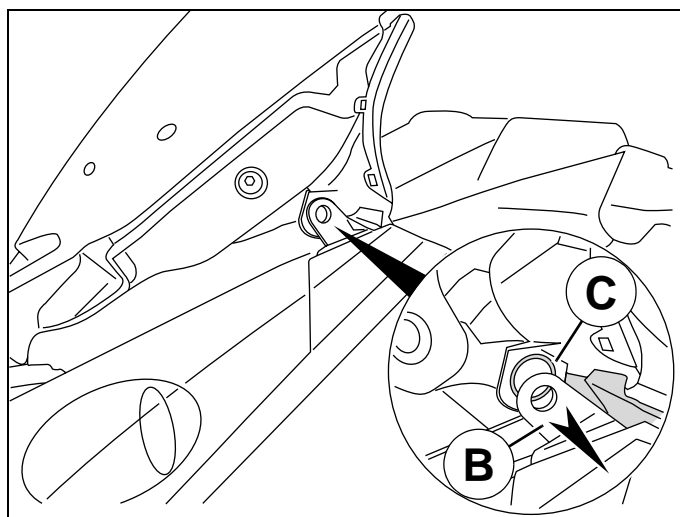

- Basculer le tablier arrière en le dégageant des planchers pour accéder au vase d'expansion et à la prise accessoire.
- Déposer le vase d'expansion. (Côté droit).
- Déconnecter la prise accessoire. (Côté gauche).
- Déposer le tablier arrière.

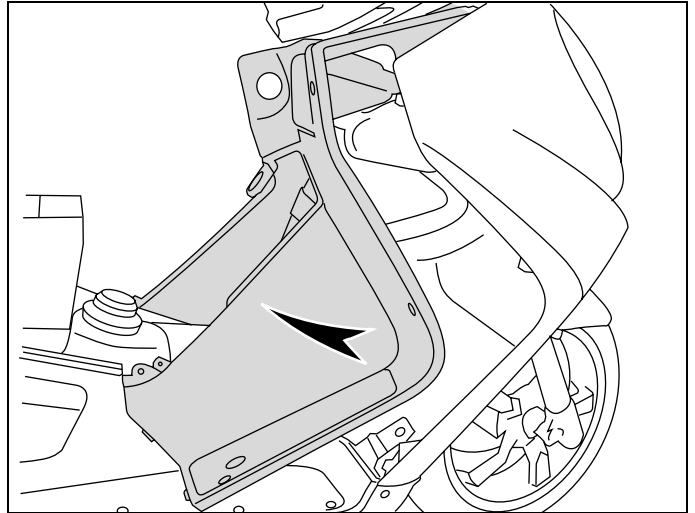

### ■ Dépose du combiné.

- Déposer :
  - La calandre. Voir : Gamme 6. page 32.
    - Le saute vent.
    - Le carénage supérieur de guidon.
- Déposer par côté :
  - 1 vis plastique. (1)
  - 1 vis épaulée. Ø5 mm. (2)
  - 1 vis épaulée. Ø6mm. (3)

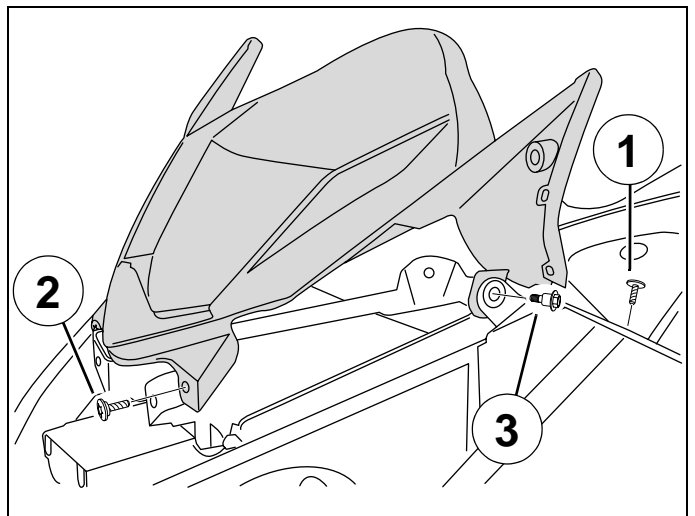

- Appuyer sur le verrouillage (1) pour actionner le levier de positionnement (2) du connecteur du combiné.
- Pousser le levier en butée (A) pour extraire le connecteur du combiné.
- Déposer le carénage de combiné.

**Nota : Au branchement, le levier doit être en butée (A) du connecteur pour éviter toute détérioration de celui-ci.**

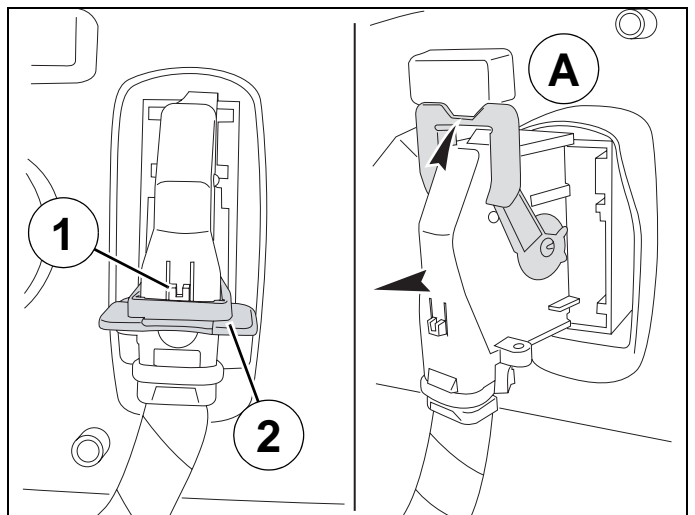

### ■ Dépose du pare boue.

- Déposer le tablier avant. Voir :Gamme 7. page 32.
- Déposer la vis centrale de liaison pare boue/bas de caisse.
- Déconnecter le capteur de vitesse.
- Retirer la commande de capteur de vitesse du pare boue.
- Lever l'avant du véhicule en gardant la roue dans l'axe du véhicule.
- Déposer le pare boue en le glissant derrière la roue comme indiqué.

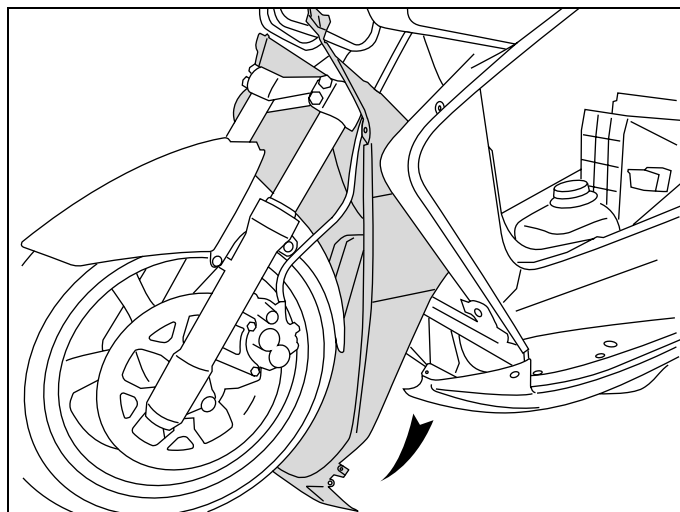

✓ Lors de la dépose du pare boue, éviter tout contact avec le radiateur.

### ■ Dépose du support de la batterie.

#### Gamme 8.

- Déposer le carénage de réservoir. Voir :Gamme 5. page 30.
- Déconnecter et déposer la batterie.
- Déclipper du support batterie :
  - Les fusibles. (1)
  - Les relais. (2)
  - La prise de diagnostic. (3)
- Déposer le support de la batterie (2 vis et 1 écrou).

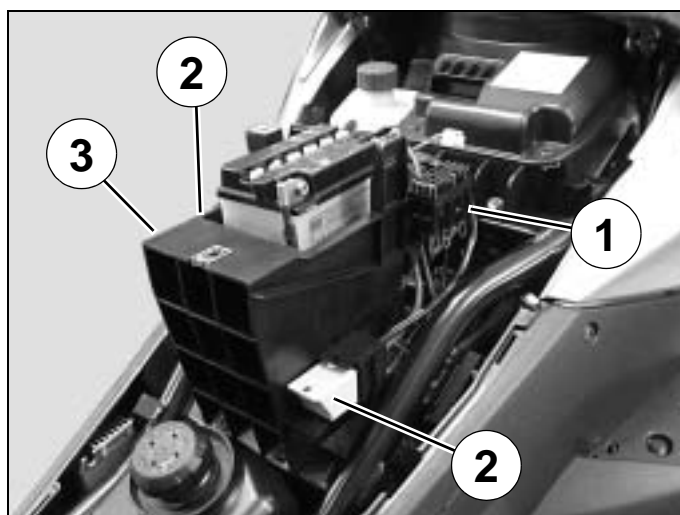

**OPÉRATIONS D'ENTRETIEN****■ Dépose de la courroie de compresseur****Gamme 9.**

- Déposer le couvercle de protection de courroie de compresseur. (3 vis)



- Poser l'outil réf. 758006 sur la poulie d'entraînement comme indiqué sur l'image.



- À l'aide d'un cliquet, tourner l'embellage dans le sens antihoraire en exerçant une traction manuelle sur la courroie pour la dégager de la poulie





### ■ Méthode de pose de la courroie de compresseur

- Poser l'outil réf 758006 sur la poulie d'entraînement impérativement dans la position indiquée pour faciliter la mise en place de la courroie
- Poser la courroie sur la poulie du compresseur
- Engager la courroie sur l'outil
- À l'aide d'un cliquet, tourner l'embellage dans le sens antihoraire en exerçant une traction manuelle sur la courroie pour l'engager sur la poulie



### ■ Vidange de l'huile moteur et échange du filtre à huile.

- Dépose de la selle conducteur. Voir : Gamme 1. page 26.
- Déposer le bas de caisse. (Côté gauche).
- Déposer le bouchon de remplissage d'huile moteur.(1)

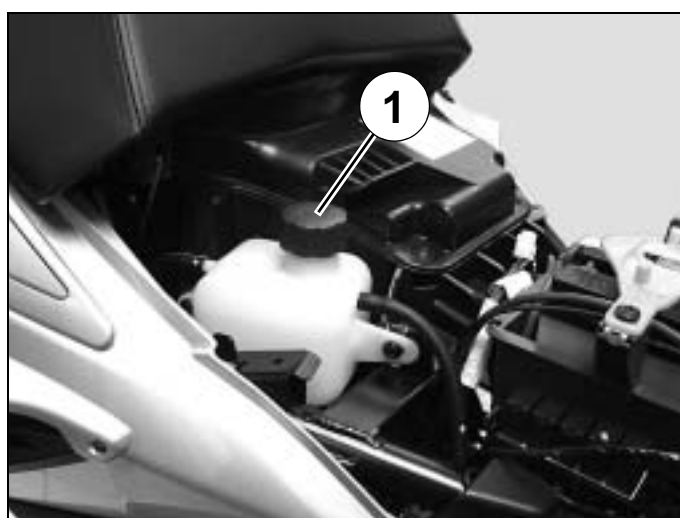

- Déposer le bouchon et la crépine pour vidanger le moteur.(2)

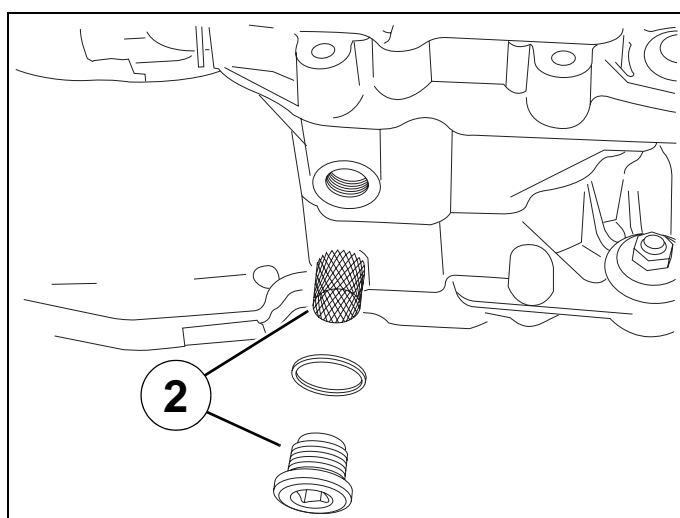



- Déposer les 2 vis de fixation du couvercle (3) de filtre à huile.
- Déposer le couvercle et le joint torique (4).
- Vérifier l'état du joint torique.
- Déposer le filtre à huile.(5)

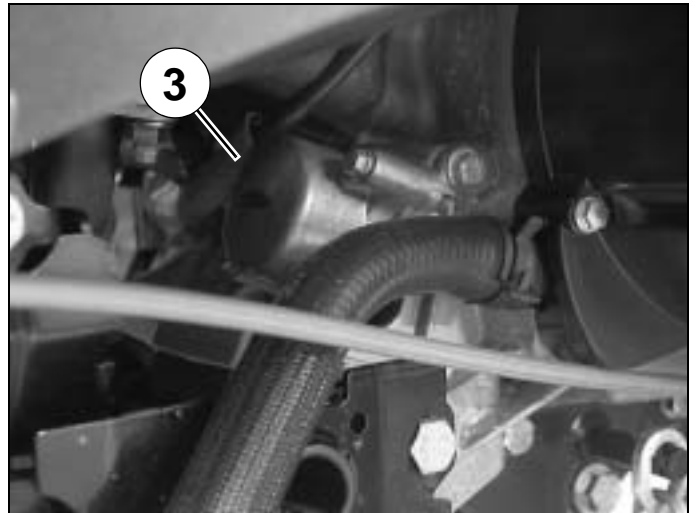

**La vidange moteur s'effectue moteur chaud.  
Utiliser des gants pour éviter les brûlures.**

- Poser la crépine et le bouchon de vidange.

**Couple de serrage : 4 m.daN.**

**Nota : Remplacer le joint cuivre à chaque vidange**

- Poser un filtre à huile neuf et son couvercle

**Couple de serrage : 1 m.daN.**

**Nota : Le filtre à huile n'a pas de sens de montage**

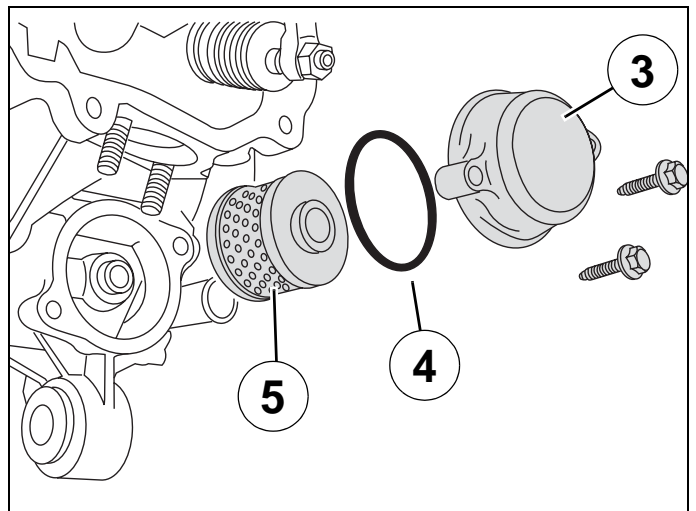

- Remplir le moteur avec 1.25 L d'huile moteur par le bouchon de remplissage.
- Poser le bouchon de remplissage.
- Démarrer le moteur, le laisser tourner quelques minutes et l'arrêter.
- Vérifier le niveau d'huile en utilisant le hublot de visualisation.

- A. Niveau maxi huile.
- B. Niveau mini huile.

- Compléter si nécessaire le niveau huile

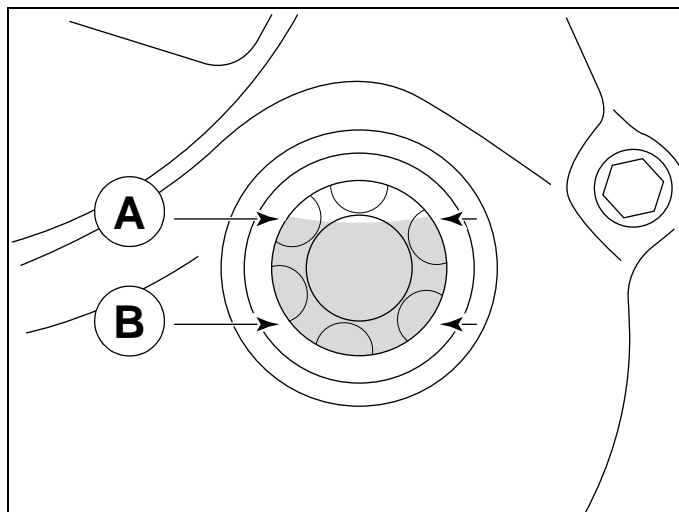

**Nota : Le contrôle du niveau s'effectue véhicule sur la béquille centrale et sur un sol horizontal.**

### ■ Echange du silencieux de vanne de régulation de pression

- Déposer le bas de caisse (Côté gauche).
- Déclipper le collier.(1)
- Déposer le silencieux de vanne de régulation.(2)

**Nota : Selon le plan d'entretien, le silencieux de vanne de régulation (2) est à nettoyer tous les 5000 kms (nettoyant biosane réf. 755700) et à remplacer tous les 20000 kms.**

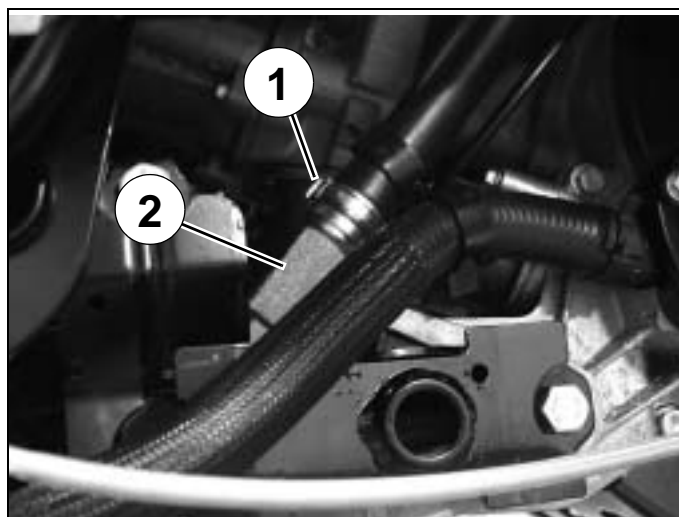

### ■ Échange du filtre à air.

- Lever la selle.
- Déposer le tapis de coffre.
- Déposer les 4 vis du couvercle de filtre à air.
- Lever le couvercle de filtre à air.
- Déposer le filtre à air.(1)



- Nettoyer l'intérieur du boîtier de filtre à air
- À l'aide d'un jet d'air comprimé, souffler le filtre à air
  - Nettoyer le filtre tous les 10000 km
  - Remplacer le filtre tous les 20000 km

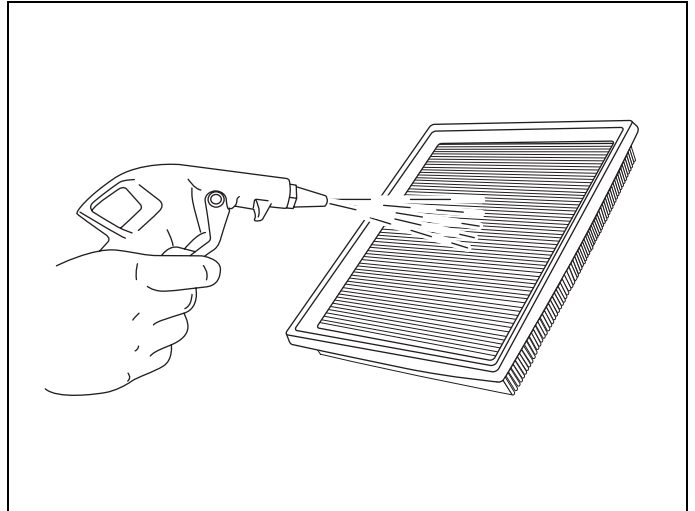

**Ne jamais démarrer le moteur lorsque que le filtre à air n'est pas installé**

### ■ Dépose du filtre à carburant

- Effectuer une procédure permettant de faire chuter la pression dans le circuit de carburant. Voir : Gamme 10. page 52.
- Déconnecter la bobine haute tension
- Déplacer le faisceau électrique sur le côté droit du véhicule.
- Déposer le filtre à carburant.(1)

**Nota : À la repose, respecter le sens de montage du filtre repéré par une flèche indiquant le sens de circulation du carburant.**

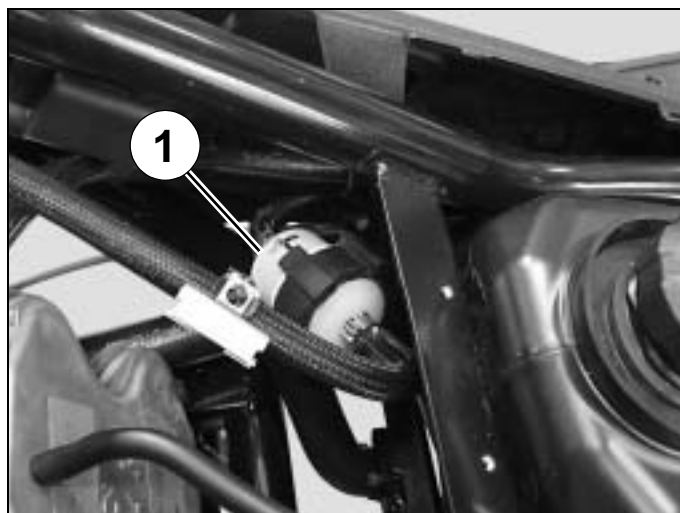

### ■ Dépose de la bougie

- Déposer la trappe de visite
- Déconnecter l'antiparasite
- Déposer la bougie

**Précautions Impératives : Au remontage, visser la bougie à la main de quelques tours.**

- Serrer la bougie.

**Couple de serrage : 1.2 m.daN.**



### ■ Echange des plots élastiques de compresseur

- Déposer la courroie de compresseur. Voir : Gamme 9. page 37.
- Déposer l'entrée d'air. (Côté gauche)
- Déposer le couvercle de protection arrière de courroie. (4 vis)
- Débrancher les 2 tuyaux d'air (1)
- Déposer le compresseur. (4 écrous)

Couple de serrage : 1 m.daN.

**Nota :** Les plots élastique (2) de compresseur doivent être remplacés tous les 20000 kms.

À la repose, un serrage manuel des plots élastiques est suffisant.

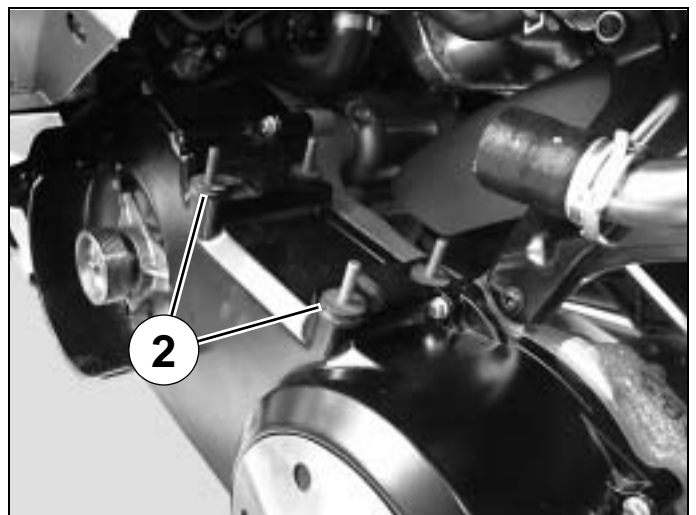
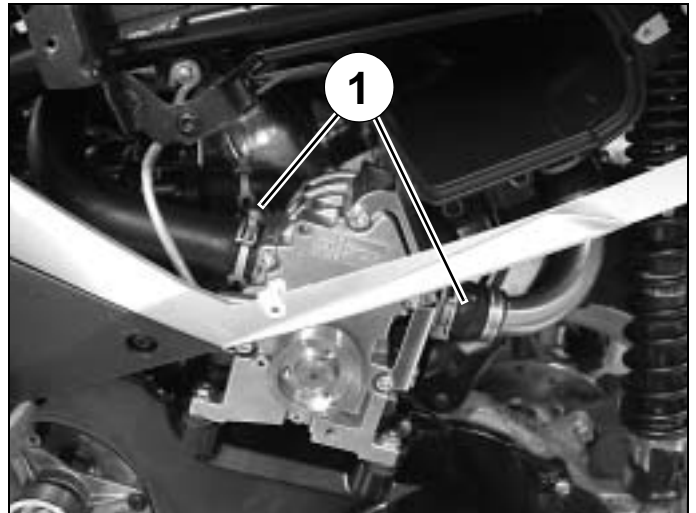

## ■ Transmission primaire.

### Dépose du couvercle de la transmission primaire

- Déposer la courroie de compresseur.  
Voir : Gamme 9. page 37.
- Déposer le couvercle de protection arrière de courroie. (4 vis)



- Déposer l'entrée d'air. (Côté gauche)
- Débrancher les 2 tuyaux d'air (1)
- Déposer le compresseur. (4 écrous)

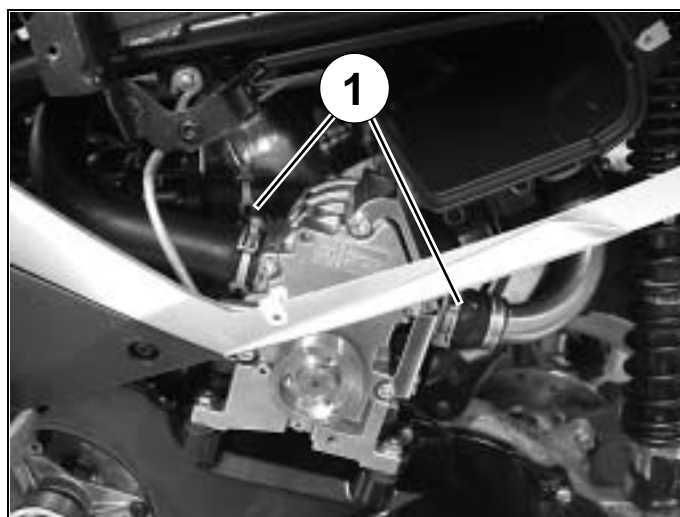

- Déposer les 3 vis de l'étoile (2)
- Tourner l'étoile d'1/8ème de tour dans le sens inverse des aiguilles d'une montre
- Déposer le couvercle de transmission. (8 vis)



**Couple de serrage : 1 m.daN.**



### Dépose de l'étoile d'entraînement du compresseur

- Immobiliser le flasque fixe (1) avec l'outil réf. 758005 fixé sur le carter au moyen de 2 vis Ø6x45 mm.
- Déposer :
  - L'écrou en bout de vilebrequin
  - L'ensemble poulie d'entraînement de courroie à l'aide de l'outil réf. 758585 et de l'outil rallonge protecteur réf. 758004.
  - L'étoile

**Couple de serrage : 2.5 m.daN.**

- À l'aide d'un chasse, déposer l'ensemble poulie/roulement de l'étoile
- Déposer le roulement à l'aide de l'outil à guillotine réf. 755585 et du protecteur rallonge réf. 755585.

- Vérifier l'état du roulement (2), du joint torique de frein de roulement (3) et du logement de roulement de l'étoile (4)
- Reposer un roulement neuf au moyen d'une presse

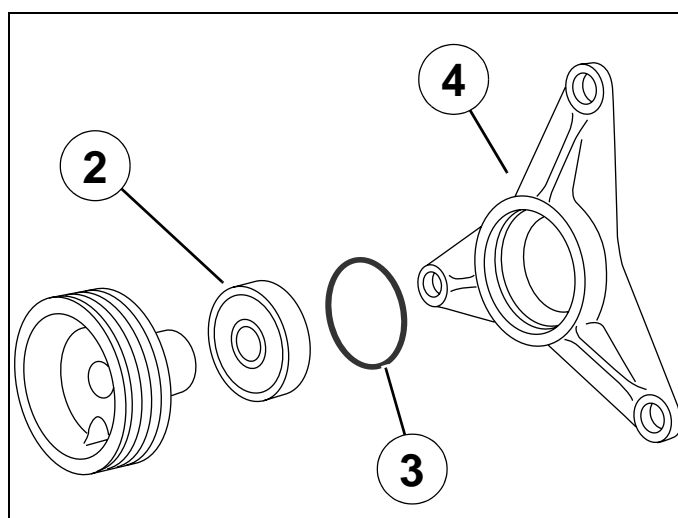
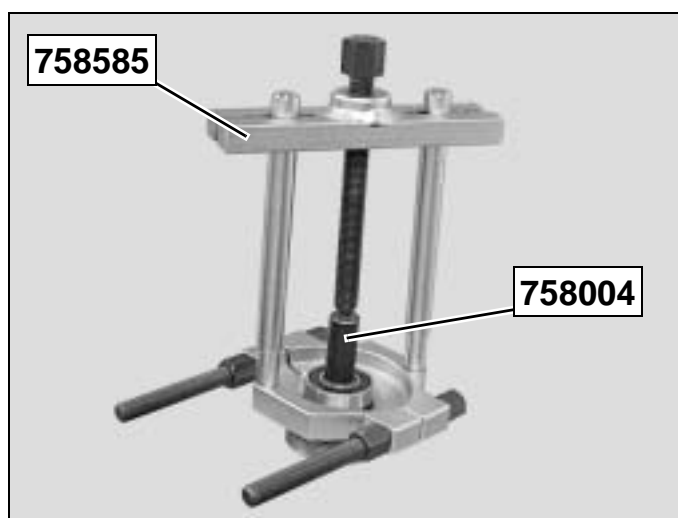
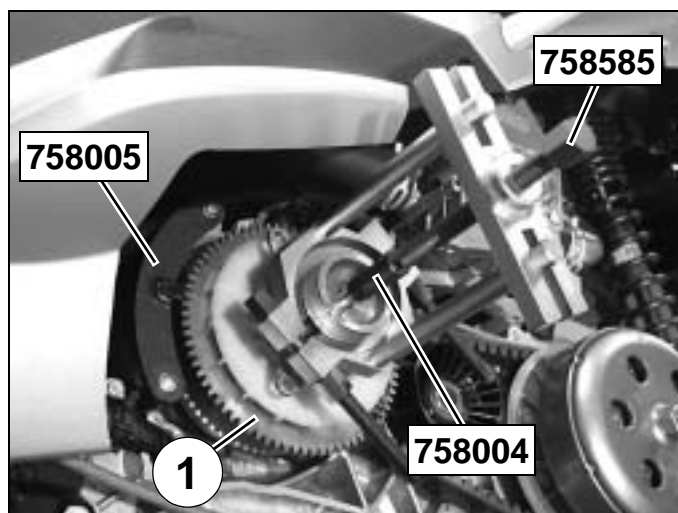

### Dépose de la poulie motrice

- Déposer :
  - L'écrou de fixation du flasque fixe. (2)
  - L'ensemble flaque fixe et turbine de refroidissement
  - Le lanceur de démarreur. (3)
  - La courroie de transmission. (4)
  - La poulie motrice avec le moyeu de guidage

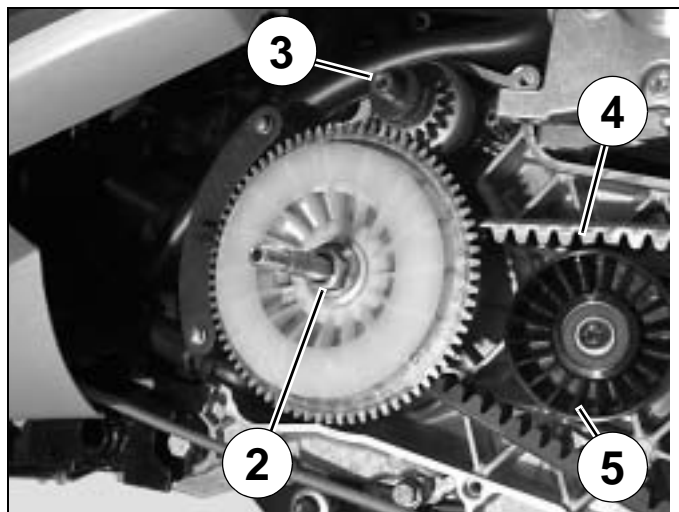

### Couple de serrage : 11 m.daN.

- Déposer le galet anti-battement de courroie (5).

### Couple de serrage : 1 m.daN.

- Déposer la rampe (6) et ses 3 guides
- Déposer les 6 galets (7) du flasque mobile (8)

**Nota : Les galets doivent être remplacés s'ils comportent d'importantes facettes d'usure**

- Procéder dans l'ordre inverse du démontage sans graisser les galets
- Graisser légèrement l'alésage du flasque mobile (graisse haute température)

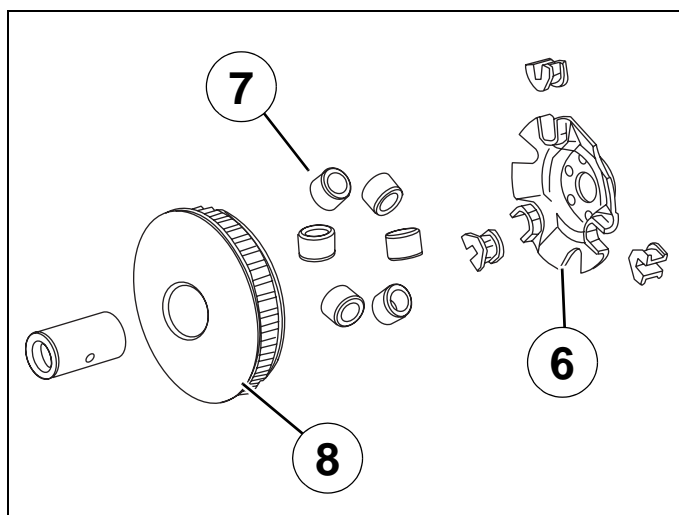

- Vérifier que la courroie ne présente pas de fissures. (A)

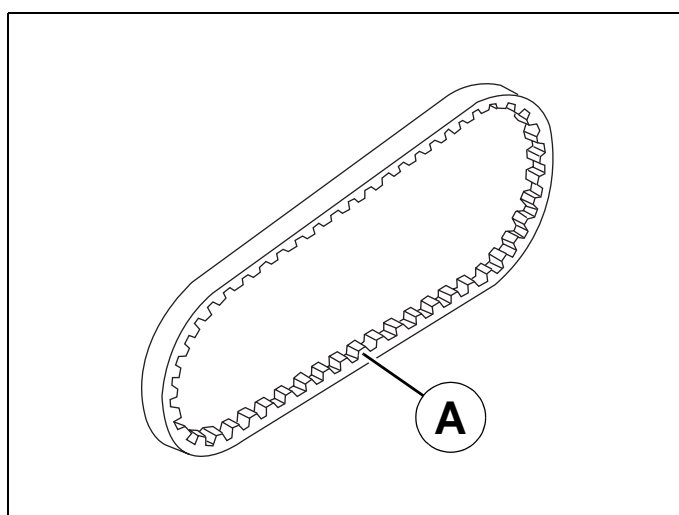



Dépose du roulement de galet de transmission

- Déposer le circlips. (1)
- Chasser le roulement (2) du galet. (3)
- Reposer un roulement neuf au moyen d'une presse

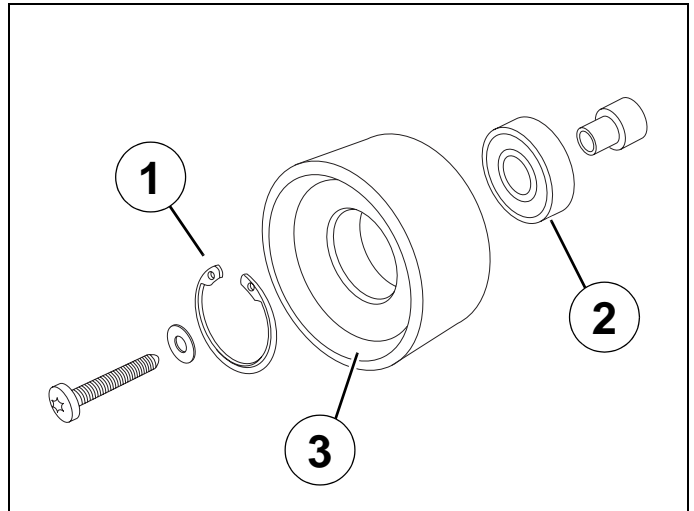
Dépose de la poulie réceptrice

- Immobiliser le tambour d'embrayage avec la clé à ergots réf. 752237.
- Déposer le tambour d'embrayage et l'ensemble embrayage-poulie réceptrice

**Couple de serrage : 7 m.daN.**

Dépose de l'ensemble mâchoires d'embrayage.

- Comprimer l'ensemble embrayage-poulie-réceptrice avec l'outil réf. 758008 pris dans les mâchoires d'un étau.
- Déposer l'écrou (1) avec la clé réf. 754040.
- Décompresser l'outil réf. 758008.

**Couple de serrage : 5.5 m.daN.**

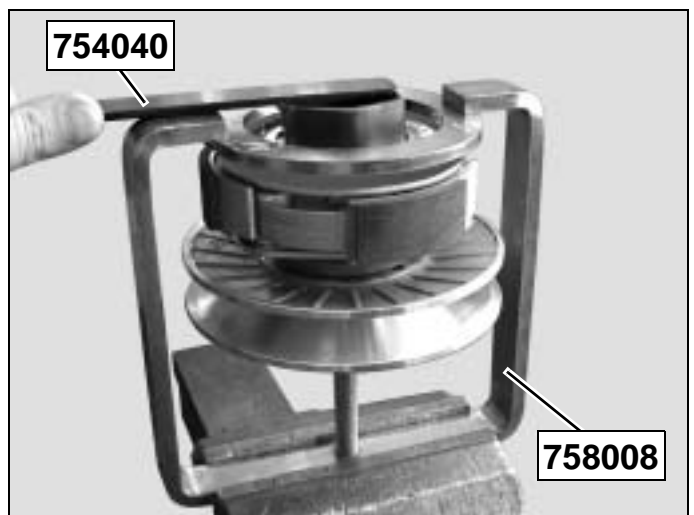

- Déposer l'ensemble mâchoires d'embrayage (2), le manchon centreur supérieur (3), le ressort (4), et le manchon centreur inférieur (5).
- Déposer les 4 axes (6) des rampes du variateur.
- Séparer les flasques fixe (7) et mobile (8).

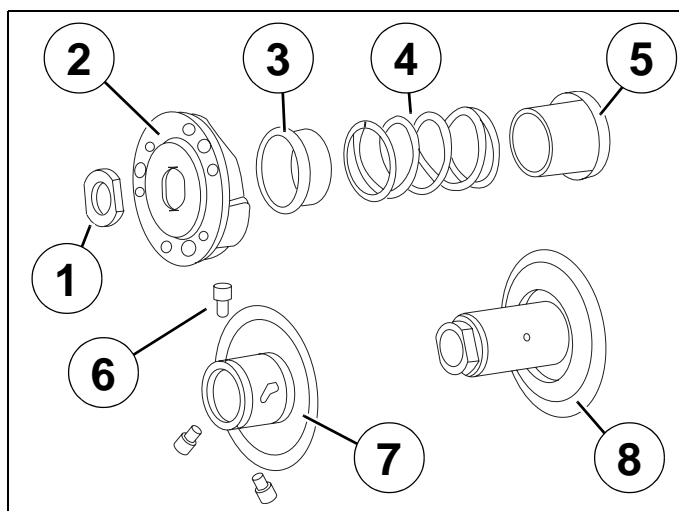

- Vérifier que les surfaces de contact des flasques avec la courroie ne présentent pas de rayures ou d'usure anormale. (A)

**Au remontage : Graisser légèrement l'alésage du flasque mobile (graisse haute température).**

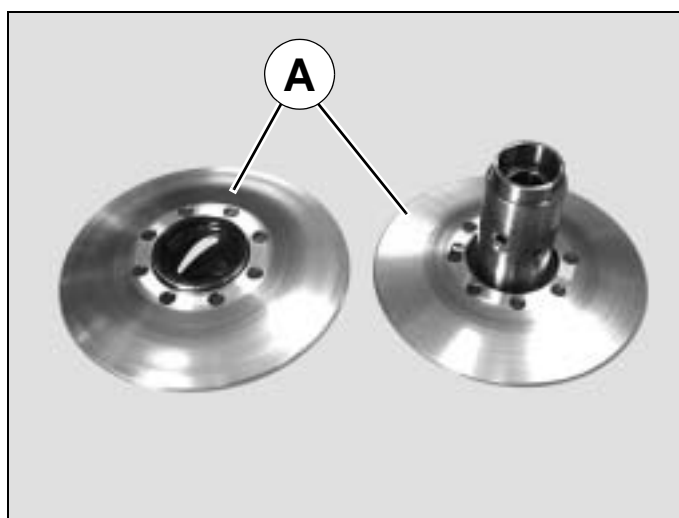

#### Dépose du roulement d'arbre primaire

- Poser le couvercle sur son plan de joint, le chauffer (de 80 à 90°C) jusqu'à ce que le roulement (1) tombe de lui-même
- Profiter de la dilatation du carter pour poser le roulement neuf en butée dans son logement

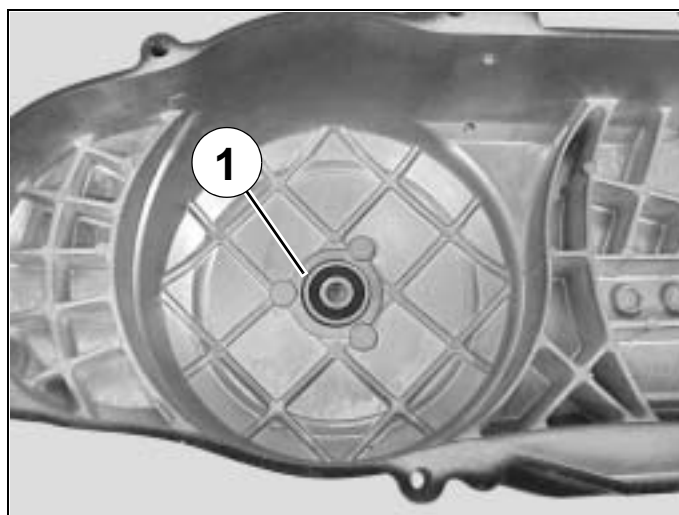

### ■ Vidange du circuit de refroidissement.

- Déposer le bas de caisse
- Déposer le bouchon de vase d'expansion.
- Débrancher le tuyau d'entrée de liquide de refroidissement au carter moteur pour vidanger le circuit. (1)

**Nota : La vidange du circuit de refroidissement s'effectue moteur froid.**

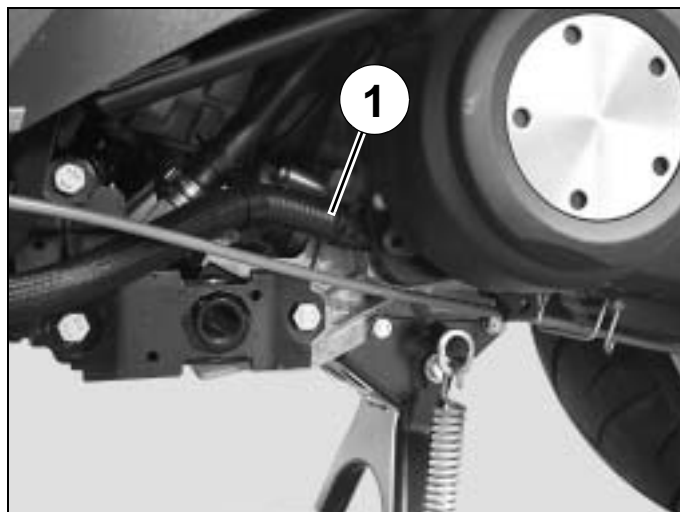

- Brancher le tuyau d'entrée de liquide de refroidissement au carter moteur
- Remplir le circuit avec 1.6 L de liquide de refroidissement.
- Desserrer la vis de purge (2), pour évacuer l'air contenu dans le moteur.
- Fermer la vis de purge.
- Démarrer le moteur et accélérer pour faire monter la température de celui-ci.
- Arrêter le moteur après avoir atteint sa température de fonctionnement. (Environ 90°C)



- Contrôler le niveau de liquide de refroidissement dans le vase d'expansion.
- Compléter si nécessaire le niveau de liquide de refroidissement dans le vase d'expansion.

- A. Niveau maximum.
- B. Niveau minimum.

**Nota : Le contrôle du niveau s'effectue véhicule sur la béquille centrale et sur un sol horizontal**

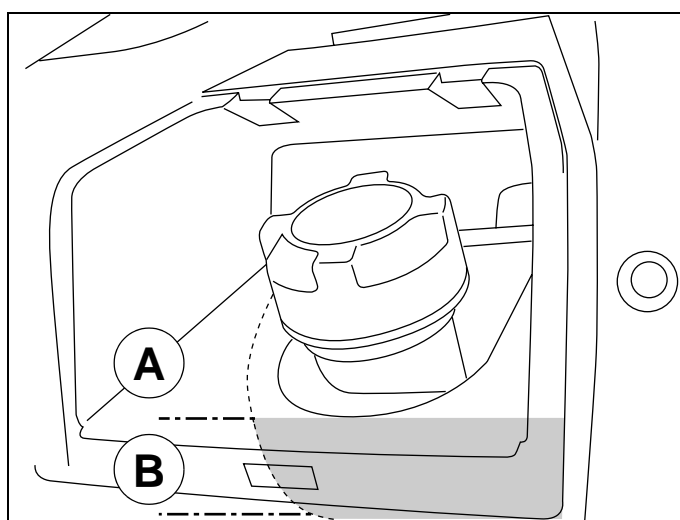

### ■ Réglage des jeux aux soupapes.

- Déposer le support de la batterie.  
Voir : Gamme 8. page 37.
- Déconnecter la bobine haute tension
- Déplacer le faisceau électrique sur le côté droit du véhicule
- Déposer le bas de caisse
- Déposer le couvercle de protection de courroie de compresseur
- Déposer le couvre culasse
- Déposer le joint papier

**Couple de serrage : 1 m.daN.**

- Tourner le moteur à la main dans son sens de fonctionnement pour amener les patins des basculeurs sur le dos des cames (A)

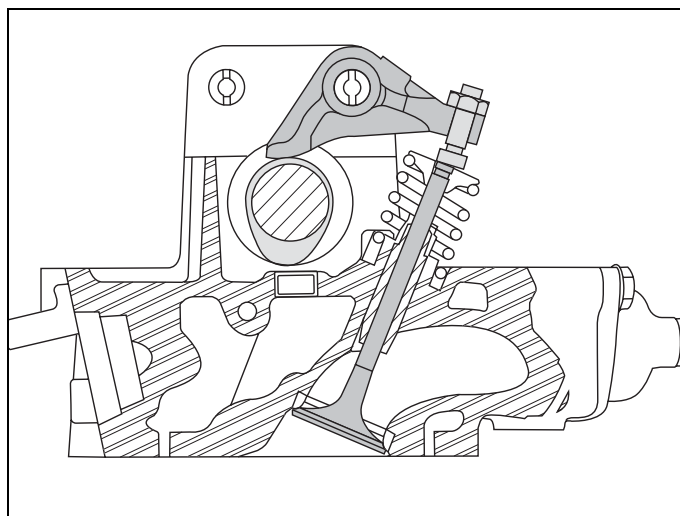

- Desserrer le contre écrou de la vis de réglage du basculeur. (1)
- À l'aide d'un jeu de cales d'épaisseur, effectuer le réglage du jeu à chaque soupape en agissant sur la vis du basculeur.

**Jeux :**

- 10/100 à l'admission
- 15/100 à l'échappement
- Immobiliser la vis de réglage du basculeur.
- Serrer le contre écrou sans modifier le réglage.
- Vérifier le réglage.

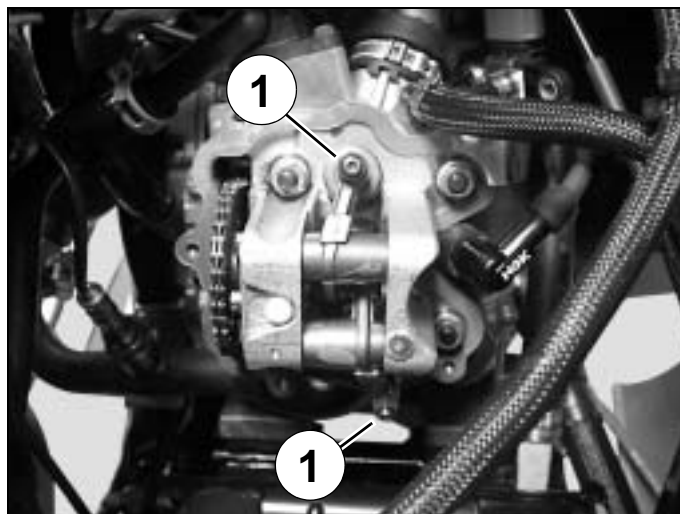

## ■ Échange des plaquettes de frein.

### Frein avant.

- Déposer l'étrier. (2 vis).
- Déposer l'axe et l'épingle d'arrêt des plaquettes. (1)
- Déposer les plaquettes de frein.

**Épaisseur mini : 1.5 mm.**

- Au remontage des plaquettes, pousser complètement les pistons dans leur logement.

**Couple de serrage : 2.5 m.daN.**

**Nota : Après remontage, actionner plusieurs fois le levier de frein pour amener les plaquettes en contact avec le disque de frein.**

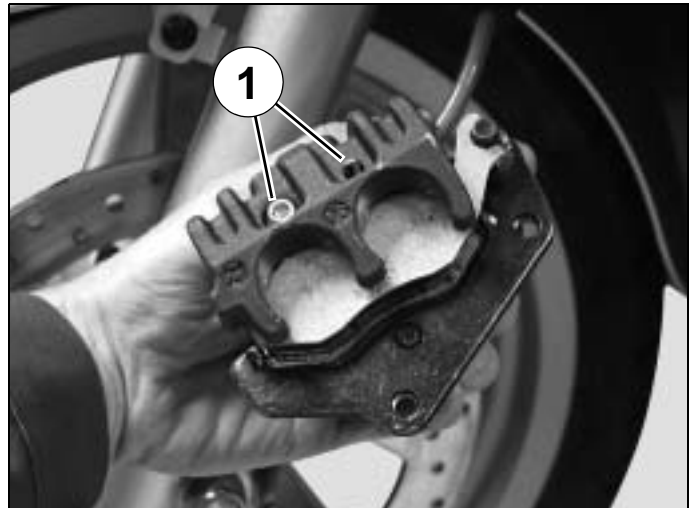

### Frein arrière.

- Déposer les 2 épingles d'arrêt des plaquettes. (2)
- Déposer les 2 vis de fixation de l'étrier
- Déplacer l'étrier sur le disque pour dégager les plaquettes
- Déposer les plaquettes de frein.

**Épaisseur mini : 1.5 mm.**

- Au remontage des plaquettes, pousser complètement les pistons dans leur logement.

**Couple de serrage : 2.5 m.daN.**

**Nota : Après remontage, actionner plusieurs fois le levier de frein pour amener les plaquettes en contact avec le disque de frein.**

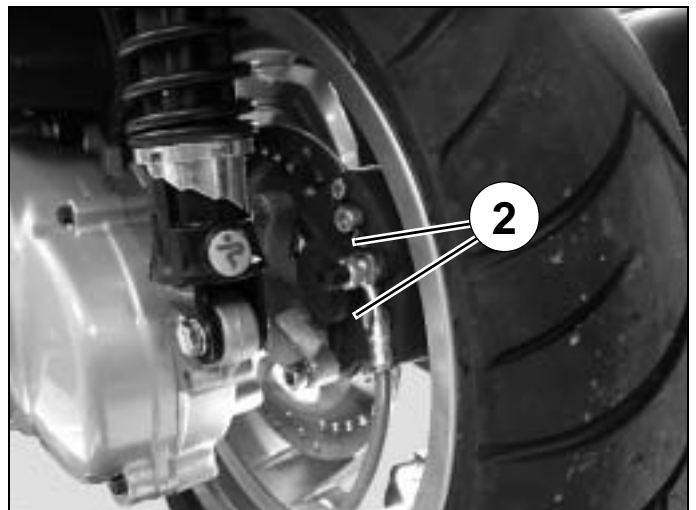



**INTERVENTIONS DIVERSES****■ Procédure permettant de faire chuter la pression dans le circuit de carburant****Gamme 10**

- Déposer le support de la batterie.  
Voir : Gamme 8. page 37.
- Déconnecter l'injecteur de carburant
- Déposer l'injecteur de carburant sans débrancher le tuyau d'alimentation
- Connecter l'outil faisceau d'alimentation de l'injecteur de carburant réf. 756017 sur l'injecteur de carburant et la batterie.
- Positionner l'injecteur au dessus d'un récipient
- Actionner le contacteur de l'outil 3 fois pendant 5 secondes en respectant un temps de repos de 5 secondes entre chaque action, afin de faire chuter la pression dans le tuyau d'alimentation de la rampe d'injection

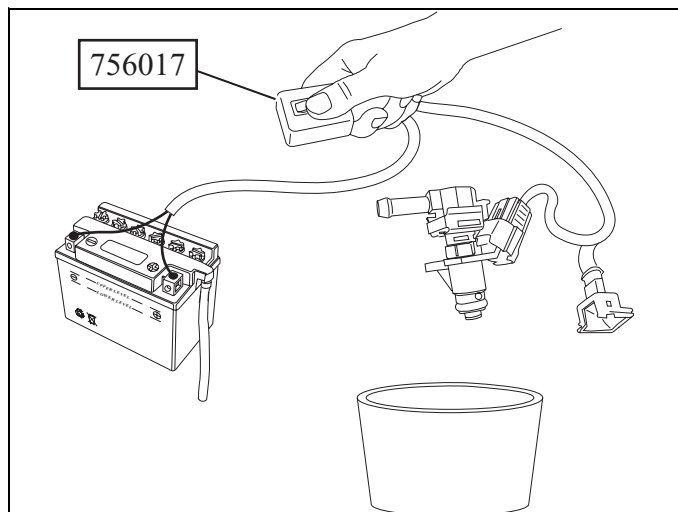

**Le jet de carburant sous pression pouvant être dangereux pour l'épiderme, ne pas exposer les mains à la projection du carburant lors de l'ouverture de l'injecteur**

**■ Contrôle de la pression de carburant.**

- Déposer le carénage de réservoir.  
Voir : Gamme 3. page 28.
- Effectuer une procédure permettant de faire chuter la pression dans le circuit de carburant. Voir : Gamme 10. page 52.
- Débrancher le tuyau d'alimentation en carburant.
- Insérer le manomètre réf. 757877 entre le puits de jauge et le tuyau d'alimentation.
- Utiliser impérativement des colliers en bon état.
- Mettre le contact 3 fois pour purger le circuit de carburant.
- Vérifier la pression de carburant, moteur à l'arrêt, à la mise en route de la pompe à carburant, elle doit être de 2.5 bars.
- Démarrer le moteur
- Pression de carburant au ralenti : 2.1 bars

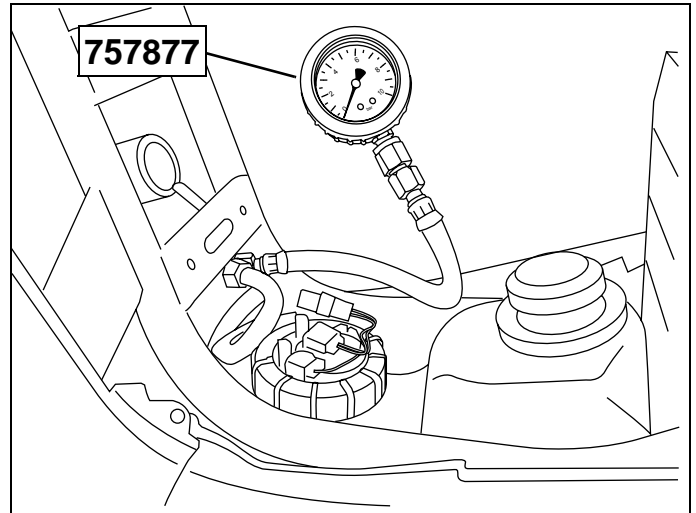

**Avant de débrancher les manomètres faire chuter la pression de carburant dans le circuit.  
Remonter impérativement les durits avec des colliers neufs.**

■ **Dépose de l'échangeur air/air/Boîtier tampon d'air.**

- Déconnecter la batterie
- Déposer le coffre. Voir : Gamme 4. page 29.
- Déposer les fixations inférieures des amortisseurs. (1)
- Lever l'arrière du véhicule pour déposer le conduit air. (2) (2 vis)
- Débrancher le tuyau d'air (3) du compresseur.

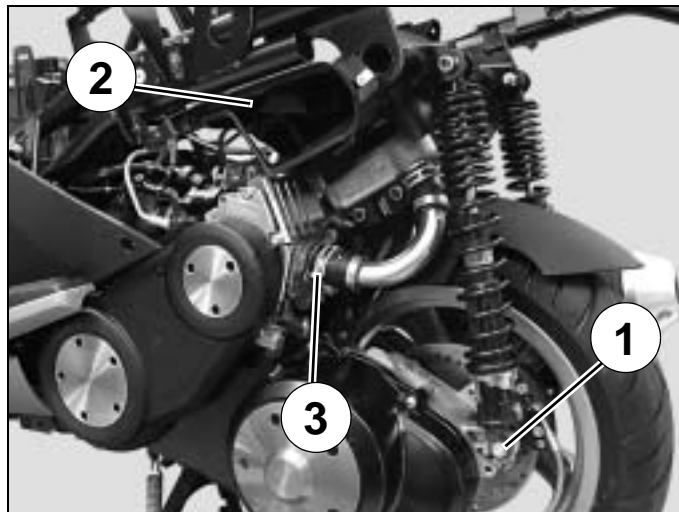

- Déconnecter :
  - Le ventilateur de refroidissement de l'échangeur. (4)
  - Le capteur de température d'air admission. (5)
  - La vanne de régulation de pression du compresseur. (6)
- Déclipper le collier du boîtier papillon (7)

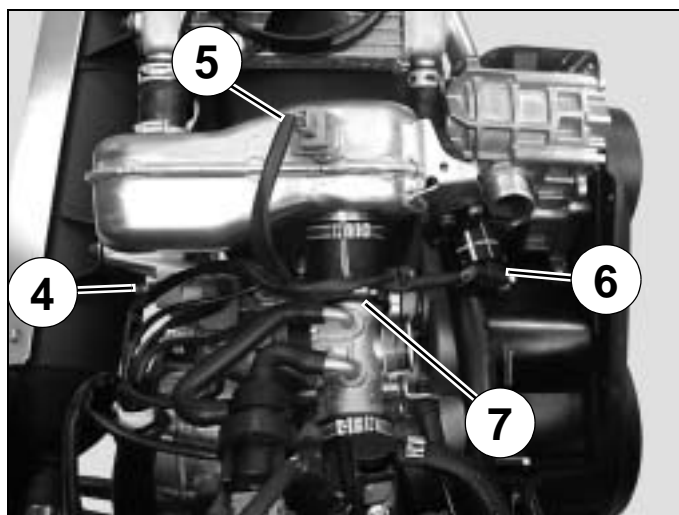

- Déposer les 3 vis. (8)
- Déposer l'ensemble échangeur/boîtier tampon/vanne de régulation et son silencieux.

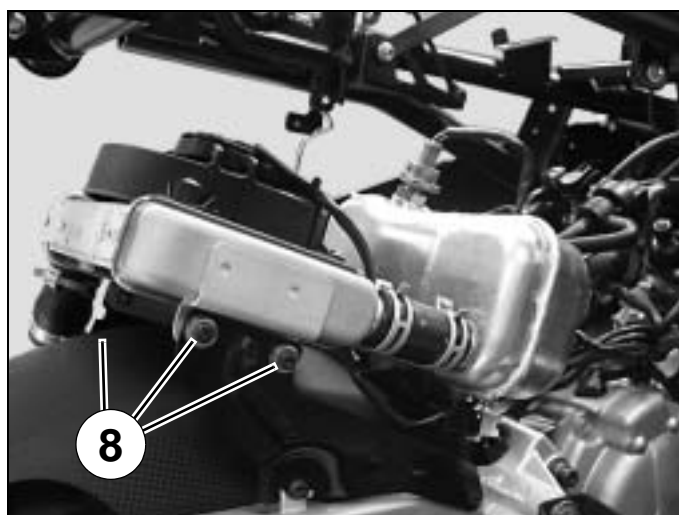



- Déposer le garde boue arrière. (9) (1 vis).
- Déposer le ventilateur.(10) (3 vis).

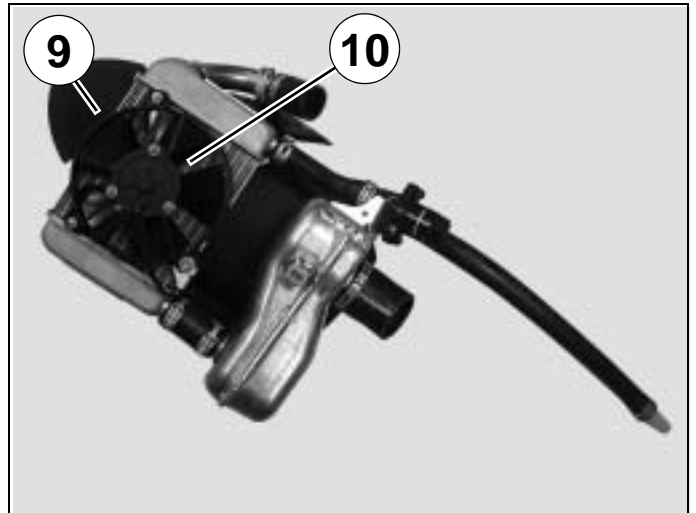

- Vérifier l'état et la propreté des ailettes de l'échangeur
- À l'aide d'un jet d'air comprimé, souffler au travers de l'échangeur
- Redresser les ailettes déformées à l'aide d'un tournevis plat

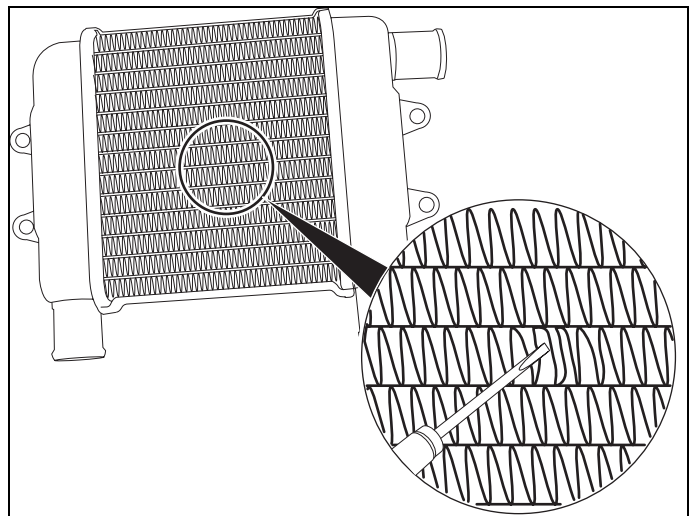

### ■ Dépose du boîtier papillon.

- Déconnecter la batterie.
- Déposer le coffre. Voir : Gamme 4, page 29.
- Déposer l'ensemble échangeur/boîtier tampon/vanne de régulation et son silencieux.
- Déconnecter :
  - La vanne de ralenti. (1)
  - Le boîtier papillon. (2)
- Débrancher la commande de gaz du boîtier papillon
- Déclipper le collier du raccord d'admission. (3)
- Déposer le boîtier papillon du raccord d'admission.

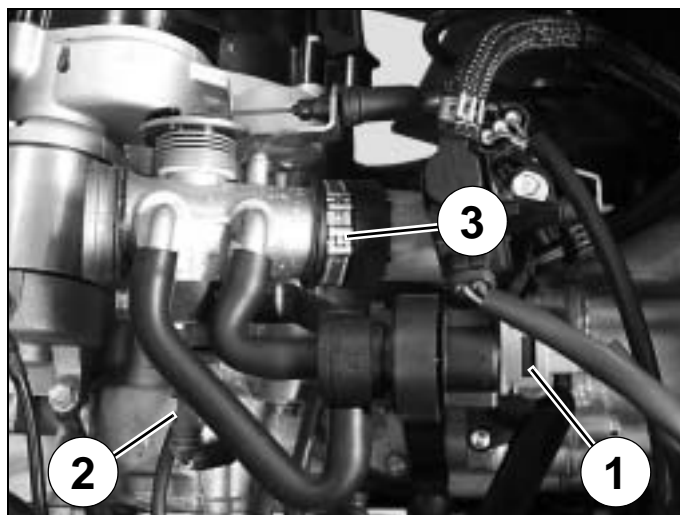

**Au remontage : Procéder dans l'ordre inverse du démontage en s'assurant de l'enclenchement du pion de positionnement (A) du boîtier papillon dans son logement (B) sur le raccord d'admission.**

**Contrôle : À l'aide de l'Outil Diagnostic, vérifier l'absence de codes défauts, les effacer le cas échéant**

**Nota : Si le boîtier papillon est échangé, effectuer à l'aide de l'Outil Diagnostic une initialisation du boîtier papillon**

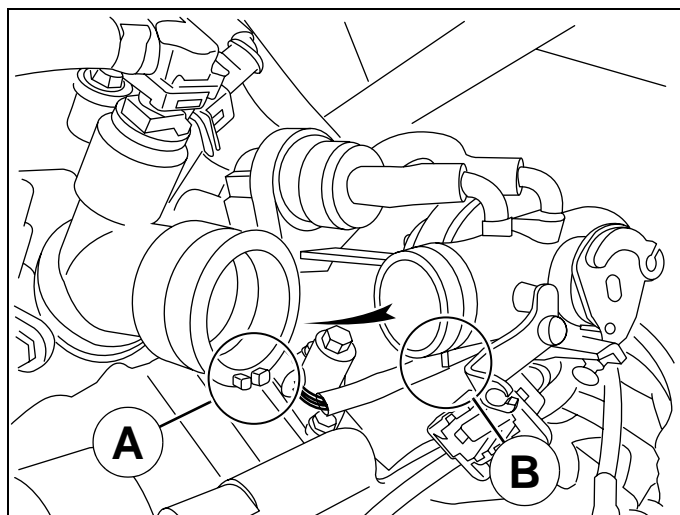

### ■ Dépose de la vanne de régulation de pression

- Déposer le carénage latéral gauche
- Débrancher le tuyau d'air du compresseur
- Déconnecter la vanne de régulation. (2)
- Déposer la vanne de régulation (1 collier et 2 vis)

**Nota : Ne jamais actionner le moteur pas à pas quand la vanne est démontée, cela provoque sa destruction**

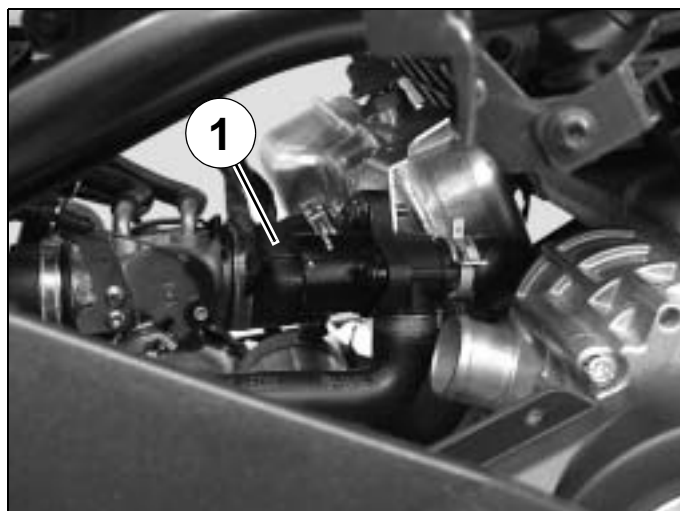

### ■ Dépose du capteur de pression d'air d'admission

- Déposer le support de la batterie.  
Voir : Gamme 8. page 37.
- Déconnecter le capteur de pression d'air. (1)
- Déposer le capteur de pression d'air.  
(1 collier et 1 vis)

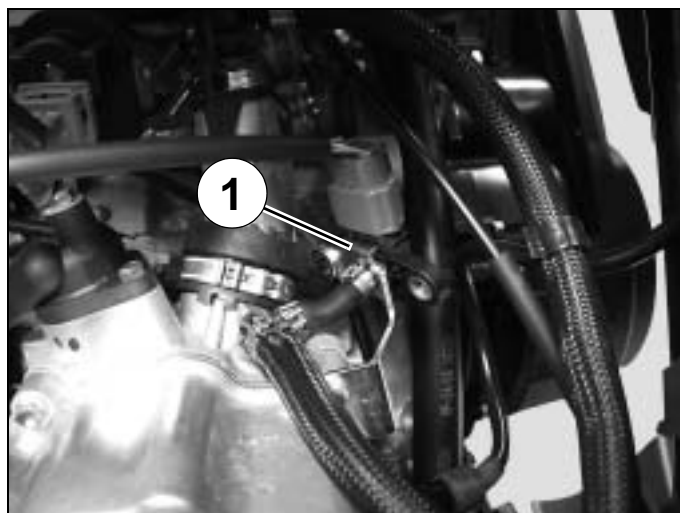

### ■ Dépose du capteur de température d'air

- Déposer le carénage droit.
- Déconnecter le capteur de température d'air. (1)
- Déposer le capteur de température.



### ■ Dépose de la sonde lambda

- Déposer le bas de caisse. (Côté droit)
- Déconnecter et déposer la sonde lambda. (1)

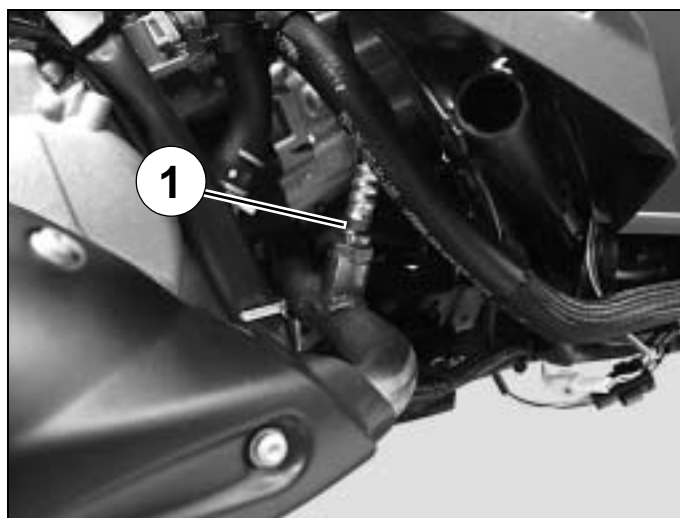

**Nota : Au remontage, graisser le filetage (A) de la sonde avec de la graisse graphitée**

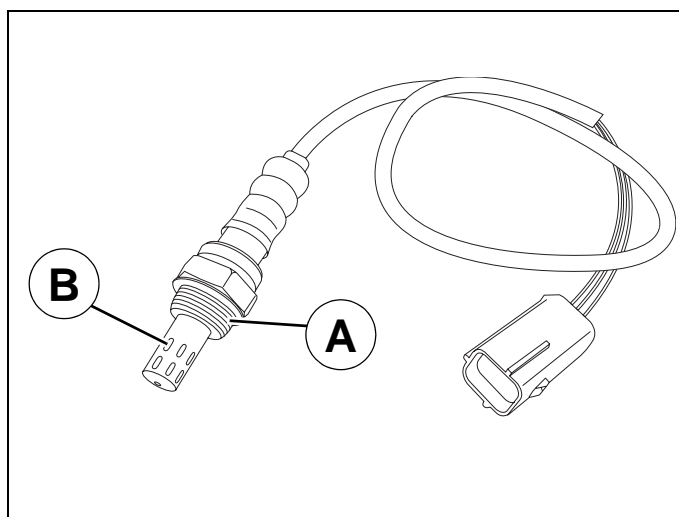

**Afin de ne pas détériorer la sonde lambda, ne jamais graisser ou nettoyer l'embout (B) exposé au gaz d'échappement**

### ■ Dépose du calculateur

- Déposer le carénage de réservoir.  
Voir : Gamme 3, page 28.
- Déposer le plancher droit
- Déposer et déconnecter le calculateur. (1)

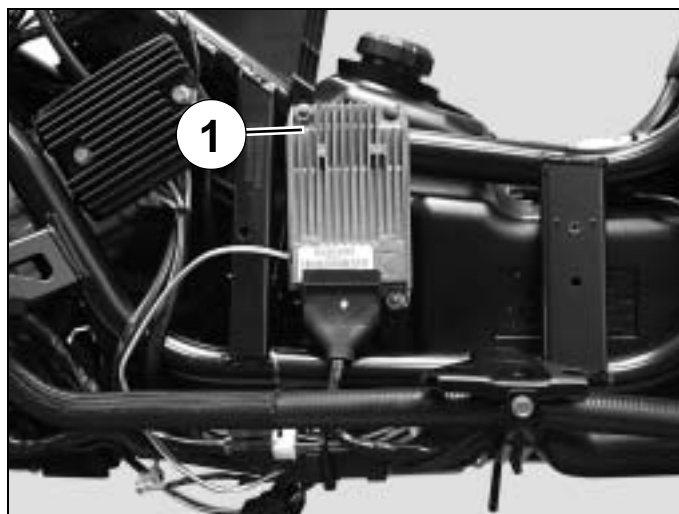

**En cas d'échange du calculateur effectuer une initialisation du boîtier papillon à l'aide de l'Outil Diagnostic**

**À l'aide de l'Outil Diagnostic, vérifier l'absence de codes défauts, les effacer le cas échéant**







 **UTAC**  
CERTIFICATION  
SYSTEMES QUALITE  
ISO 9001  
Certificat n° SQ/0766-3

Réf. 758855

*Dans un souci constant d'amélioration Peugeot Motocycles se réserve le droit de supprimer, modifier, ou ajouter toutes références citées.*

*DC/ATR Imprimé en E.U. 11/2007 (photos non contractuelles)*

