

## Position zéro (guide à coulisse) : contrôle et réglage

## Couvercle en verre

- Faire pivoter le toit coulissant.
- Retirer l'écran -1- du couvercle de toit coulissant en commençant par l'avant et en procédant vers l'intérieur dans le sens de la flèche.

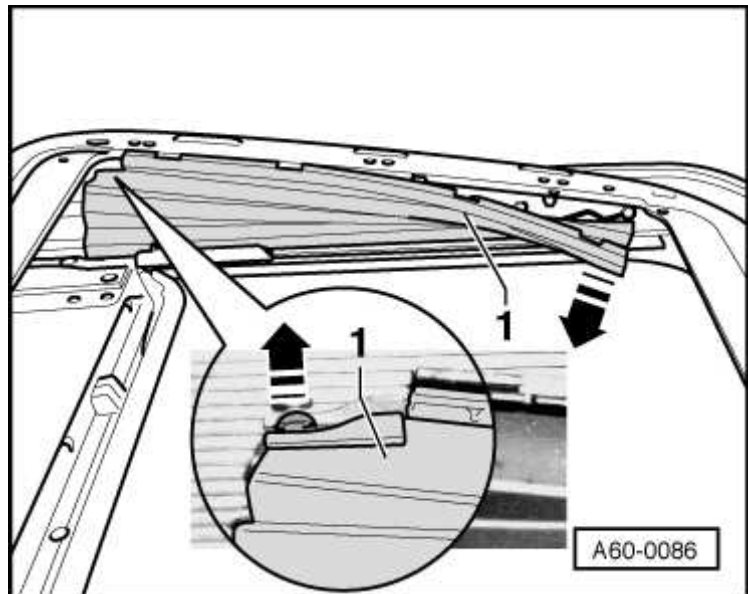

- Extraire l'ergot hors du verrouillage du couvercle en procédant vers l'arrière.
- Extraire vers le bas l'écran du couvercle.

- Retirer complètement l'écran -1- du couvercle de toit coulissant -1- en le tirant vers l'intérieur et en le rabattant vers le bas.

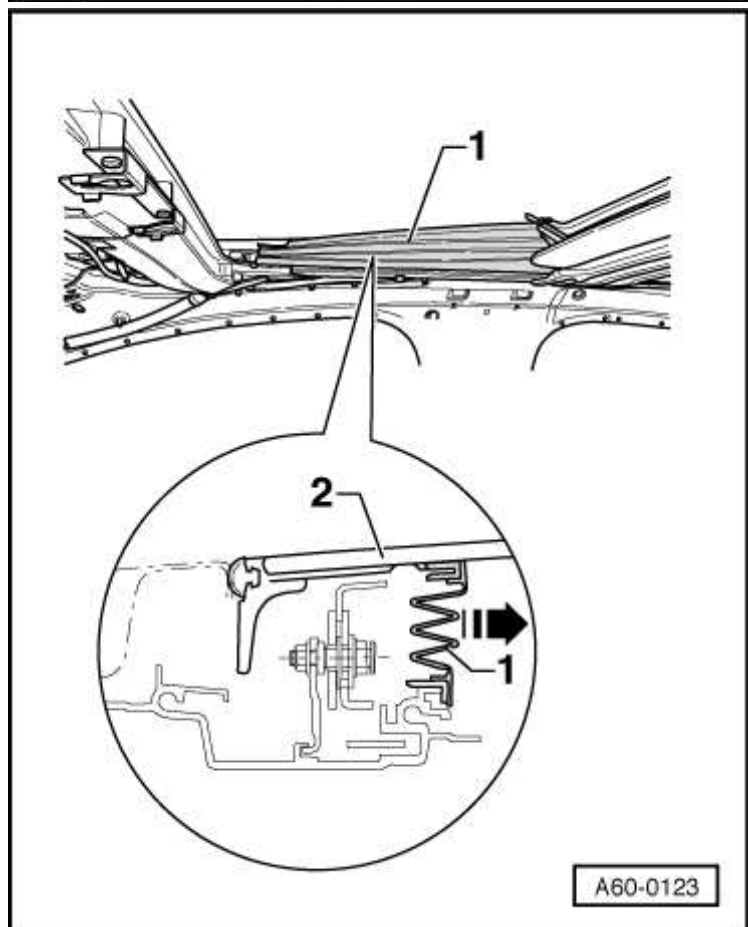

- Si la position zéro est correcte, le pivot de guidage -1- se trouve entre les deux repères -flèche- situés sur le guide à

coulisse.

- Si nécessaire, amener manuellement les guides à coulisse dans cette position des deux côtés, le couvercle et le moteur étant déposés.



Nota

Ne reposer le couvercle qu'en position zéro.

Couvercle de toit à piles solaires

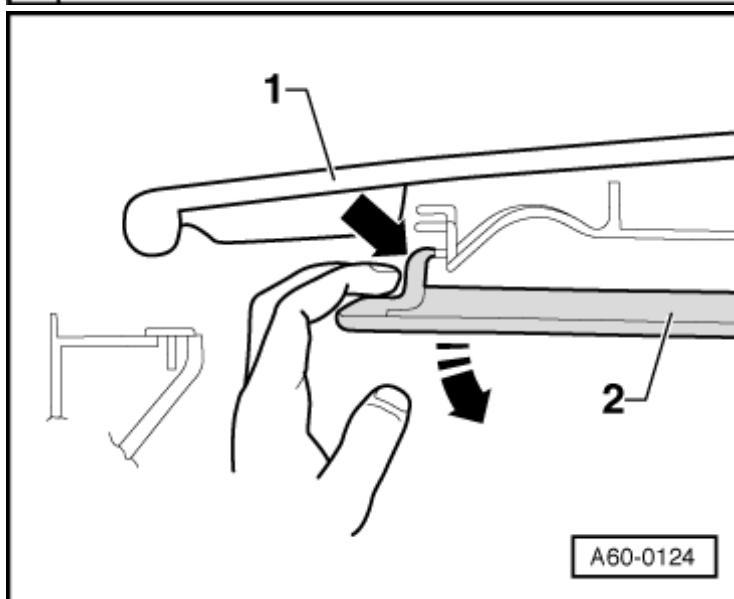
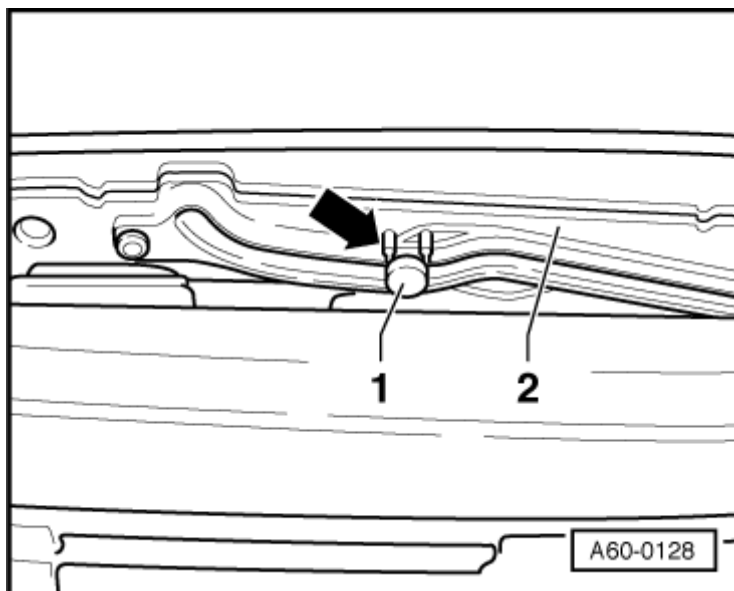

- Sur les véhicules avec toit à piles solaires -1-, ouvrir le toit, extraire le ciel hors du verrouillage -flèche- en procédant vers le bas et le repousser vers l'arrière dans la découpe du toit.