

## 1. Identification

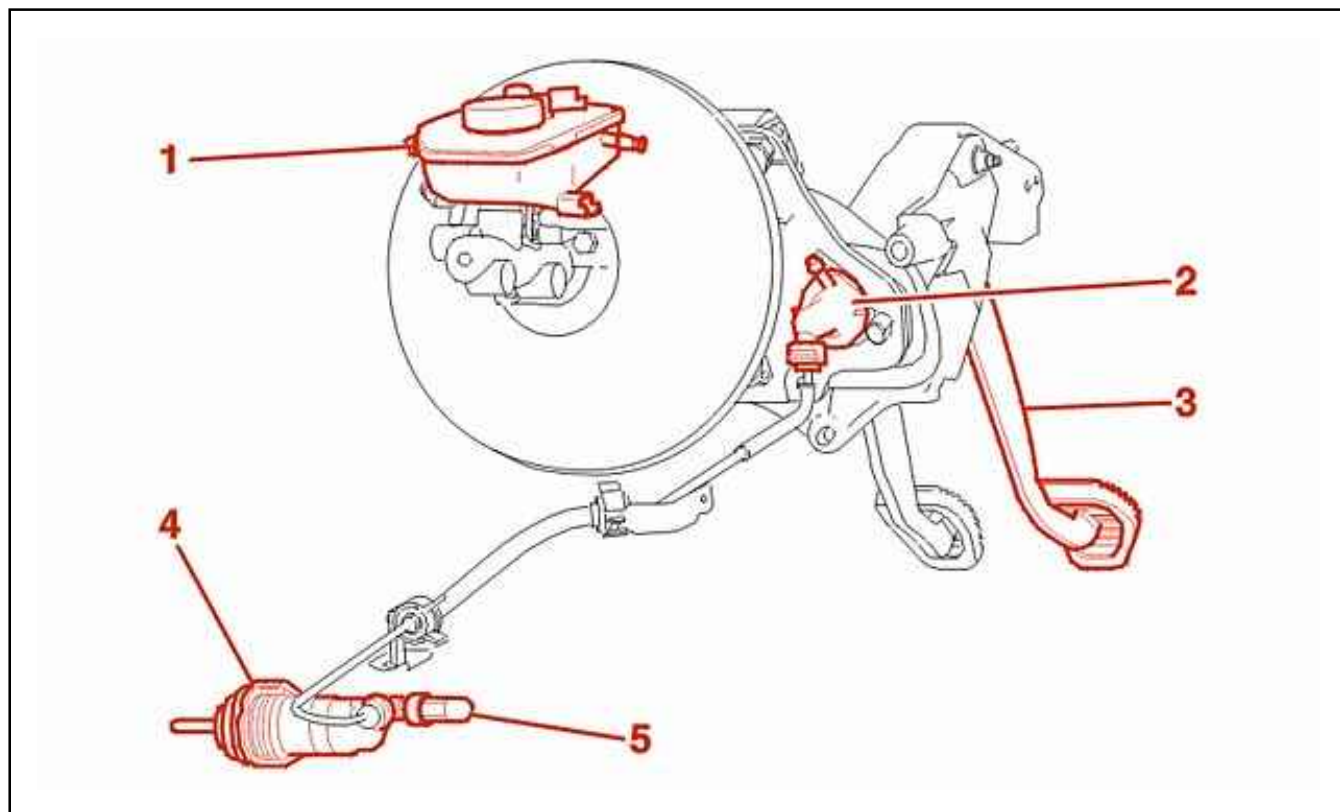

Figure : B2BK21LD

- (1) Réservoir de liquide de frein .
- (2) Émetteur de commande hydraulique.
- (3) Pédale d'embrayage.
- (4) Récepteur de commande hydraulique.
- (5) vis de purge .

## 2. Purge

**IMPERATIF** : N'utiliser que du liquide de frein neuf et non émulsionné ; Éviter toute introduction d'impuretés dans le circuit hydraulique.

Utiliser exclusivement le ou les fluides hydrauliques homologués et recommandés (DOT4).

**IMPERATIF** : Ne pas utiliser d'appareil de purge automatique (risque d'émulsion du liquide dans le circuit).

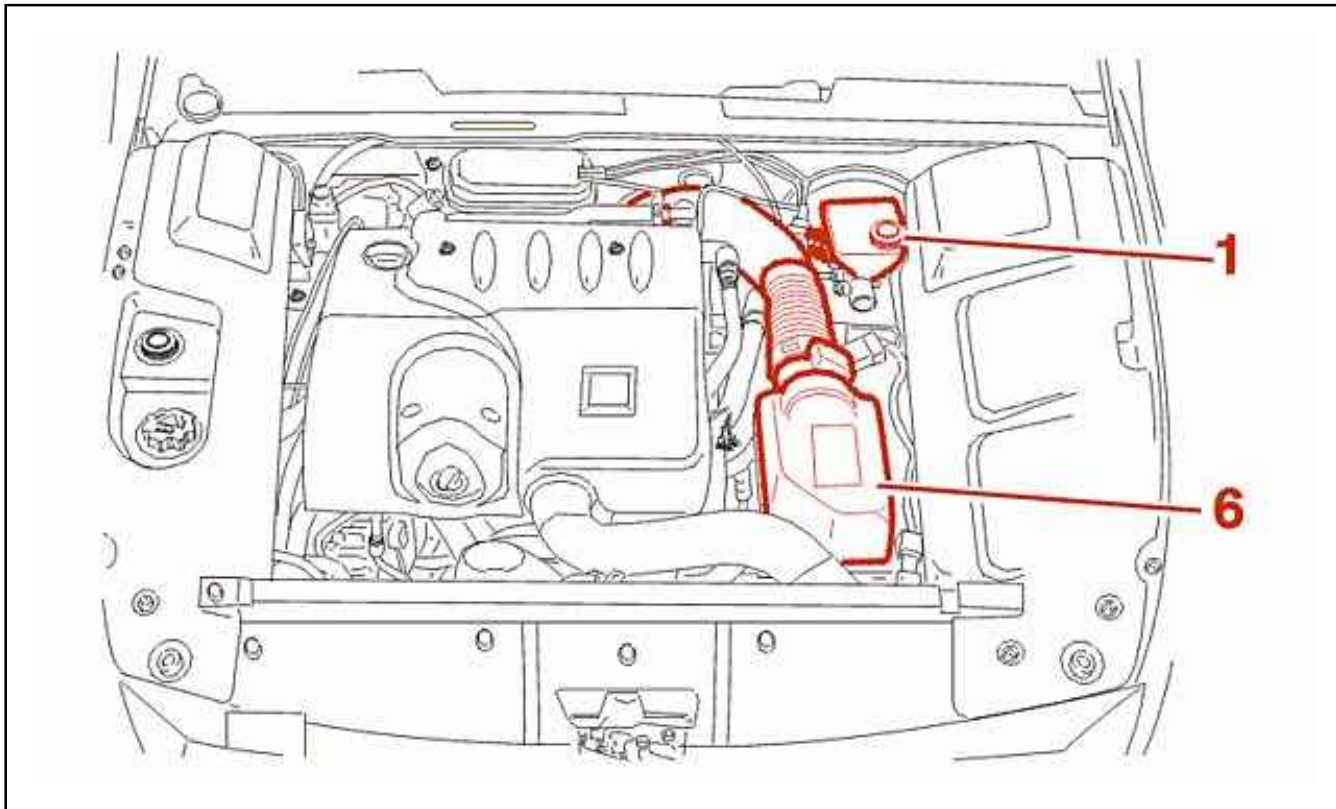

Figure : B2BK22KD

Déposer l'ensemble filtre à air/raccords (6).

Remplir le réservoir de liquide de frein (1) au maximum de sa capacité.

NOTA : Il est possible d'effectuer 7 manoeuvres de pédale d'embrayage sans qu'il soit nécessaire de remettre du liquide de frein dans le réservoir.

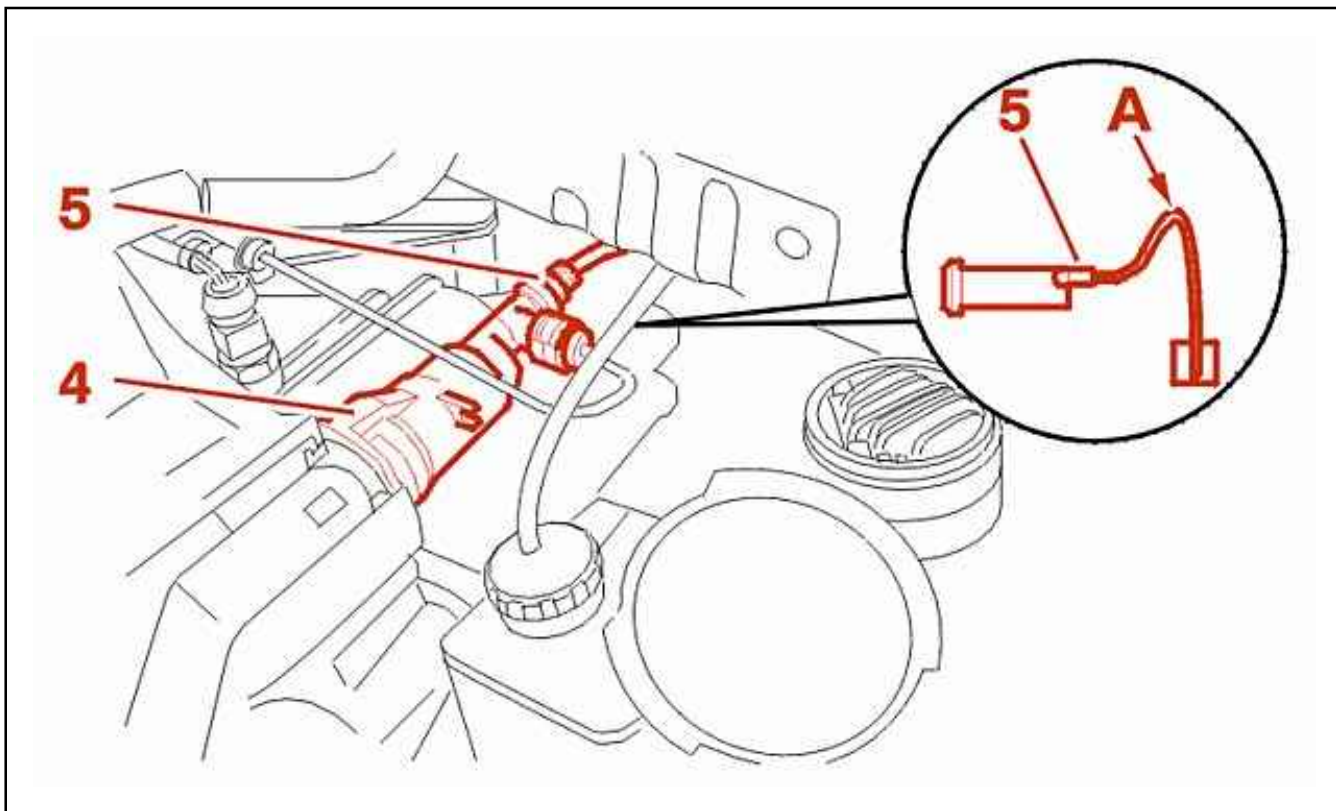

Figure : B2BK22LD

Brancher un tuyau transparent sur la vis de purge (5) et le relier à un bocal situé plus bas que le cylindre récepteur de commande hydraulique (4).

Créer un siphon (A) vers le haut avec le tuyau transparent qui est en contact avec le fond du bocal.

Ouvrir la vis de purge (5).

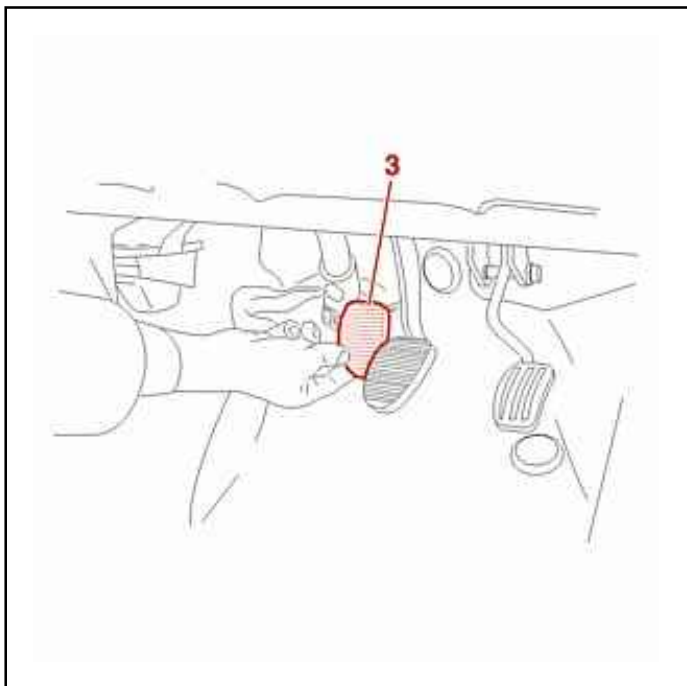

Figure : B2BK06JC

Actionner la pédale d'embrayage (3) manuellement sur toute sa course par 7 manoeuvres aller et retour rapide (1 aller et retour par seconde).

Laisser la pédale d'embrayage (3) en fin de course lors de la dernière manoeuvre.

Refermer la vis de purge (5).

Remonter la pédale d'embrayage (3) en position haute.

À nouveau : Remplir le réservoir de liquide de frein (1) au maximum de sa capacité.

**NOTA : Effectuer de nouveau les opérations de purge (Ouvrir la vis de purge (5)) .**

Si nécessaire : Répéter l'opération.

Compléter le niveau de liquide de frein jusqu'au repère MAXI du réservoir.

Débrayer et réembrayer rapidement 40 fois (1 aller et retour par seconde).

Mettre le moteur en marche.

Serrer le frein de stationnement.

Engager une vitesse.

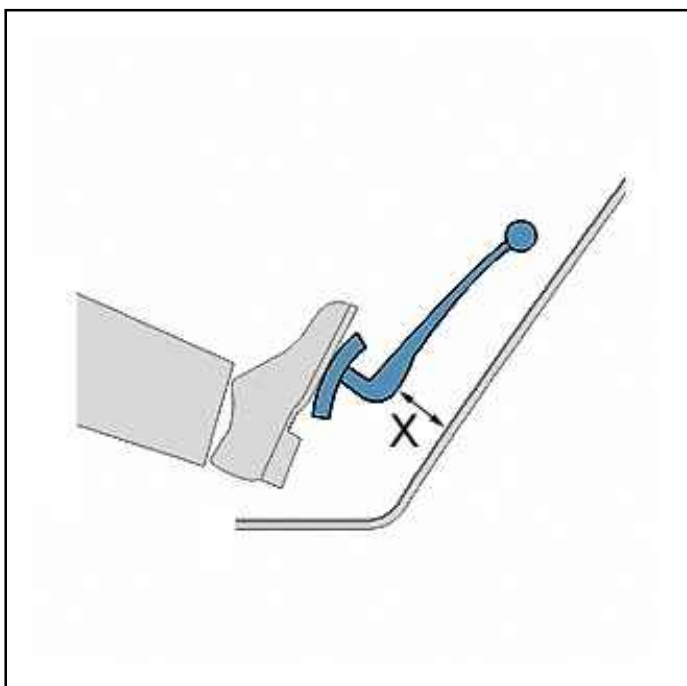

Figure : B2BK065C

Vérifier qu'un début de friction du mécanisme d'embrayage apparaît à une cote (X) supérieure ou égale à 35 mm (La cote (X) est donnée à titre indicatif) .

Si incorrect : Effectuer de nouveau les opérations de purge.  
Serrer la vis (5) à 0.75 m.daN.