

MACHINES À COUDRE À 17 ET 24 POINTS

SINGER

FÉLICITATIONS

Vous êtes sur le point de commencer une aventure en créativité. Vous allez coudre! Et, vous allez le faire avec une des machines les plus faciles à utiliser.

Les caractéristiques suivantes ont été incluses dans votre machine, qui vous promettent des heures de couture sans complications:

- Processus d'enfilage très simplifié qui réduit les possibilités d'erreurs.
- Rhéostat électronique, qui assure une couture uniforme et régulière.
- Tension automatique n'exigeant aucun réglage pour la majorité de vos projets de couture.
- Sélection des points en une seule fois, ce qui élimine toute opération de sélection compliquée.

De plus cette machine possède un plateau d'extension amovible permettant simplement, soit la couture bras libre, soit la couture en mode plateau, des semelles de pieds presseurs à enclenchement, des aiguilles à changer; et un pince-aiguille spécial qui rend impossible d'insérer l'aiguille à l'envers.

Prenez votre temps pour vous familiariser avec ce manuel d'instructions et avec votre machine. Que vous soyez une débutante ou une couturière expérimentée, vous allez vous rendre compte de la facilité à créer quelque chose de personnel!

Chère cliente,

Nous vous recommandons d'inscrire le numéro de série de votre machine à coudre dans l'espace prévu à cet effet.

Consultez l'illustration ci-contre pour connaître l'emplacement du numéro de série sur votre machine à coudre.

No de série

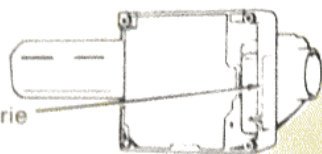

NO DE SÉRIE

Afin de toujours vous faire bénéficier des derniers perfectionnements, le fabricant se réserve le droit de modifier l'aspect, la conception ou les accessoires de cette machine lorsque ceci est jugé nécessaire.

Droit de publication réservé © 1983 The Singer Company

Droits réservés dans le monde entier

*Une marque déposée de The Singer Company

TABLE DES MATIERES

1. A la découverte de votre machine à coudre	2
Pièces principales.....	2
Boîte d'accessoires incorporée.....	4
Accessoires.....	4
Considérations importantes.....	6
Branchement de la machine/Utilisation de la machine.....	7
2. Préparatifs de couture	8
Tableau des tissus-fils et aiguilles.....	8
Poignée de transport.....	8
Comment choisir et changer les aiguilles.....	9
Couture à bras libre.....	9
Comment changer le pied presseur.....	10
Comment remplacer le pied presseur avec talon.....	11
Comment poser le pied à repriser et à broder.....	11
Comment poser le couvre-griffe.....	11
Comment changer la plaque à aiguille.....	11
Enfilage de la machine.....	12
Utilisation de l'enfile-aiguille.....	13
Mise en place d'une canette.....	16
Comment faire monter le fil de canette.....	17
Sélection d'un point.....	18
3. Le point droit	18
Préparatifs.....	18
Comment faire une couture.....	20
Reprisage.....	22
Brodene à mouvement libre.....	22
Comment poser les fermetures à glissière.....	23
4. Points spéciaux	24
Préparatifs.....	24
Point zig-zag.....	26
Point ourlet élastique.....	27
Zig-zag multiple.....	28
Point élastique.....	28
Feston/Point de bordure extensible/Cerf volant.....	29
Point de flèche/Demi-fleche.....	30
Points décoratifs.....	30
Point turc.....	32
Point de surjet extensible.....	32
Point ric-rac/Triple point droit extensible.....	33
Point d'alveoles.....	34
Point de surjet oblique.....	34
5. Boutonnieres et boutons	35
Boutonnieres un temps.....	35
Comment poser un bouton.....	37
6. L'entretien de votre machine	39
Enlèvement et remise en place du support de canette.....	39
Enlèvement et remise en place de l'ampoule.....	40
Nettoyage de la machine.....	41
Solution des pannes communes	42
Accessoires supplémentaires	43
Notes personnelles	44
Index	45

SECTION 1 A LA DÉCOUVERTE DE VOTRE MACHINE À COUDRE

Pièces Principales

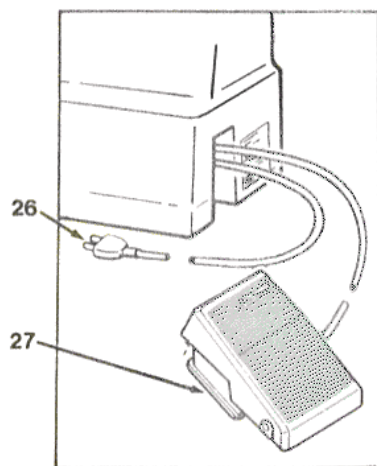
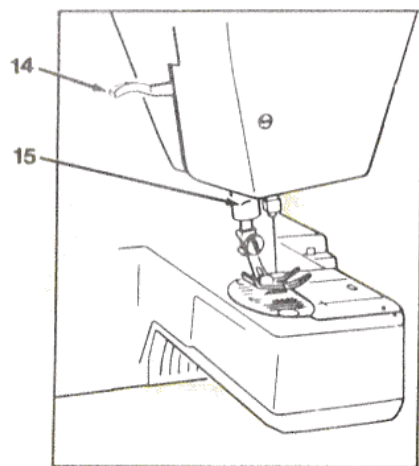
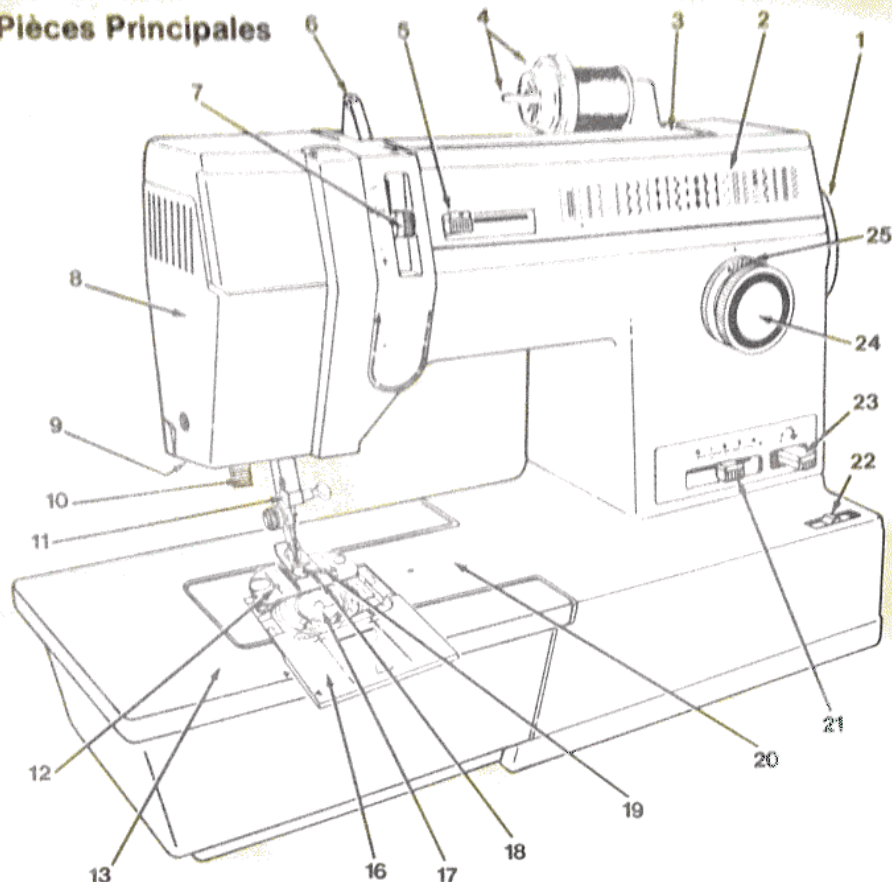

PIÈCES PRINCIPALES

1. Le volant vous permet de relever ou d'abaisser l'aiguille.
2. Le tableau des points montre une variété de points disponibles pour vos besoins de couture. Le motif que vous avez choisi est indiqué par un indicateur qui apparaît sous le motif.
3. La boîte d'accessoires sous le couvercle supérieur de la machine, fournit un endroit simple et facile pour ranger les accessoires.
4. Le porte-bobine et capuchon sans friction assurent l'alimentation du fil supérieur et permettent son déroulement régulier étant donné que la bobine ne tourne pas.
5. Le levier de largeur du point contrôle la largeur des points et positionne l'aiguille pour le point droit.
6. Le guide-fil à entaille assure une alimentation régulière de fil entre la bobine et le bloc de tension.
7. Le levier de tension du fil d'aiguille, automatique, contrôle la tension du fil supérieur.
8. La plaque frontale est un couvercle amovible: protège les pièces mobiles et la lampe incorporée.
9. Lampe incorporée éclaire la zone de travail.
10. Le levier boutonnière active le dispositif de boutonnière deux temps.
11. Le pince-aiguille à un sens maintient l'aiguille dans la machine et empêche l'introduction incorrecte.
12. La plaque à aiguille supporte le tissu durant la couture.
13. Le plateau d'extension amovible permet en le retirant de passer du mode plateau au mode braslibre.
14. Le relève-presseur, à l'arrière de la machine, permet de relever et d'abaisser le pied presseur.
15. Le coupe-fil est situé sur l'angle arrière de la plaque de face pour plus de facilité et de sécurité.
16. Plaque glissière avec fenêtre pour voir le volume de fil sur la canette, s'ouvre pour l'enlèvement et le remplacement facile de la canette. Elle active également le système de remplissage de la canette.
17. Remplissage de la canette automatique sans avoir à enlever la canette.
18. La griffe d'entraînement fait avancer le tissu sous le pied presseur.
19. Le pied presseur maintient le tissu contre le système d'entraînement et il est levé et remis en place par simple pression.
20. Le plateau forme la surface de travail de la machine.
21. Le levier de longueur du point permet de régler la longueur des points.
22. L'interrupteur marche-arrêt met la machine en marche et allume en même temps la lampe incorporée.
23. Le levier de marche-arrière assure le mouvement du tissu soit en marche-arrière momentanée soit en continue.
24. Le bouton de sélection vous permet de déplacer l'indicateur sous les 24 points, plus la boutonnière, indiqués sur le panneau visualise.
25. La bague d'équilibrage du point, permet de régler l'apparence de points spéciaux et des boutonnières.
26. Cordon d'alimentation vers la prise du secteur.
27. Le rhéostat conçu pour la sécurité et la convenance, règle la vitesse de façon électronique.

BOITE D'ACCESSOIRES INCORPOREE

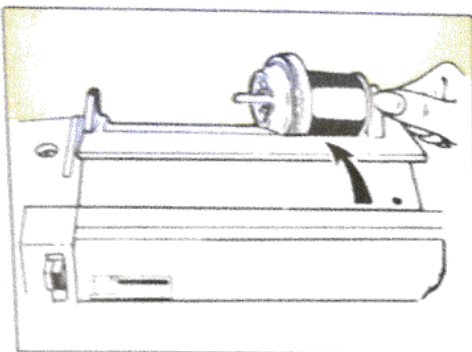

Les accessoires identifiés par une lettre-code, qui sont livrés avec la machine sont rangés dans la boîte à accessoires, située sous le couvercle supérieur de la machine. Le tableau, à gauche, du couvercle montre l'emplacement de ces accessoires. Le tableau, à droite, vous donne les combinaisons d'accessoires nécessaires pour les applications illustrées. Par exemple, pour poser un bouton, utilisez le couvre-griffe (F) et le pied pour la pose de boutons (H).



REMARQUE: Ce tableau ne vous donne que quelques applications. Vous pouvez trouver des applications supplémentaires dans d'autres sections de ce manuel.

ACCESSOIRES

Les accessoires de votre machine ont été conçus pour simplifier une grande partie de vos projets de couture.

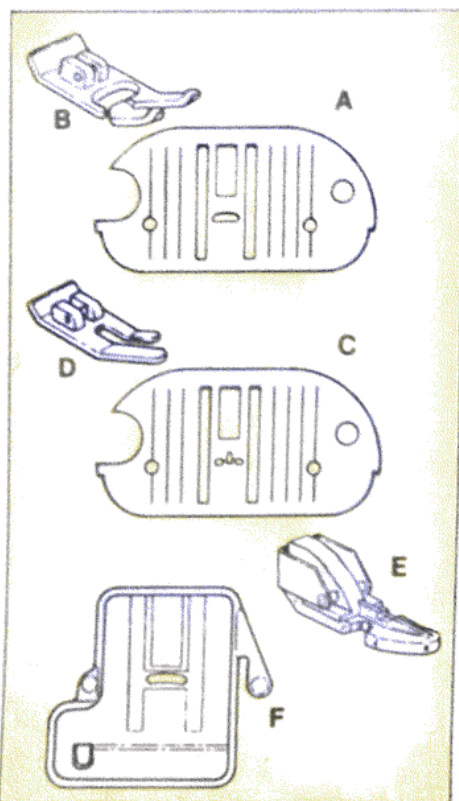

Plaque (A) et pied (B) à aiguille tous usages, ils sont montés sur la machine. Ils servent pour les points droits et zigzag.

La plaque à aiguille (C) et le pied presseur (D) pour le point droit: utilisez-les lors de la couture au point droit dans des tissus légers.

Pied ganseur (E) ce pied sert à poser des fermetures à glissière.

Le couvre-griffe (F) sert pour poser des boutons, ouvrages à mouvement libre et le reprisage. Il empêche que le tissu soit déplacé par l'entraînement.

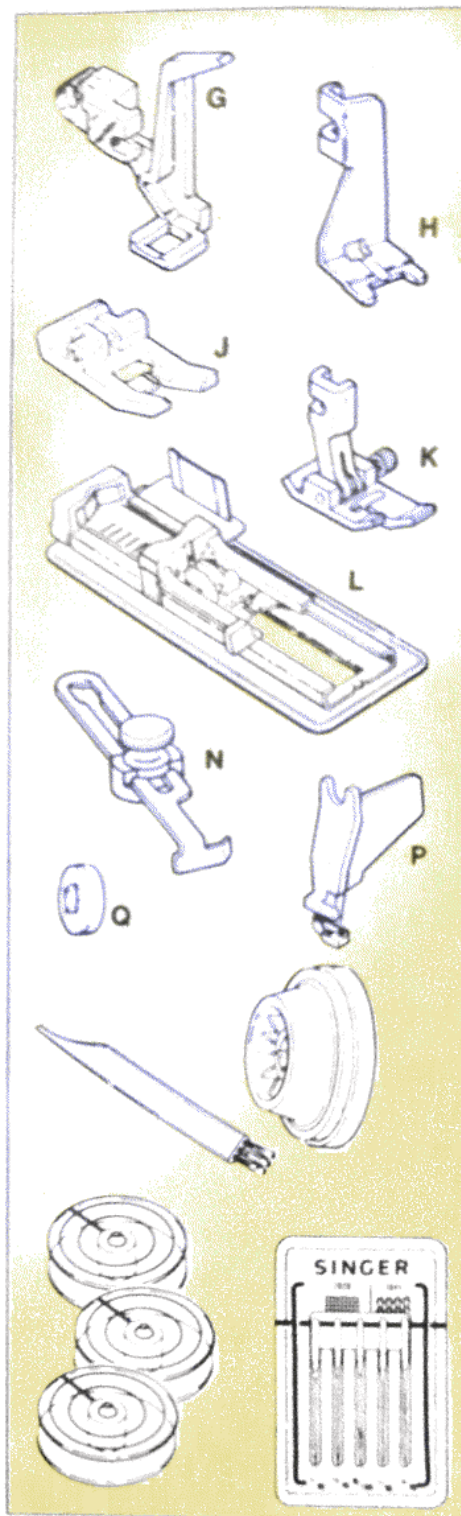

Le pied à reprisage et à broder (G) est recommandé pour tout genre de découpe à mouvement libre. Il est idéal pour broder ainsi que pour exécuter les monogrammes et dessins de fantaisie.

Le pied pour poser des boutons (H) garde les boutons fermement pour la pose.

Pied presseur pour usages spécialisés (J) utilisez-le pour le point zigzag et la couture de fantaisie.

Le pied presseur pour point invisible (K) vous aide à guider le tissu pour réaliser des ourlets à points presque invisibles.

Pied spécial boutonnières (L) utilisez cet accessoire pour réaliser les boutonnières un temps.

Guide droit (N) il vous aide à obtenir des valeurs de couture de largeur égale.

L'enfile-aiguille (P) vous aide à enfiler l'aiguille de la machine.

Capuchon pour petite bobine (Q) il s'utilise avec des bobines de fil de petit diamètre.

Capuchon pour moyenne et grande bobine de fil.

Brosse pour nettoyer la machine.

Canettes transparentes pour avoir une vue facile du niveau de fil restant.

Paquet d'aiguilles contient un assortiment d'aiguilles adaptées aux différentes natures de tissus.

CONSIGNES IMPORTANTES

1. Débranchez le cordon d'alimentation de la prise du secteur lorsque vous changez l'aiguille, le pied ou la plaque à aiguille, ou lorsque vous quittez la machine. Ainsi vous éliminerez la possibilité d'actionner la machine en appuyant accidentellement sur le rhéostat.
2. Avant de changer la canette, débranchez le cordon d'alimentation de la prise du secteur.
3. Vu le mouvement de montée et de descente de l'aiguille, il faut coudre attentivement et surveiller la surface de couture lorsque la machine est en marche.
4. Ne tirez pas le tissu en cousant, l'aiguille pourrait dévier et même se casser.
5. Avant de nettoyer votre machine, débranchez le cordon d'alimentation de la prise du secteur.
6. Ne tentez pas d'ajuster la courroie du moteur. Contactez le centre de réparations le plus proche lorsqu'un réglage de la courroie est nécessaire.
7. Avant de retirer l'ampoule, débranchez le cordon d'alimentation. Assurez-vous de remettre la plaque frontale qui couvre l'ampoule avant de mettre la machine en marche.
8. Cette machine est conçue pour une ampoule de 15 watts maximum.
9. Cette machine est double isolation. Au moment de l'entretien, n'utilisez que des pièces de rechange d'origine.

Ce produit a été pourvu d'un système d'antiparasitage pour contrer les parasites provenant de la radio et de la télévision en conformité avec les exigences émises par la Commission Électrotechnique Internationale de la CISPR.

BRANCHEMENT DE LA MACHINE

Le système électronique assure une vitesse constante tant que vous gardez la même pression sur le rhéostat durant la couture, même à travers plusieurs épaisseurs de tissu.

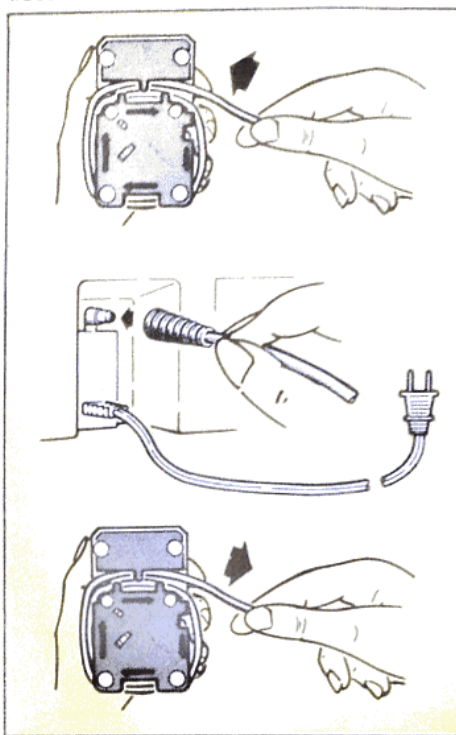

Déroulez le flexible à air de la pédale du rhéostat.

Assurez-vous toujours que le flexible à air ne soit pas bloqué. Lorsque vous appuyez sur le rhéostat vous devez ressentir un léger courant d'air sortant du flexible.

Branchez le flexible à la prise, au-dessus du cordon d'alimentation, à l'extrémité droite de la machine.

Puis, branchez le cordon d'alimentation à la prise du secteur.

NOTE: Lorsque la machine n'est pas utilisée, enroulez le flexible à air de nouveau autour du rhéostat, comme montré ci-contre. Ne faites pas marcher la machine sans tissu sous le pied presseur, ceci risque d'endommager l'entraînement et le pied.

MISE EN MARCHÉ DE LA MACHINE

Le même interrupteur met en marche la machine et allume la lampe incorporée.

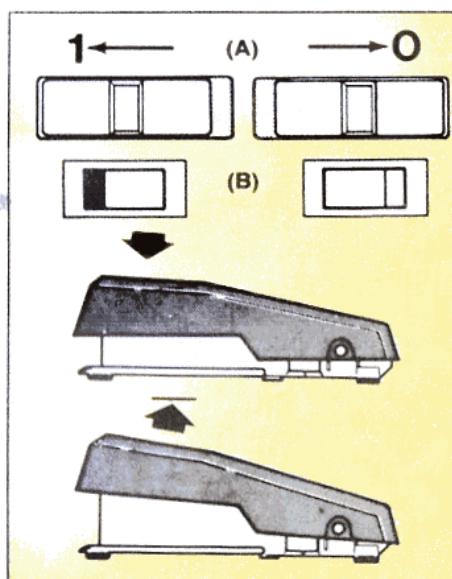

INTERRUPTEUR (A)–

Pour la mise en marche de la machine et pour allumer la lumière, glissez l'interrupteur à gauche vers la position "1". Pour arrêter la machine et pour éteindre la lumière, glissez l'interrupteur à droite vers la position "0".

INTERRUPTEUR (B)–

Pour la mise en marche de la machine et pour allumer la lumière, appuyez sur l'interrupteur à droite. Pour arrêter la machine et éteindre la lumière, appuyez sur l'interrupteur à gauche.

Pour arrêter la couture, n'appuyez plus sur le rhéostat.

SECTION 2 PRÉPARATIFS DE COUTURE

Tableau Des Tissus - Fils et Aiguilles

- Le fil et l'aiguille utilisés pour un projet de couture dépendent du tissu choisi
- Le tableau ci-dessous est un guide pratique de sélections d'aiguilles et de fils pour la plupart des situations
- S'y référer avant de commencer à coudre. Assurez-vous d'utiliser la même taille et le même type de fil pour l'aiguille et la canette. Pour de meilleurs résultats, utiliser seulement de véritables aiguilles Singer*

Tissus	Fil	Aiguilles	
		Type	Dimension
Délicat: tulle, mousseline, dentelle fine, organza	Coton fin mercerisé fil synthétique fin	2020	9/70
Léger: batiste, organdi, jersey, voile, taffetas, crêpe, velours, léger, plastique	Coton-soie mercerisés fil synthétique fin	2020	11/80
Moyen: percale, piqué, toile chintz, toile, sa-lin, velours, côtelé fin, velours, flanelle, tricot, fourrures synthétiques	Coton mercerisé fil coton-synthétique	2020	14/90
Demi-lourd: gabardine, tweed, toile à voile, coutil, housses, draps	Coton mercerisé fil coton-synthétique	2020	16/100
Lourd: gros lanages, jeans, tissus d'ameublement, toile à bâche	Coton mercerisé lourd fil coton-synthétique	2020	18/110
Surpiqûres décoratives	Cordonnet à boutonnière**	2020	16/100 18/110
Tricot synthétiques: tissus élastiques polyester, Jersey double, nylon, cré, panne, tissus collés	Fil synthétique coton mercerisé - soie	2045 Pointe-balle	14/90
Cuir: suéd, chevreau, cuirs doublés	Coton mercerisé 50 Fil synthétique - soie	2032	11/80 14/90 16/100

* Une marque déposée de The Singer Company

** Utiliser avec un fil à coudre standard dans la canette

POIGNEE DE TRANSPORT

- Abaisser la poignée avant de commencer le remplissage de la canette ou la couture

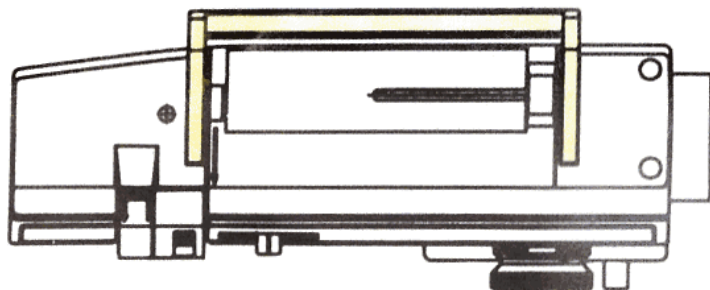

COMMENT CHOISIR ET CHANGER LES AIGUILLES

IMPORTANT: Pour obtenir les meilleurs résultats avec votre machine à coudre, n'utilisez que des aiguilles Singer*. Vérifiez le paquet d'aiguilles ainsi que le Tableau pour tissu, fil et aiguille à la page 8, pour la combinaison d'aiguille et de tissu appropriée.

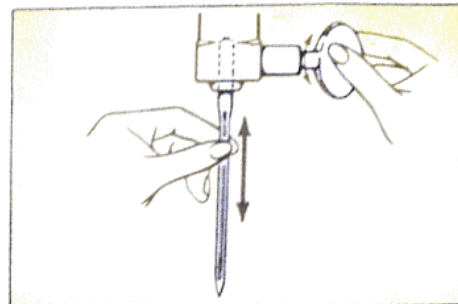

- Relevez l'aiguille à sa plus haute position.
- Desserrez la vis du pince-aiguille et enlevez l'aiguille.
- Avec le côté plat de l'aiguille vers l'arrière, introduisez la nouvelle aiguille dans la pince-aiguille aussi loin que possible.
- Resserrez bien la vis du pince-aiguille.

COUTURE À BRAS LIBRE

La couture à bras libre vous permet de coudre plus facilement les ouvrages d'accès difficile.

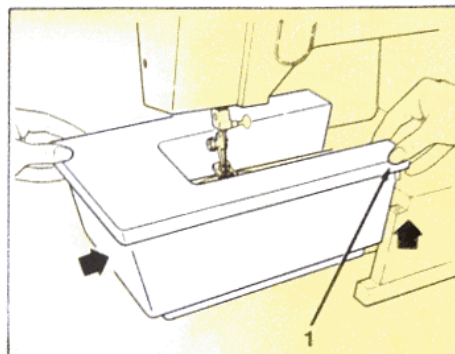

Pour mettre la machine en bras libre, soulevez le rebord droit (1) du plateau d'extension, glissez-le à gauche jusqu'à ce qu'il se sépare de la machine.

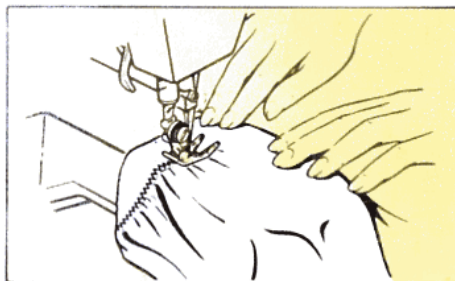

- Surpiquez les lisières de manches, ou terminez facilement les ceintures et jambes de pantalon.

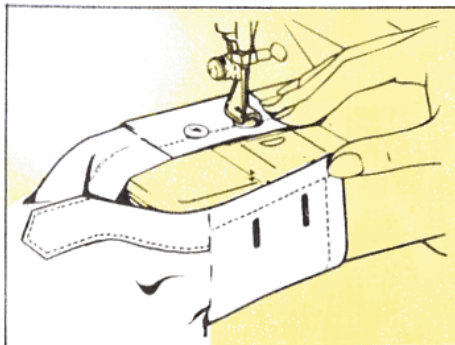

- Posez des boutons sans étirer le poignet ou le col.

COMMENT CHANGER LE PIED PRESSEUR (B) (E) (J) (L)

Votre machine est livrée avec le pied presseur tous usages déjà en place. Il vous est possible de le remplacer facilement par un autre qui s'adapte par simple pression sur un talon commun en suivant les instructions ci-dessous.

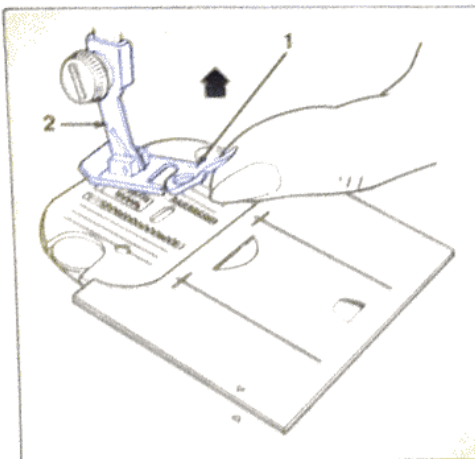

- Relevez l'aiguille à sa plus haute position en tournant le volant vers vous.
- Relevez le pied presseur à l'aide du relève-presseur à l'arrière de la machine
- Poussez la semelle du pied (1) en haut jusqu'à ce que ce dernier se sépare du talon (2).

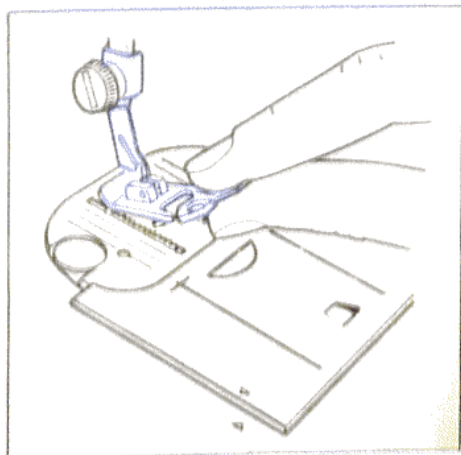

- Enlevez le pied de la machine.

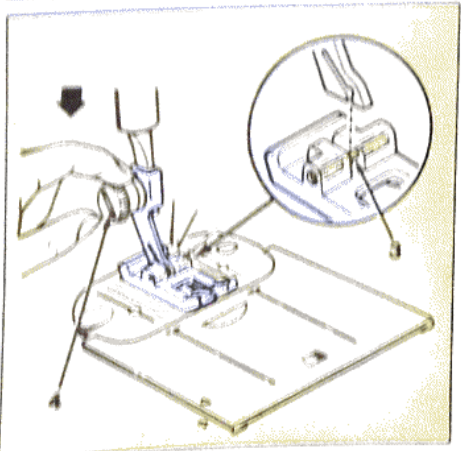

- Situez le nouveau pied sous le centre du talon.
- Abaissez le relève-presseur et ajustez le talon par-dessus l'axe du pied (3).
- Ne tournez pas la vis. Mais, poussez sur la vis (4) fermement vers le bas jusqu'à ce que le pied s'enclenche d'un coup sec.

COMMENT POSER LE PIED PRESSEUR AVEC TALON (H) (K)

Les pieds presseurs avec talon incorporé peuvent être remplacés comme suit:

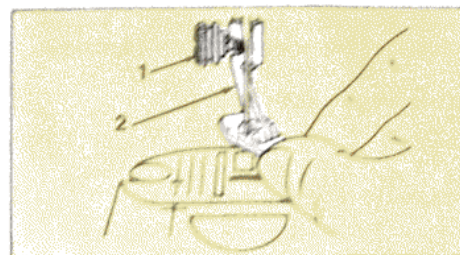

- Débranchez la machine.
- Relevez l'aiguille et le pied presseur.
- Desserrez la vis (1) et retirez le pied presseur avec talon (2) tout en le guidant vers vous et vers la droite.
- Pour remettre le pied avec talon en place, accrochez le talon autour de la barre du presseur et resserrez la vis du pied presseur.

COMMENT POSER LE PIED À REPRISER ET À BRODER (G)

Ce pied permet un meilleur contrôle du tissu lorsque vous faites des coutures à mouvement libre.

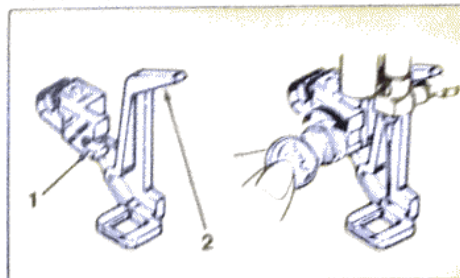

- Relevez l'aiguille.
- Retirez le pied presseur avec talon.
- Guidez le pied à repriser et à broder en partant de l'arrière de l'aiguille, tout en ayant la fourche (1) située autour de la vis du pied presseur et la pince de levage (2) autour du pince-aiguille.
- Resserrez la vis du pied presseur.
- Pour enlever, desserrez la vis, guidez le pied vers l'arrière.

COMMENT POSER LE COUVRE-GRIFFE (F)

Le couvre-griffe empêche l'entraînement du tissu.

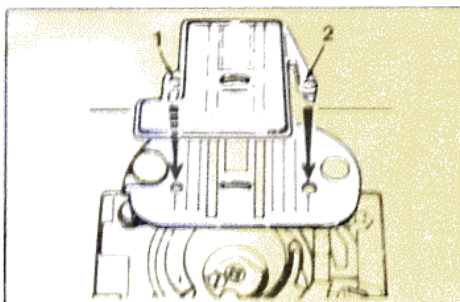

- Relevez l'aiguille et le pied presseur.
- Ouvrez la plaque glissière.
- Glissez le couvre-griffe sur la plaque à aiguille, et pressez les pattes (1) et (2) dans les trous.
- Fermez la plaque glissière.
- Pour le retirer, ouvrez la plaque glissière, soulevez le rebord avant du couvre-griffe et enlevez-le.

COMMENT CHANGER LA PLAQUE À AIGUILLE (A) (C)

Votre machine est livrée avec la plaque à aiguille tous usages (A) en place. Pour mettre la plaque à aiguille pour point droit (C):

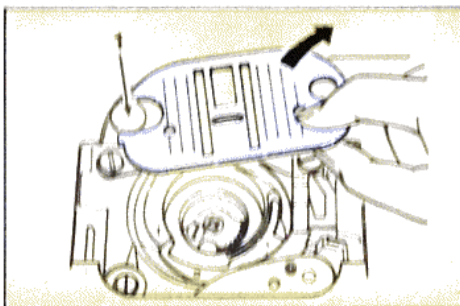

- Relevez l'aiguille et le pied presseur.
- Ouvrez la plaque glissière.
- Soulevez la plaque à aiguille par le coin droit et enlevez-la en la glissant par en-dessous du pied.
- Pour remettre la plaque à aiguille en place, glissez-la sous la cheville (1) et poussez-la fermement vers la gauche.
- Poussez en bas jusqu'à ce qu'elle s'enclenche.

ENFILAGE DE LA MACHINE

Il est très facile d'enfiler votre machine. Les disques de tension, les guides-fils et le releveur de fil ont été conçus comme pièces internes ce qui élimine plusieurs étapes d'enfilage. Le processus d'enfilage simplifié vous aide à éviter des erreurs d'enfilage.

Pour l'enfilage correct de votre machine, suivez les étapes suivantes:

- Relevez le releveur du pied presseur.
- Relevez l'aiguille à sa plus haute position en tournant le volant vers vous.
- Placez une bobine de fil sur le porte-bobine (1).
- Glissez le capuchon (2) fermement par-dessus le rebord de la bobine pour éviter des blocages de fil.
- Introduisez le fil d'un coup sec dans le guide-fil (3).
- En suivant les flèches, guidez le fil dans la cannelure d'auto-tension (4) en bas vers l'aiguille et tirez le fil fermement.
- Enfilez l'aiguille de l'avant vers l'arrière.

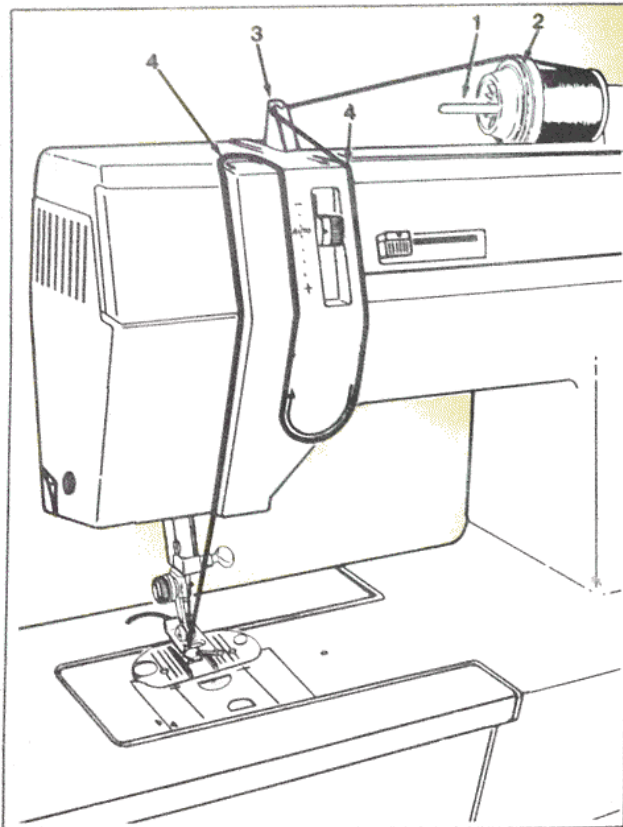
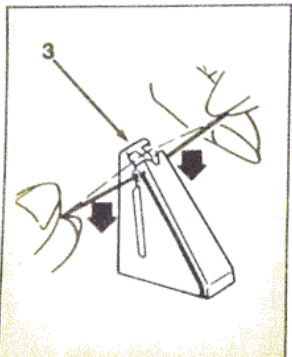
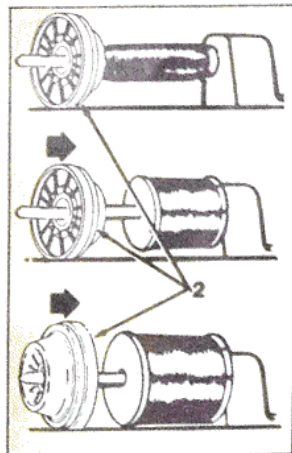

UTILISATION DE L'ENFILE-AIGUILLE (P)

Pour enfiler l'aiguille de la machine, procédez comme suit:

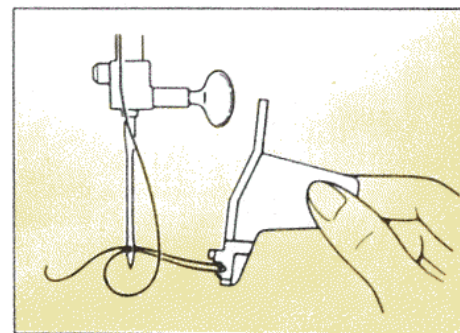
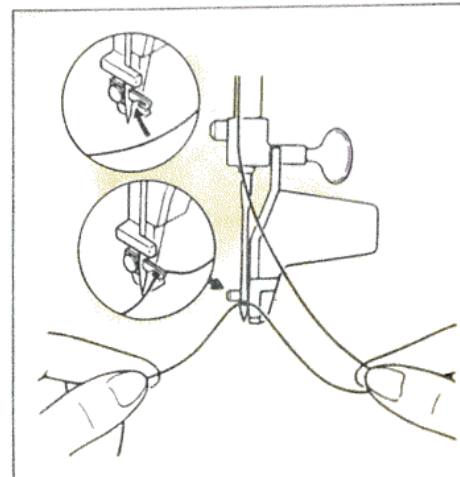
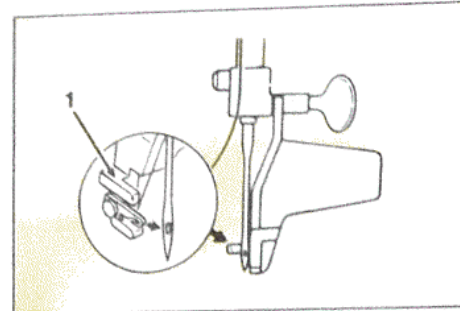
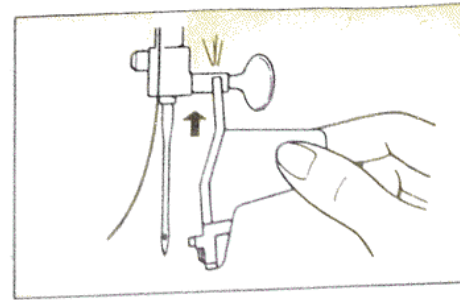

- Enfilez la machine comme d'habitude.
- Tirez 10 cm de fil en bas vers l'aiguille.
- Abaissez le pied presseur.
- En tenant l'enfile-aiguille comme illustré de la main droite, positionnez le partie en U sous la vis du pince-aiguille.
- Enclenchez l'enfile-aiguille sur la vis.

- Pivotez l'enfile-aiguille en arrière juste assez pour ne pas toucher l'aiguille.
- Glissez l'enfile-aiguille aussi loin vers la gauche que possible.
- Assurez-vous que le guide (1) se trouve contre la partie gauche de l'aiguille.

- Avancez le crochet métallique, à travers le chas de l'aiguille.
- En tenant 7,5 cm de fil entre les doigts, introduisez le fil dans le crochet métallique d'un coup sec. Lâchez le fil.

- En tenant l'enfile-aiguille de la main droite, tirez le crochet et le fil par l'arrière à travers le chas de l'aiguille.
- Pour enlever l'enfile-aiguille, glissez-le vers la droite de la vis du pince-aiguille.
- Décrochez le fil soigneusement de l'enfile-aiguille.

COMMENT REMPLIR UNE CANETTE

Le système incorporé assure le remplissage facile et rapide de la canette lorsqu'elle se trouve dans la machine.

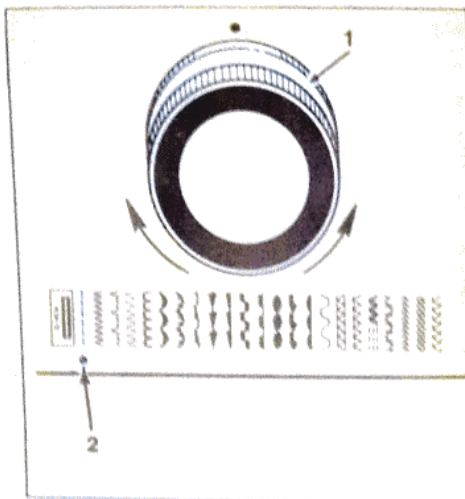

- Relevez l'aiguille à sa plus haute position en tournant le volant vers vous.
- Relevez le pied presseur.
- Ouvrez la plaque glissière.

- Tournez le bouton de sélection du point (1) jusqu'à ce que l'indicateur s'aligne sous le point droit (2). (Les détails concernant le "Sélection d'un point" se trouvent la page 18).

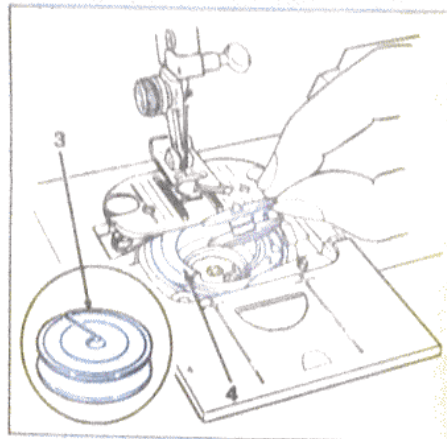

- Mettez une canette vide, avec les anneaux noirs (3) vers le haut, dans le support de canette (4).

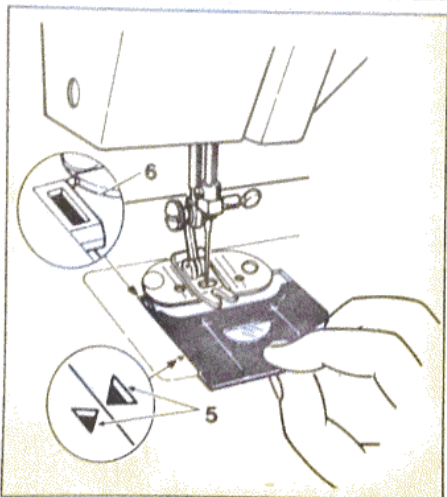

- Fermez la plaque glissière jusqu'à la première butée, en alignant les marques (5) de la plaque glissière et du bras de la machine. Ceci engage le système automatique du remplissage de la canette.
- Si votre machine a un bouton à déclenchement automatique, (6) poussez la plaque glissière jusqu'à ce qu'elle bute sur le bouton. Cela engagera automatiquement le remplisseur de canette.

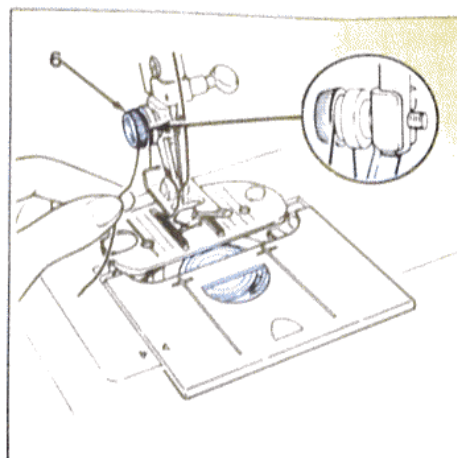

- Enroulez le fil de l'aiguille un seul tour dans n'importe quel sens, autour de la vis du pied presseur (6) en le passant dans la gorge comme montre.

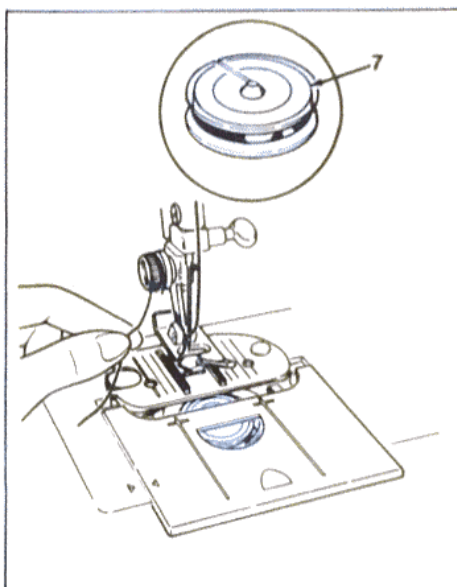

- Mettez la machine en marche à une vitesse modérée.
- La fenêtre dans la plaque glissière vous permet de suivre le remplissage de la canette.
- Lorsque le volume désiré de fil a été enroulé, arrêtez la machine. NE PAS REMPLIR LA CANETTE AU-DELA DE L'ANNEAU EXTERIEUR "PLEIN" (FULL) (7).
- Déroulez l'extrémité du fil et tirez-la de côté.
- Otez le fil après l'avoir déroulé de la vis du pied presseur.

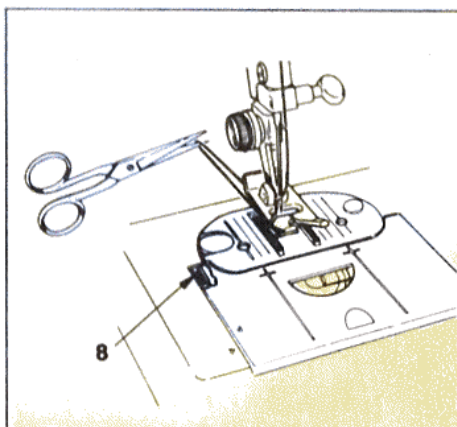

- Fermez la plaque glissière, et remettez la machine sur la position de couture.
- Si votre machine a un bouton à déclenchement automatique (8), poussez le bouton avec votre doigt en même temps que vous fermez la plaque glissière.
- Relevez l'aiguille à sa plus haute position.
- Tirez 10 cm de fil en-dessous du pied vers l'arrière de la machine, et coupez.
- Pour commencer la couture, positionnez l'aiguille dans le tissu là où vous voulez, abaissez le pied presseur et mettez la machine en marche.

MISE EN PLACE D'UNE CANETTE DÉJÀ PLEINE

Lorsque vous voulez coudre avec une canette déjà faite, introduisez-la en suivant les instructions ci-dessous.

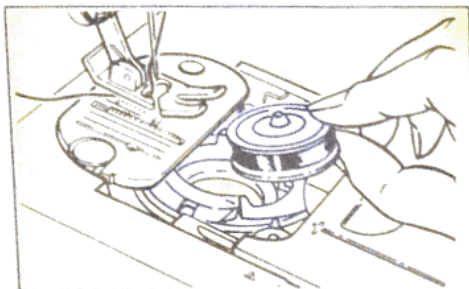

- Relevez le pied presseur.
 - Tournez le volant vers vous jusqu'à ce que l'aiguille occupe sa plus haute position.
 - Ouvrez complètement la plaque glissière et enlevez la canette.
1. Tirez 10 cm de fil de la canette de remplacement et introduisez la canette, avec les anneaux en haut, dans le support.

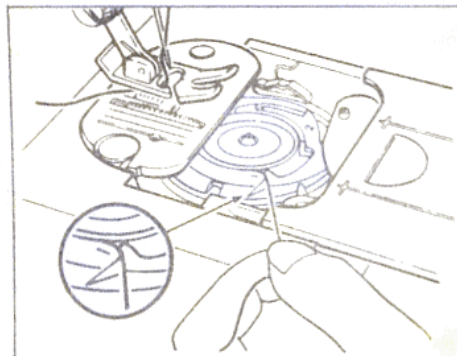

2. En tenant la canette en place, tirez le fil dans l'entaille (1).



3. Amenez le fil autour de l'entaille 2 et passez celle-ci.

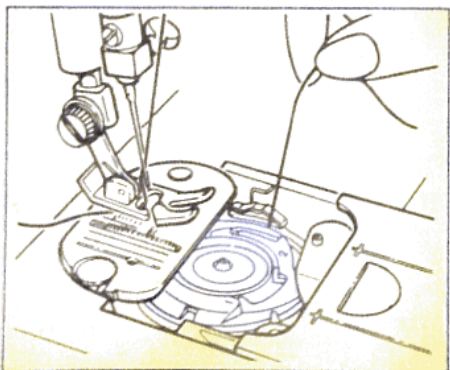

4. En tenant le fil de la canette à l'extérieur, laissez la plaque glissière ouverte.
 - Suivez les consignes de "Comment faire monter le fil de la canette" à la page 17.

COMMENT FAIRE MONTER LE FIL DE CANETTE

Une fois l'aiguille enfilée et la canette placée dans son logement, le fil de la canette doit être amené par le trou dans la plaque à aiguille.

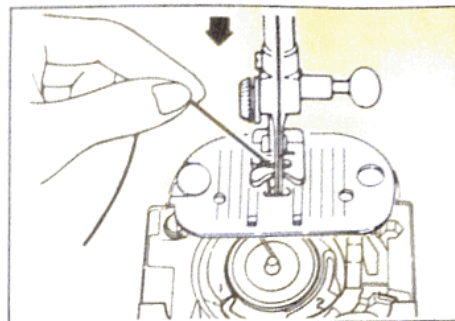

- Assurez-vous que la plaque glissière soit ouverte.
1. Tenez le fil de l'aiguille dans la main gauche.
 - Tournez le volant lentement vers vous, ce qui fera abaisser l'aiguille dans le trou de la plaque.

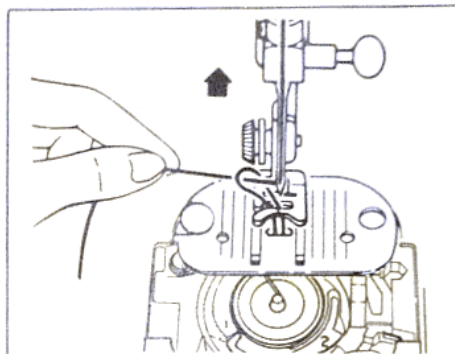

2. Continuez ceci jusqu'à ce que l'aiguille s'élève au-dessus de la plaque à aiguille.

- Tirez le fil de l'aiguille doucement et amenez le fil de la canette en une boucle.

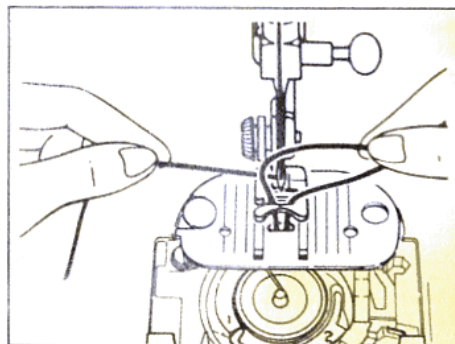

3. Ouvrez la boucle avec les doigts pour trouver l'extrémité du fil de la canette.

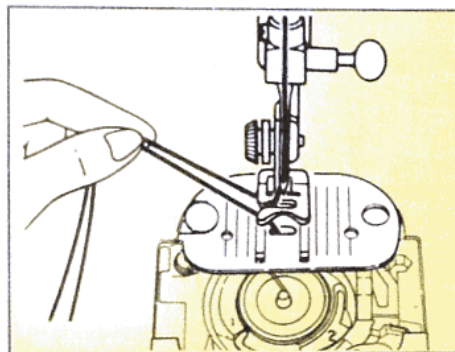

4. Tirez le fil de l'aiguille à travers l'ouverture gauche dans le pied.
 - Tirez les deux fils vers l'arrière de la machine.
 - Fermez la plaque glissière complètement après avoir fait monter le fil de la canette.

SÉLECTION D'UN POINT

Tous les points que votre machine est capable de coudre sont illustrés sur le tableau des points de votre machine à coudre.

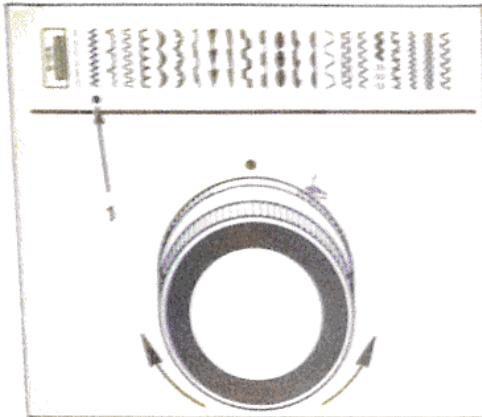

- Choisissez un point en tournant le bouton jusqu'à ce que l'indicateur apparaisse sous le point désiré.
- Par exemple, pour le point zig-zag, vous devez tourner le bouton de sélection jusqu'à ce que le voyant se trouve sous le (1).
- Pour changer le point-motif, tournez le sélecteur à gauche ou à droite qui déplacera l'indicateur à la position désirée.

Avec chaque application, des réglages recommandés sont indiqués. Ceux-ci ont été clairement identifiés. Vous pouvez toutefois ajuster chaque réglage selon vos besoins.

SECTION 3 LE POINT DROIT

La plaque à aiguille (C) et le pied presseur (D) pour point droit vous aident à éviter des points sautés et à contrôler le tissu lorsque vous cousez au point droit autour d'une courbe ou près d'un bord de tissu.

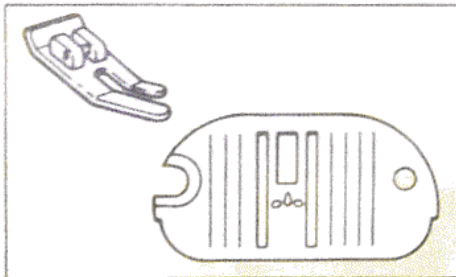

ATTENTION: La plaque à aiguille et le pied presseur pour point droit ne doivent être utilisés que pour la couture au point droit. Remettez toujours la plaque à aiguille et le pied presseur appropriés lorsque vous ne cousez pas au point droit.

RÉGLAGES RECOMMANDÉS

Sélection du point: Point droit No. 1

Largeur du point: [Diagram showing narrow zig-zag]

Longueur du point: [Diagram showing long stitches]

Pied: Point droit (D)

Plaque à aiguille: Point droit (C)

RÉGLAGE DE LA LONGUEUR DU POINT

L'indicateur de longueur du point est numéroté de 0 à 4. Les numéros inférieurs représentent des points courts. Ceux-ci sont utilisés surtout pour les tissus légers; les points longs, pour les tissus lourds. Pour régler la longueur de vos points, glissez le levier de longueur du point à droite ou à gauche selon vos besoins.

RÉGLAGE DE LA TENSION DU FIL

La tension du fil sur votre machine à coudre a été pré-réglée automatiquement pour correspondre à la majorité de vos applications. Cette tension automatique vous évitera, dans la majorité des cas, d'utiliser le levier de tension.

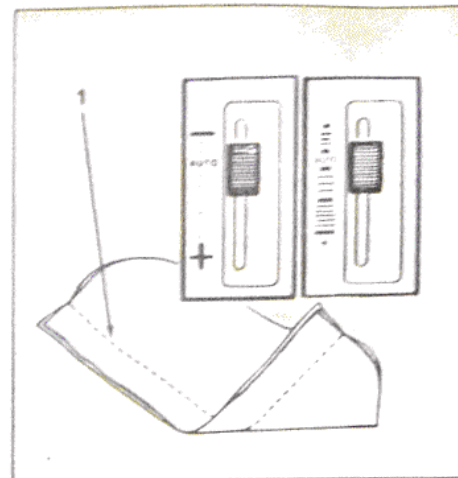

Une tension appropriée permettra des points identiques sur l'endroit et l'envers du tissu (1).

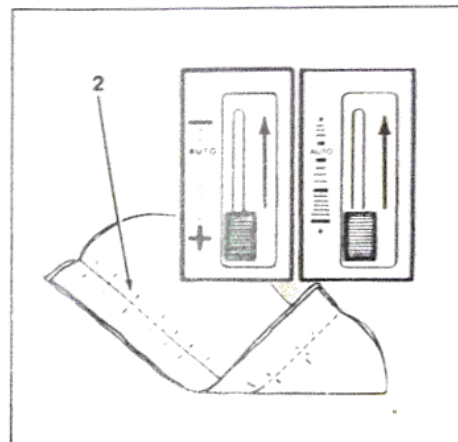

Une tension trop forte produira un point serré qui fera plisser les coutures (2). Ajustez la tension en déplaçant le levier vers le haut pour un réglage moins serré.

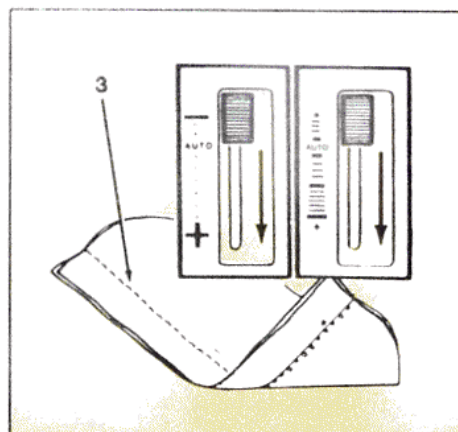

Une tension trop faible produira un point lâche et des boucles dans les coutures (3). Ajustez la tension en déplaçant le levier vers le bas pour un réglage plus serré.

COMMENT FAIRE UNE COUTURE

Il vous est possible de faire des coutures facilement et avec précision si vous suivez les recommandations ci après.

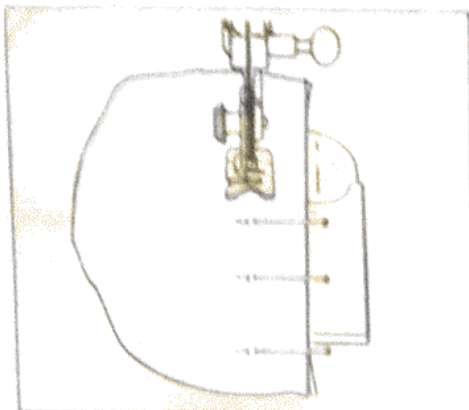

FAUILAGE

L'épinglage et le fauilage à la main sont des moyens faciles pour faire des coutures temporaires avant la couture à la machine.

- Pour l'épinglage, introduisez les épingles sur la ligne de couture. Il ne faut **JAMAIS** placer les épingles en-dessous du tissu en contact avec l'en-trennement. **Ne cousez pas par-dessus les épingles; retirez les épingles du tissu tout en cousant.**
- Le fauilage à la main produit de longs points lâches qui sont faciles à enlever.

COMMENT PLACER LE TISSU SOUS LE PIED

- Pour placer le tissu sous le pied, soulevez le relève-presseur (1) à sa position relevée (2) où il s'enclenche.
- Le relève-presseur peut être soulevé et maintenu dans la position surélevée (3) pour les tissus épais.

LA MARCHÉ ARRIÈRE

- Pour renforcer les débuts ou fins de couture, appuyez sur le levier de marche arrière (1). La machine produira des points droits en marche arrière aussi longtemps que vous appuyerez sur le levier.
- Pour la marche arrière en continue, appuyez sur le levier de marche arrière et glissez-le vers la gauche pour l'enclencher. Déclenchez ce levier en le glissant de nouveau vers la droite et en le laissant revenir à sa position normale, pour revenir en marche avant.

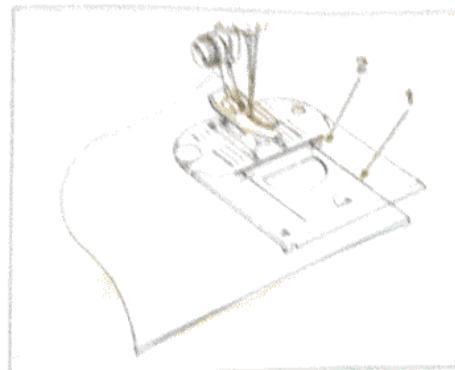

COMMENT COUDRE EN LIGNE DROITE

Afin que vos coutures soient toujours droites, utilisez l'une des lignes guides sur la plaque à aiguille. La ligne la plus communément utilisée (1) se prolonge sur la plaque glissière. Les lignes d'intersection (2) servent de guide pour coudre des coins à angle droit.

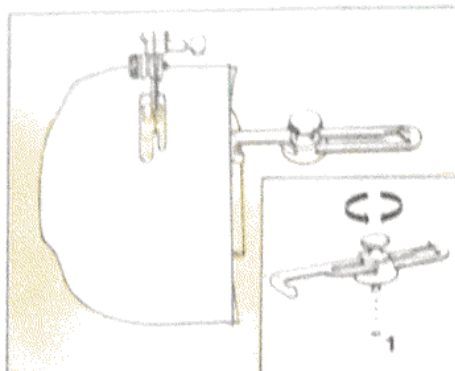

EMPLOI DU GUIDE-DROIT (N)

Pour vous aider davantage à coudre en ligne droite, surtout dans le cas de coutures très étroites ou très larges, utilisez le guide-droit qui fait partie des accessoires de votre machine.

Pour fixer le guide-droit, situez la vis du guide-droit dans le trou du bras de la machine, sur le côté droit de la plaque glissière (1).

Alignez le rebord droit du guide avec la ligne-guide de la plaque à aiguille pour obtenir la largeur de couture désirée et serrez la vis.

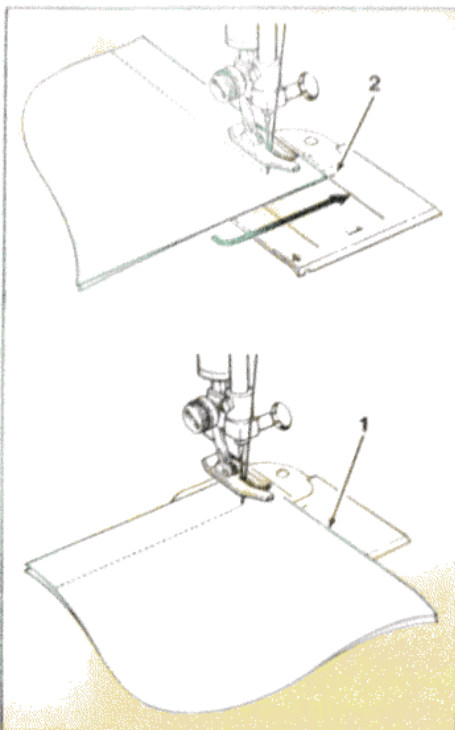

COMMENT TOURNER UN ANGLE DROIT

Pour tourner un angle droit, utilisez les lignes d'intersection sur la glissière.

- Alignez le tissu avec les lignes-guides sur la plaque à aiguille et faites la couture, tout en ralentissant à l'approche du coin à tourner.
- Lorsque la lisière inférieure du tissu arrive aux lignes d'intersection (2) sur la glissière, arrêtez la couture.
- Assurez-vous que l'aiguille se trouve dans le tissu.
- Relevez légèrement le pied presseur. Pivotez le tissu jusqu'à ce que la lisière inférieure soit alignée avec la ligne-guide (1).
- Continuez la couture.

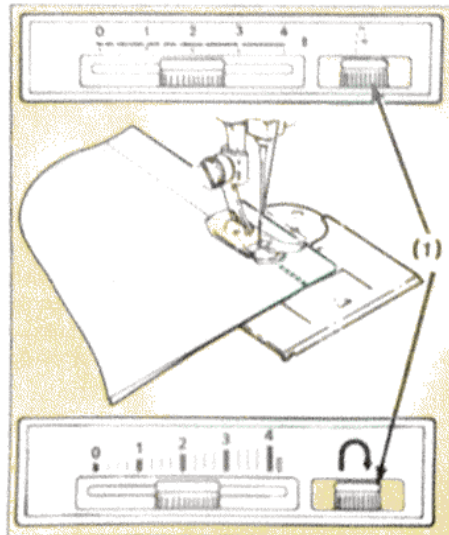

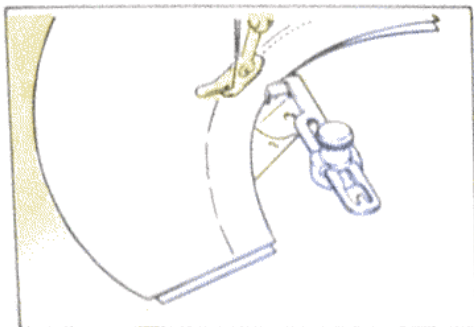

COUTURES EN COURBE

- Faufilez la ligne de couture.
- Utilisez un point court pour plus d'élasticité et de résistance.
- Guidez le tissu pour qu'il suive la courbe.
- Il est permis d'utiliser le guide-droit pour réaliser des coutures en courbe. Fixez le guide-droit sur un angle de manière à ce que le rebord le plus près de l'aiguille puisse agir comme guide.

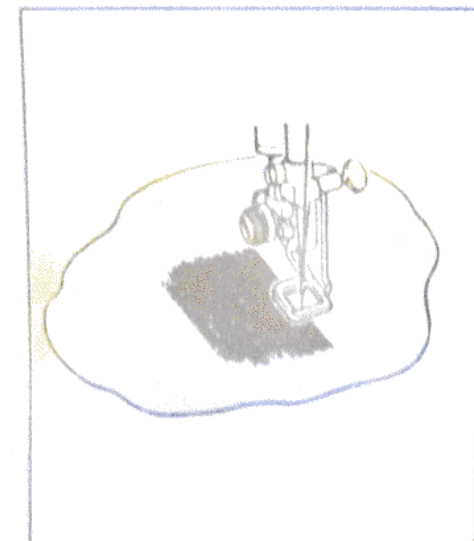

LE REPRISAGE

Réparez des surfaces usées ou déchirées à l'aide du pied pour repriser et broder.

- Taillez les rebords inégaux et faufilez un entoilage sur l'envers de l'accroc.

RÉGLAGES RECOMMANDÉS

Sélection du point: Point droit

Largeur du point:

Longueur du point:

Pied: pour repriser et broder (G)

Plaque à aiguille: tous usages (A)

- Fixez le couvre-griffe.
- Situez la zone à repriser, avec le côté droit en haut, sous le pied presseur; abaissez le pied.
- Cousez, en guidant le tissu en avant et en arrière, jusqu'à ce que toute la surface soit remplie.

BRODERIE À MOUVEMENT LIBRE

Dans la broderie à mouvement libre, vous cousez sans pied presseur, et vous commandez le tissu à l'aide d'un cercle à broder.

RÉGLAGES RECOMMANDÉS

Sélection du point: Point droit No. ou zig-zag

Largeur du point:

Longueur du point:

Pied: Enlevez le pied avec talon

Plaque à aiguille: tous usages (A)

- Fixez le couvre-griffe.
- Abaissez le releveur du pied presseur.

COMMENT POSER LES FERMETURES À GLISSIÈRE

L'ensemble pour fermetures à glissière vous fournira toutes les instructions pour poser des fermetures à glissière.

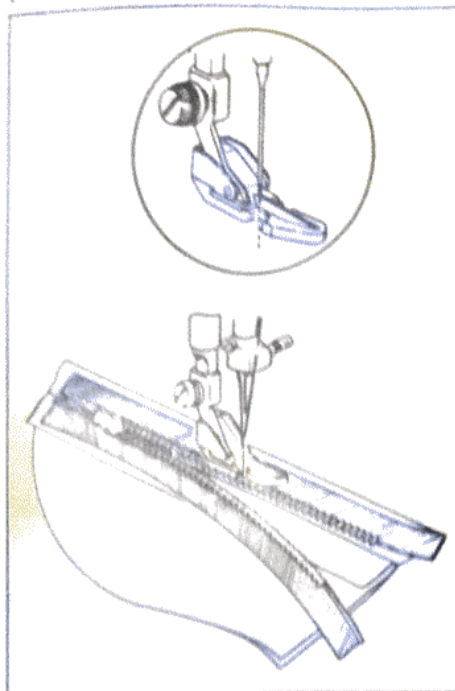

RÉGLAGES RECOMMANDÉS

Sélection du point: Point droit

Largeur du point:

Longueur du point:

Pied: semelle ganseur (E)

Plaque à aiguille: tous usages (A)

- Lorsque la fermeture à glissière se trouve à gauche de l'aiguille, fixez le côté gauche de la semelle au talon, l'aiguille entrera dans l'encoche gauche de la semelle et coudra tout près des dents de la fermeture.

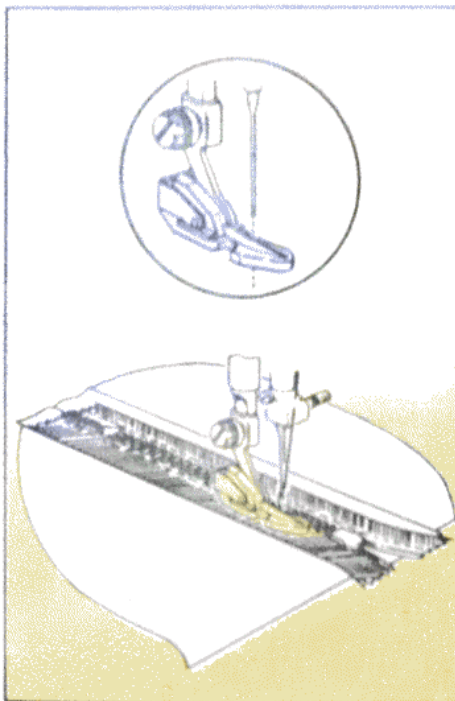

- Fixez le côté droit de la semelle au talon lorsque la fermeture à glissière se trouve à droite de l'aiguille. L'aiguille entrera dans l'encoche droite de la semelle et coudra tout près des dents de la fermeture.

SECTION 4 POINTS SPÉCIAUX

Les points, spéciaux de votre machine ont de multiples usages tant pratiques que décoratifs. Dans cette section, vous trouverez des applications recommandées pour chaque point. Ces points peuvent être utilisés pour bien d'autres projets de couture.



Avant de commencer un projet de couture, vérifiez le Tableau pour tissu, fil et aiguille à la page 8 pour la meilleure combinaison d'aiguille et de fil pour votre tissu.

Pour chaque application, des réglages recommandés sont indiqués. Ceux-ci ont été clairement identifiés. Cependant, il vous est possible d'ajuster chaque réglage selon vos besoins.

RÉGLAGE DE LA LARGEUR DU POINT

Pour élargir ou fermer un motif de point spécial, déplacez le levier de largeur du point de la position du point droit vers n'importe quel autre réglage de largeur à droite.

REMARQUE: Les symboles doubles qui apparaissent au dessus de l'indicateur de largeur de point correspondent à la couture à l'aiguille jumelée. Les accessoires pour cette couture spéciale sont disponibles auprès de votre centre de couture.

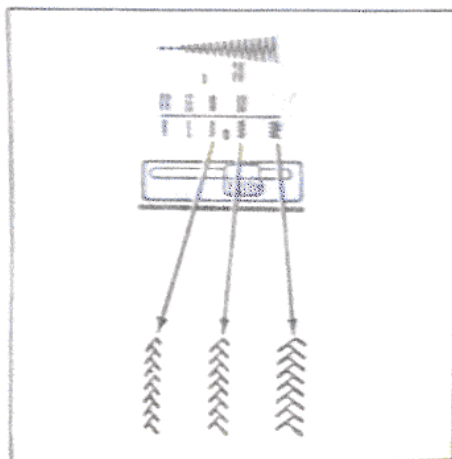

RÉGLAGE DE LA LONGUEUR DU POINT

L'indicateur de longueur de point est numéroté de 0 à 4. La zone entre 0 et 1 produira des points très serrés. Pour des points plus longs, glissez le levier de longueur de point n'importe où de 2 à 4. Lorsque vous cousez les points spéciaux codés en couleur, la longueur doit être réglée entre 3-1/2 et 4.

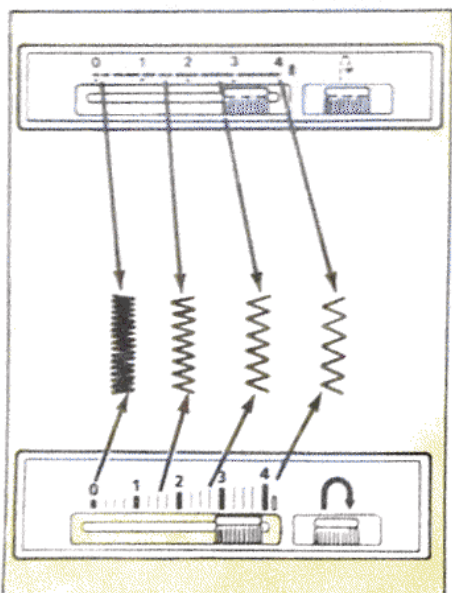

RÉGLAGE DE LA TENSION DU FIL

Il se peut que quelques motifs de points spéciaux exigent une tension de fil moins forte que d'autres. Pour obtenir la tension appropriée à votre application, faites d'abord un essai avec le fil et le tissu que vous allez utiliser.

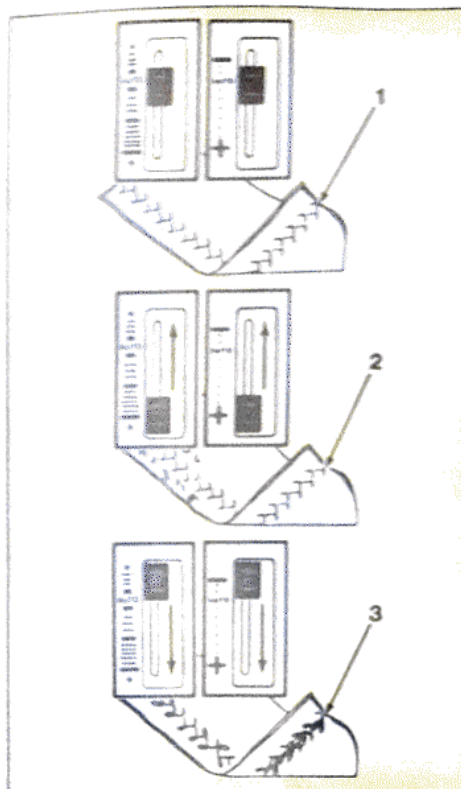

La tension appropriée produit un point lisse et uniforme (1).

Une tension trop forte produit un point serré (2) qui fait plisser le tissu. Réglez la tension en déplaçant le levier vers le haut pour un réglage moins serré.

Une tension trop faible produit un point lâche (3) ce qui cause des boucles dans votre motif. Réglez la tension en déplaçant le levier vers le bas pour un réglage plus serré.

RÉGLAGE DE L'ÉQUILIBRAGE DES POINTS

Vous pouvez ajuster l'apparence des points spéciaux codés en couleur sur le tableau indicateur, en tournant la bague d'équilibrage des points (1) derrière le bouton de sélection des points (2).

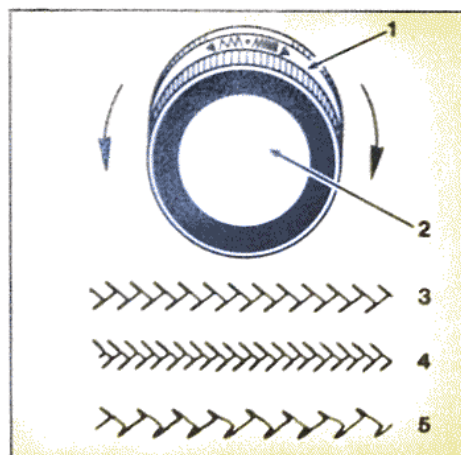

Un point d'épave équilibré correctement doit apparaître comme illustré (3).

Lorsque les points sont trop près les uns des autres (4), séparez-les en tournant la bague d'équilibrage des points vers la droite.

Lorsque les points sont trop éloignés les uns des autres (5), rapprochez-les en tournant la bague d'équilibrage des points vers la gauche.

LE POINT ZIG-ZAG

Le point zig-zag peut être utilisé lorsque vous faites des coutures, des applications, des monogrammes ou des projets fantaisies.

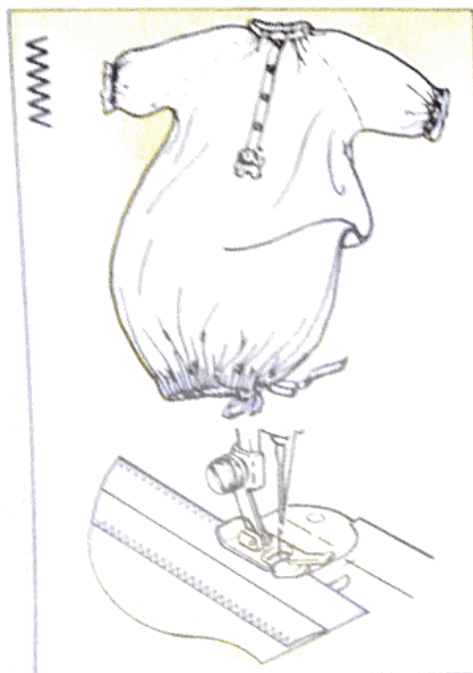

FINITION DES COUTURES

Utilisez le point zig-zag pour terminer des lisières de tissus qui ont tendance à s'effiler.

- Faites les coutures comme vous voulez; coupez et repassez.

RÉGLAGES RECOMMANDÉS

Sélection du point: Point zig-zag

Largeur du point:

Longueur du point:

Pied: tous usages (B)

Plaque à aiguille: tous usages (A)

- Placez la lisière de la valeur de couture sous le pied, comme illustré.
- Placez des points près de la lisière, et laissez le zig-zag extérieur tomber par-dessus la lisière.

LE POINT DE BOURDON

Le point de bourdon est une série de points zig-zags très rapprochés. Produisez des monogrammes, de la broderie et des appliques au point de bourdon pour obtenir une finition lisse semblable au satin.

- Faites des essais pour obtenir l'apparence du point désiré.

MONOGRAMMES EN BLOC

- Tracez légèrement des lettres sur le côté droit du tissu.

RÉGLAGES RECOMMANDÉS

Sélection du point: Point zig-zag

Largeur du point:

Longueur du point:

Pied: usage spécialisé (J)

Plaque à aiguille: tous usages (A)

- Centrez le traçage sous l'aiguille.
- Cousez tout le contour et laissez l'aiguille dans le tissu pour tourner.
- Tirez les fils vers l'envers du tissu, nouez et rognez.

LE POINT D'OURLET ELASTIQUE

Utilisez ce point pour les ourlets et pour attacher les cordons et les élastiques.

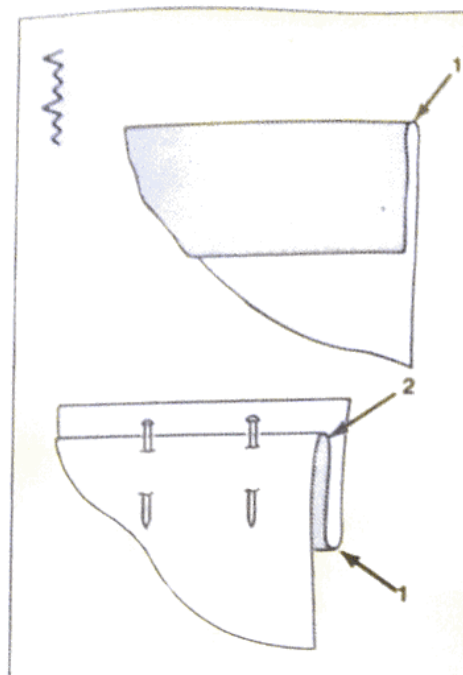

COUDRE UN OURLET

- Faites d'abord un essai sur un morceau de tissu identique, en respectant chaque étape.

RÉGLAGES RECOMMANDÉS

Sélection du point: Point d'ourlet élastique

Largeur du point:

Longueur du point:

Pied: tous usages (B)
ou ourlet ajustable (K)

Plaque à aiguille: tous usages (A)

- Le tissu sur l'envers, marquez, pliez et pressez la ligne d'ourlet (1).
- Pliez à nouveau (1) vers l'intérieur en laissant environ 4 mm d'ourlet en avant de la pliure (2) comme indiqué.
- Épinglez ou faufilez.

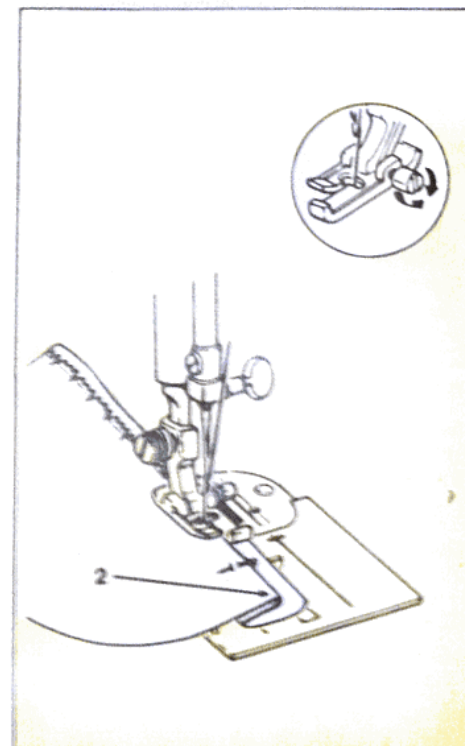

- Relevez le pied-presseur.
- Placez le côté plié (2) directement sous pied presseur.
- Vérifiez que le tissu est bien à gauche de la barre à aiguille.
- Abaissez le pied-presseur.
- Commencez la couture lentement en vous assurant que le zig-zag large est bien piqué sur la partie pliée du tissu (2) le petit zig-zag devant lui être piqué sur l'ourlet. Si ce n'était pas le cas, ajustez la position de la semelle du pied presseur.
- Retirez les épingles au fur et à mesure de la couture.

ZIG-ZAG MULTIPLE

Le raccommodage, le surjet, l'assemblage ou les renforts peuvent être réalisés au moyen du zig-zag multiple.

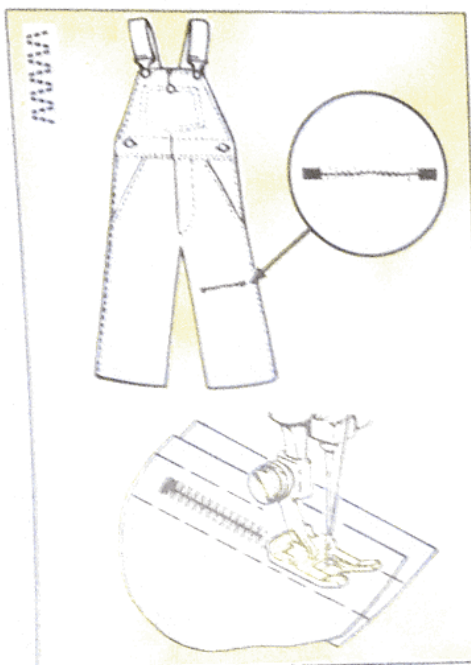

RACCOMMODAGE D'UN ACCROC

- Égalisez les lisières aux ciseaux.
- Coupez une doublure de tissu comme renforcement.
- Réunissez les lisières de l'accroc et faufilez la doublure sur l'envers du tissu.

RÉGLAGES RECOMMANDÉS

Sélection du point: Zig-zag multiple

Largeur du point: 

Longueur du point: 

Pied: usage spécialisé (J)

Plaque à aiguille: tous usages (A)

- Placez l'accroc, le côté droit en haut, sous le pied.
- Cousez par-dessus la ligne de l'accroc, diminuez la longueur des points à chaque extrémité à titre de renforcement.
- Rognez les extrémités de fil près du tissu.
- Si besoin est, cousez par-dessus l'accroc une fois de plus.
- Rognez l'entoilage près de la couture.

LE POINT ÉLASTIQUE

Ce point peut être utilisé pour les coutures extensibles et les coutures de fantaisies.

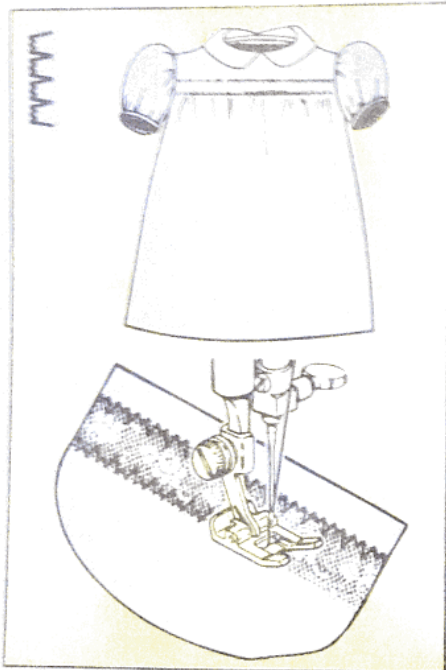

BORDURES DE DENTELLE

Les bordures de dentelle peuvent être ajoutées aux blouses, à la lingerie et aux vêtements d'enfants.

- Coupez la dentelle selon le besoin.
- Épinglez la dentelle sur le côté droit du tissu où vous voulez.

RÉGLAGES RECOMMANDÉS

Sélection du point: Point élastique

Largeur du point: 

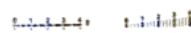
Longueur du point: 

Pied: usage spécialisé (J)

Plaque à aiguille: tous usages (A)

- Cousez soigneusement le long des rebords de la dentelle, comme illustré.
- Rognez le tissu sous la dentelle près des lignes de couture.

FESTON } /POINT DE BORDURE EXTENSIBLE } /CERF VOLANT } (Si votre machine a ce } point).

Ces points sont particulièrement sur les vêtements pour les bordures, smocks et broderies.

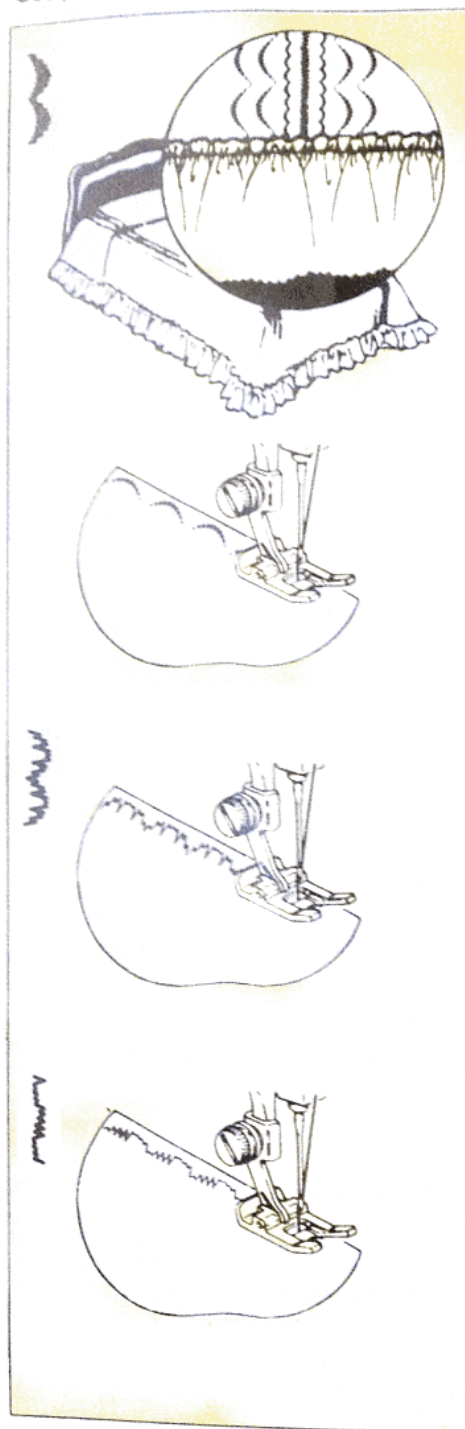

GALONS

Les galons sont très décoratifs sur les vêtements et le linge de maison.

- Brodez les galons avant le montage.
- Tracez le dessin décoratif.
- Piquez les coutures normalement et repassez.

RÉGLAGES RECOMMANDÉS

Sélection du point: Feston

Largeur du point: 

Longueur du point: 

Pied: usage spécialisé (J)

Plaque à aiguille: tous usages (A)

RÉGLAGES RECOMMANDÉS

Sélection du point: Point de bordure extensible

Largeur du point: 

Longueur du point: 

Pied: usage spécialisé (J)

Plaque à aiguille: tous usages (A)

RÉGLAGES RECOMMANDÉS

Sélection du point: Cerf volant

Largeur du point: 

Longueur du point: 

Pied: usage spécialisé (J)

Plaque à aiguille: tous usages (A)

- Placez le tissu sous le pied presseur et piquez avec, précaution en suivant le trace.
- Passez les fils sur l'envers du travail; nouez-les et coupez.

POINT DE FLECHE / DEMI-FLECHE (Si votre machine a ce point).

Utilisez ces points décoratifs pour la finition des coutures, plis et poches. Vous pouvez aussi l'utiliser simplement en motif de décoration.

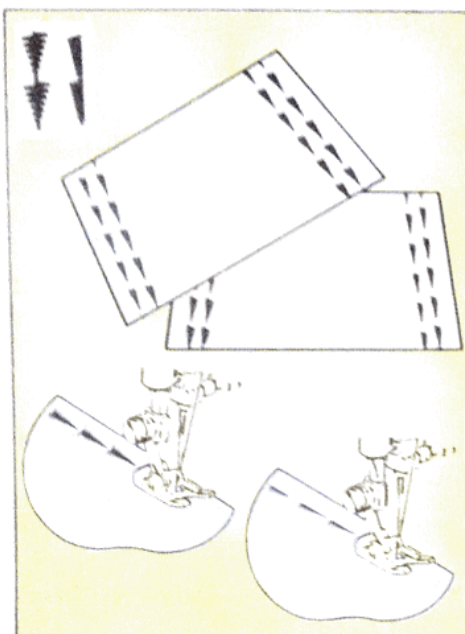

GALONS

- Piquez les coutures normalement et repassez.
- Tracez le dessin décoratif.

RÉGLAGES RECOMMANDÉS

Sélection du point: Point de fleche

Demi-fleche

Largeur du point:



Longueur du point:



Pied: pied spécialisé (J)

Plaque à aiguille: tous usages (A)

- Présentez le tracé sous l'aiguille et piquez.
- Coupez les fils au ras du tissu.

POINTS DECORATIFS (Si votre machine a ce point.)

Votre machine à coudre vous permet d'utiliser de nombreux points prévus pour la décoration uniquement. Ces points vous permettent de créer vos propres broderies et de personnaliser vos vêtements et votre linge de maison.

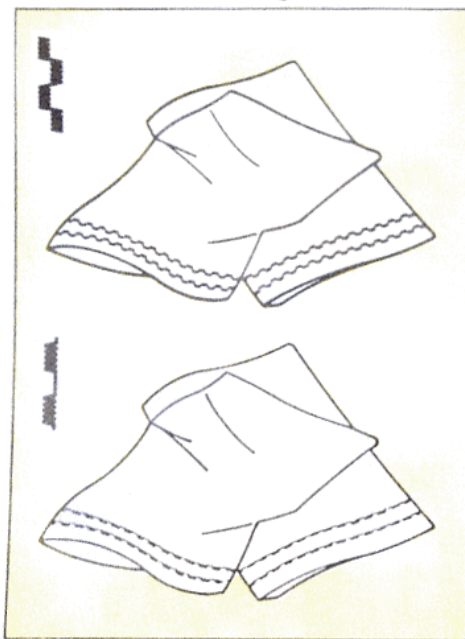

- Utilisez le point Domino / le point Drapeau pour égayer d'une broderie la bordure de vos taies d'oreiller.

RÉGLAGES RECOMMANDÉS

Sélection du point: Point Domino

Point Drapeau

Largeur du point:

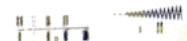

Longueur du point:



Pied presseur: Usage spécialisé (J)

Plaque à aiguille: tous usages (A)

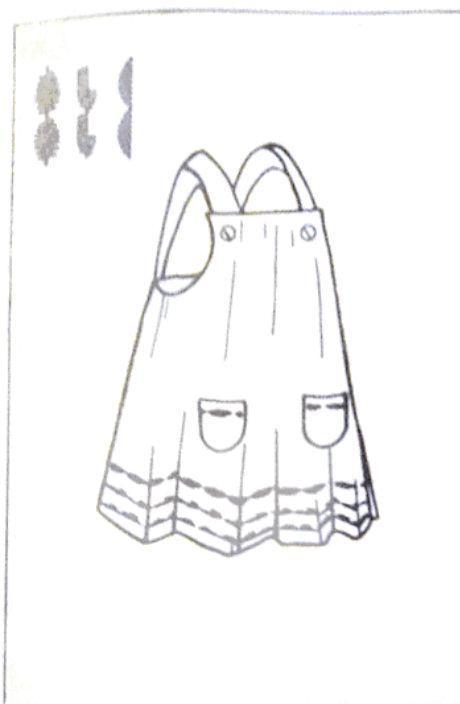

- Décorez les vêtements ou le linge de galons formés avec les points: Pois / Plume / Croissant

RÉGLAGES RECOMMANDÉS

Sélection du Point: Pois

Plume

Croissant

Largeur du point:



Longueur du point:



Pied Pressur: Usage spécialisé (J)

Plaque à aiguille: tous usages (A)

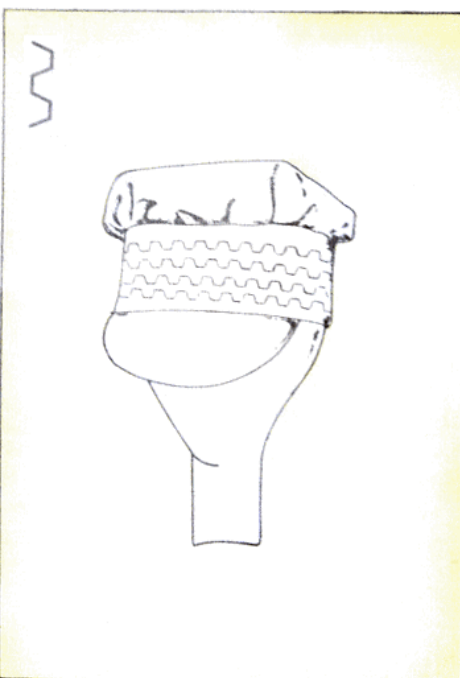

- Le point Rempart peut être utilisé pour la décoration d'une casquette.

RÉGLAGES RECOMMANDÉS

Sélection du point: Point Rempart

Largeur du point:



Longueur du point:



Pied presseur: Usage spécialisé (J)

Plaque à aiguille: tous usages (A)

LE POINT TURC

Le point turc peut servir pour les applications, à l'union de pièces et morceaux de tissu ou à des ourlets décoratifs pour linge de table et de lit.

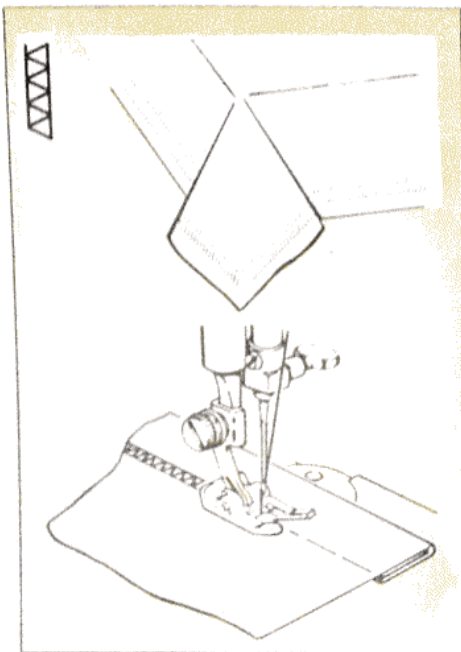

OURLETS

- Repliez un ourlet double de la largeur désirée et faufilez.
- Marquez une ligne de guide pour réaliser l'ourlet sur le côté droit du tissu juste au-dessus du sommet de la lisière de l'ourlet.

RÉGLAGES RECOMMANDÉS

Sélection du point: Point turc

Largeur du point:

Longueur du point:

Pied presseur: Usage spécialisé (J)

Plaque à aiguille: tous usages (A)

Ajustez l'équilibrage, si besoin est.

- Placez l'ouvrage sous le pied presseur, le côté droit en haut avec l'ourlet dirigé à droite.
- Abaissez le pied presseur et cousez tout au long de la ligne de guide.
- Assurez-vous que les points sur le côté gauche tombent au-dessus de la lisière d'ourlet (dans une seule épaisseur du tissu) et que les points sur le côté droit tombent dans l'épaisseur entière de l'ourlet.

POINT DE SURJET EXTENSIBLE

Avec ce point vous pouvez piquer et finir une couture en une opération. Il est également idéal pour finir des coutures, des ourlets et des parements exigeant de l'élasticité.

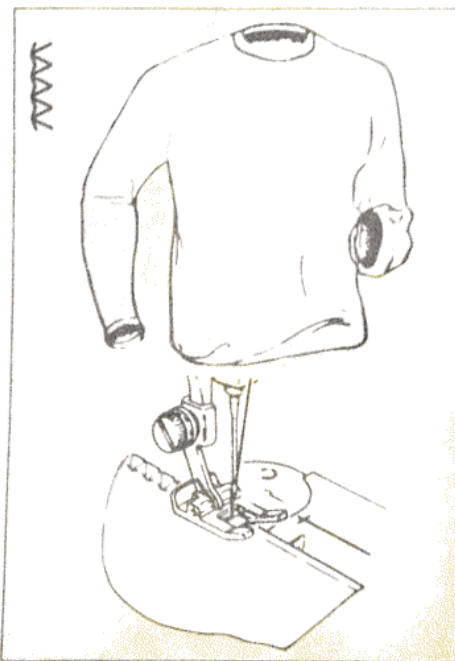

COUTURES SURJETEES

- Faufilez la couture.
- Rognez la lisière à 6 mm du faufilage.

RÉGLAGES RECOMMANDÉS

Sélection du point: Point de surjet extensible

Largeur du point:

Longueur du point:

Pied: usage spécialisé (J)

Plaque à aiguille: tous usages (A)

Ajustez l'équilibrage si besoin est.

- Placez la couture rognée sous le pied comme illustré.
- Cousez le long de la ligne de faufilage
- Les points droits doivent tomber sur la ligne de faufilage; les points zig-zag doivent tomber par-dessus la lisière.
- Enlevez les points de faufilage et pressez.

LE POINT RIC-RAC / TRIPLE POINT DROIT EXTENSIBLE

Il s'agit d'un point extensible pour couture très résistante, il est aussi utilisé pour les surpiqûres.



SURPIQÛRES

Les surpiqûres sont un moyen pratique pour décorer et renforcer votre vêtement.

- Faites les coutures comme d'habitude et pressez.
- Pour surpiquer des secteurs difficiles à atteindre, mettre la machine en bras-libre.

RÉGLAGES RECOMMANDÉS

Sélection du point: Point ric-rac
Triple point droit extensible

Largeur du point:

Longueur du point:

Pied: usage spécialisé (J)

Plaque à aiguille: tous usages (A)

Ajustez l'équilibrage si besoin est.

- Placez le vêtement avec le côté droit en haut, sous le pied.
- Surpiquez lentement les secteurs désirés.
- Tirez les fils sur l'envers du tissu; nouez et rognez.
- Pour faire une surpiqûre au point droit, mettez le sélecteur de largeur de point sur la gauche et le sélecteur de longueur de point sur 4.

COURONNE / POINT D'EPINE

(Si votre machine a ce point).

Utilisez ces points pour la décoration, l'assemblage des patchworks et le renforcement des coutures extensibles.

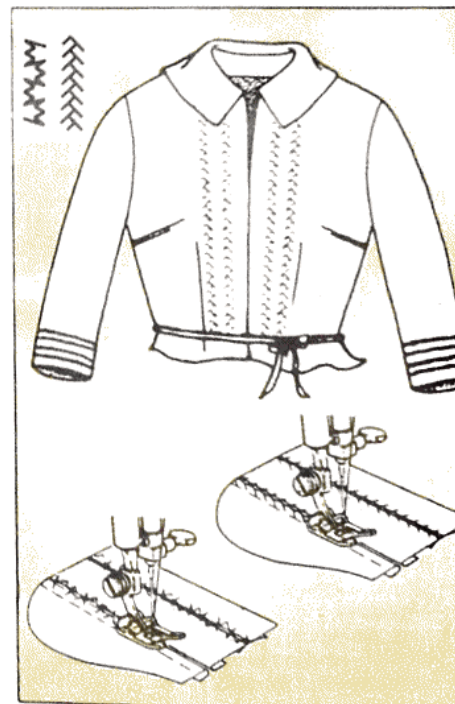

COURONNE/POINT D'EPINE

C'est un point ajouré, utilisé pour assembler deux pièces de tissu.

- Pliez les bords à assembler et repassez-les.
- Batissez les bords à 3 mm d'intervalle sur un support de papier.
- Placez le centre de la couture sous le centre du pied presseur.

RÉGLAGES RECOMMANDÉS

Sélection du point: Point couronne

Point d'épines

Largeur du point:

Longueur du point:

Pied: usage spécialisé (J)

Plaque à aiguille: tous usages (A)

Ajustez l'équilibrage si besoin est.

- Pendant la couture, l'aiguille devra piquer d'abord l'une des bandes de tissu puis l'autre.
- Lorsque la couture est terminée, retirez le papier et le fil de bati.

LE POINT D'ALVÉOLES

Utilisez le point d'alvéoles pour les smocks, le raccommodage et la couture dans des tissus extensibles.

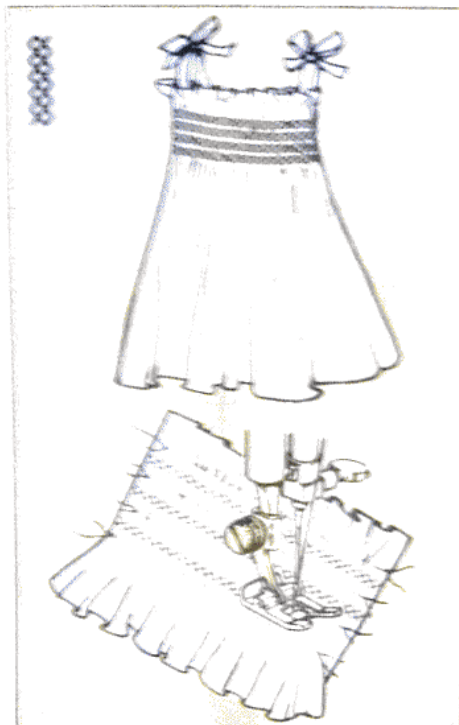

LES SMOCKS

Les smocks forment des points de fantasia à travers des fronces de tissu à espacement régulier.

Pour Francair Le Tissu:

RÉGLAGES RECOMMANDÉS

Sélection du point: point droit

Largeur du point:

Longueur du point:

Pied: pied spécial (J)

Plaque à aiguille: tous usages (A)

- Faufilez un entoilage sur l'envers du tissu.
- Réalisez des rangs de couture au point droit, à 6 mm les uns des autres, sur la surface qui portera les smocks.
- Tirez les extrémités des fils uniformément, tout en plissant à l'ampleur désirée.
- Niquez les extrémités de chaque paire de rangs de points afin que les fronces demeurent en place.

Pour Les Smocks De Tissu:

RÉGLAGES RECOMMANDÉS

Sélection du point: point d'alvéoles

Largeur du point:

Longueur du point:

Réglez l'équilibrage, si besoin.

- Cousez entre les rangs de points droits.
- Retirez les points droits lorsque les smocks ont été réalisés.

LE POINT DE SURJET OBLIQUE

A l'aide du point de surjet oblique, il vous est possible de coudre et faire la finition en une seule fois. Il est également idéal pour les applications et lisières.

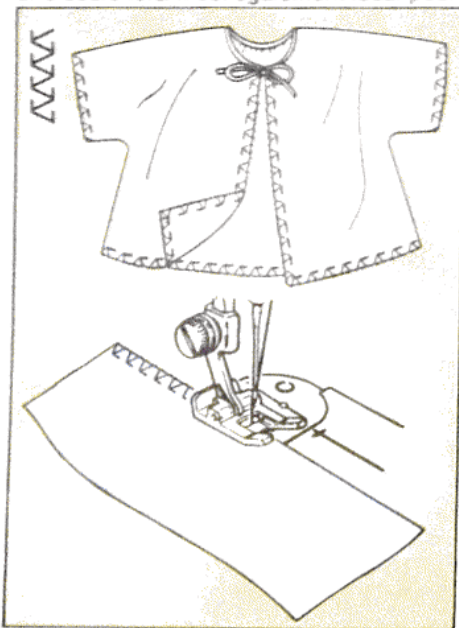

LISIÈRES

Ajoutez une touche délicate à votre couture tout en complétant et renforçant vos lisières.

- Faites une couture comme d'habitude et repassez votre ouvrage.

RÉGLAGES RECOMMANDÉS

Sélection du point: Point de surjet oblique

Largeur du point:

Longueur du point:

Pied: pied spécialisé (J)

Plaque à aiguille: tous usages (A)

Réglez l'équilibrage, si besoin.

- Placez le rebord du vêtement, avec le côté droit en haut, sous le pied presseur.
- La masse du vêtement doit se trouver à gauche.
- Lorsque vous cousez, l'aiguille doit passer par-dessus la lisière droite du tissu, comme illustré.

SECTION 5 BOUTONNIÈRES EN UN TEMPS

Votre machine réalise automatiquement une boutonnière selon la taille de votre bouton en une seule opération.

- Vous ne devez pas déplacer le tissu ni l'aiguille.
- Faites toujours une boutonnière d'essai sur un morceau du même tissu.

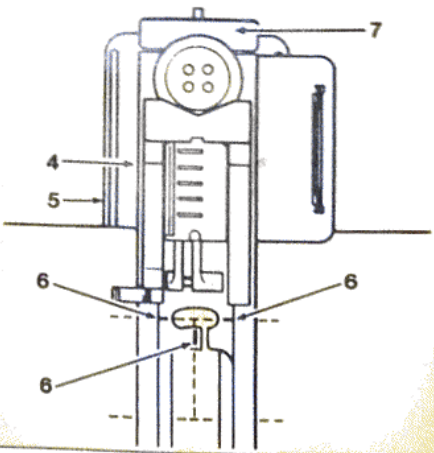
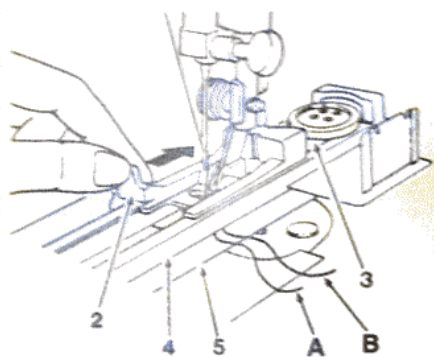
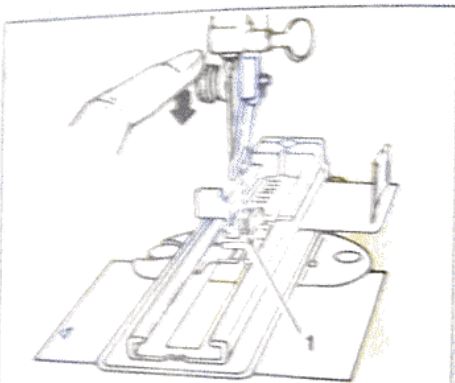

- Assurez-vous que la canette contient suffisamment de fil.
- Lorsque vous comptez réaliser des boutonnières sur des zones d'accès difficiles, mettez la machine en bras libre.
- Marquez la position de la boutonnière sur le tissu comme indiqué.

RÉGLAGES RECOMMANDÉS

Sélection du point: Point pour boutonnière

Largeur du point:

Longueur du point:

Pied: pied spécial boutonnières (L)

Plaque à aiguille: tous usages (A)

Comment Fixer le Pied Spécial Boutonnières

- Enlevez le pied presseur de la tige.
- Placez le pied spécial boutonnières derrière la tige et guidez-le en avant.
- Centrez l'axe (1) sous la tige, et abaissez le relèvement-presseur.
- Pressez la vis du pied fermement en bas jusqu'à ce que la tige s'enclenche.

Réglage de la Longueur de la Boutonnière

- Ouvrez le serre-bouton (2) et placez le bouton sur le porte-bouton (3).
- Glissez le serre-bouton (2) en arrière pour maintenir le bouton en place.
- Relevez le relèvement-presseur et tirez l'aiguille et les fils de canette entre les plaques supérieures (4) et inférieures (5) du pied spécial boutonnières, et vers l'arrière de la machine.
- Placez le tissu entre les plaques supérieures et inférieures.
- Centrez les 3 lignes-guides rouges (6) du pied spécial boutonnières autour de la ligne initiale de la boutonnière.
- Abaissez le pied.

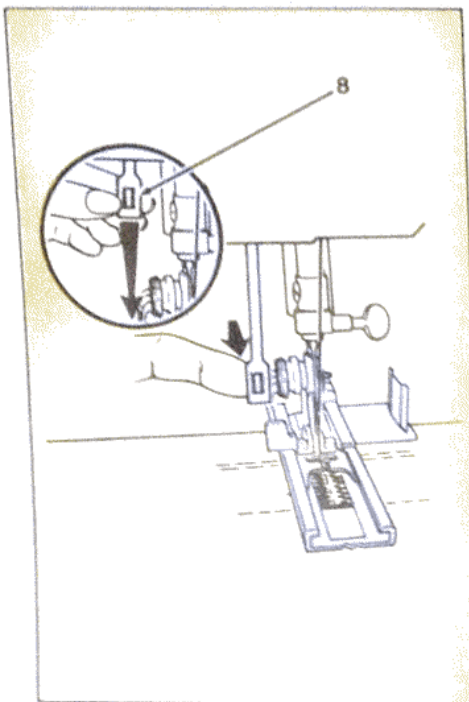

- Tirez le levier boutonnière (8) situé sous la lampe de couture, vers le bas aussi loin que possible.
- Tirez-le vers vous pour l'enclencher.
- Mettez la machine en marche.
- Toute la boutonnière sera réalisée automatiquement en une seule opération.
- Arrêtez la couture lorsque les points commencent à se poser sur les points initiaux.
- Relevez le relève-presser et enlevez l'ouvrage de la machine; coupez l'ouverture de la boutonnière à l'aide de ciseaux.
- (Ajustez l'équilibrage et la largeur de la lèvre selon le besoin.)
- Tirez le levier pour boutonnière vers vous pour chaque boutonnière que vous comptez coudre.
- Lorsque toutes les boutonnières sont achevées, repoussez le levier (8) hors haut dans la machine.
- Pour enlever le pied spécial boutonnières, poussez vers le bas sur les deux côtés du porte-bouton, près de la tige, et glissez-le hors de la machine.

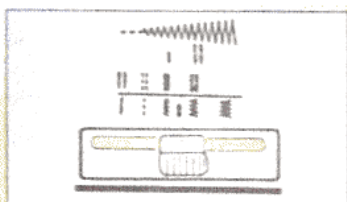

AJUSTAGE DE LA LARGEUR DE LA BOUTONNIÈRE

- Lorsque la largeur de la boutonnière est insuffisante ou excessive, elle peut être ajustée à l'aide du levier de largeur du point.
- Elargissez l'ouverture de la boutonnière en déplaçant le levier légèrement à gauche.
- Réduisez l'ouverture de la boutonnière en déplaçant le levier légèrement à droite.

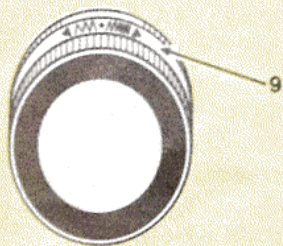

AJUSTAGE DE L'ÉQUILIBRAGE DE LA BOUTONNIÈRE

- Dans le cas où les deux lèvres de la boutonnière sont inégales, tournez la bague d'équilibrage (9) située derrière le bouton de sélection des points.
- Si la lèvre gauche est trop ouverte (10), tournez légèrement à gauche.
- Si la lèvre droite est trop ouverte (11), tournez légèrement à droite.

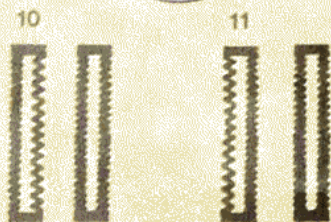

COMMENT POSER UN BOUTON

Il est possible de poser des boutons plats rapidement et sans problème à l'aide du point zig-zag.

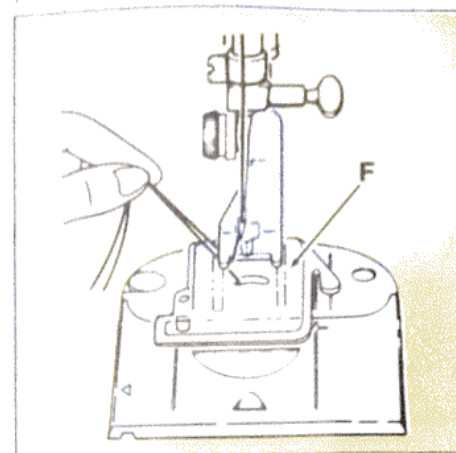

RÉGLAGES RECOMMANDÉS

Sélection du point: Le point zig-zag

Largeur du point:

Longueur du point:

Pied presseur: Pose de boutons (H)

Plaque à aiguille: tous usages (A)

Posez le couvre-griffe (F)

- L'espace entre les trous dans le bouton détermine le réglage de la largeur du point.
- Avant de pouvoir poser un bouton, il est nécessaire d'introduire le fil de canette dans le trou du couvre-griffe (F).

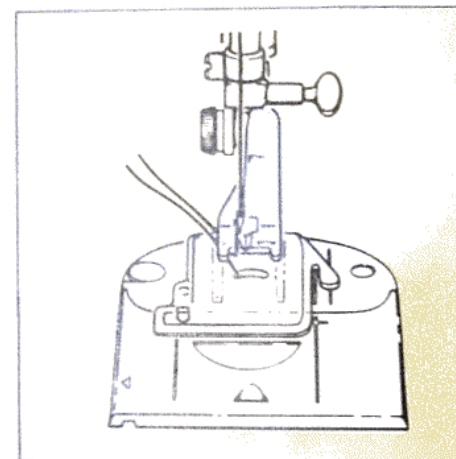

- Relevez le pied presseur.
- Tenez le fil de l'aiguille tout en abaissant l'aiguille dans le trou du couvre-griffe. Relevez l'aiguille et tirez doucement le fil de l'aiguille. Défaites la boucle du fil de la canette qui monte avec l'aiguille. Les détails relatifs à "Comment faire monter le fil de la canette" se trouvent sur la page 17.
- Positionnez les deux fils sous le pied à bouton vers l'arrière de la machine.

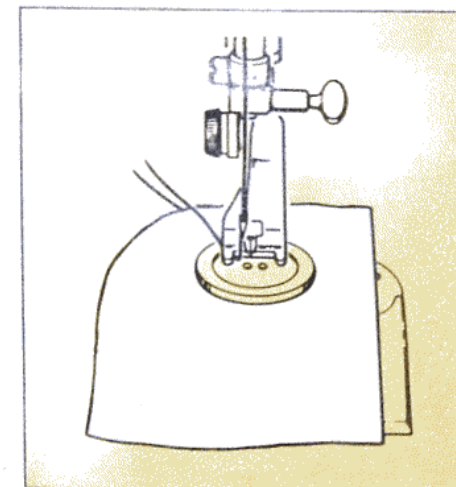

1. Placez le vêtement sous le pied à bouton.
 - Positionnez le bouton sur le vêtement et assurez-vous que les trous dans le bouton se trouvent entre les doigts du pied à bouton.
 - Abaissez le pied presseur.

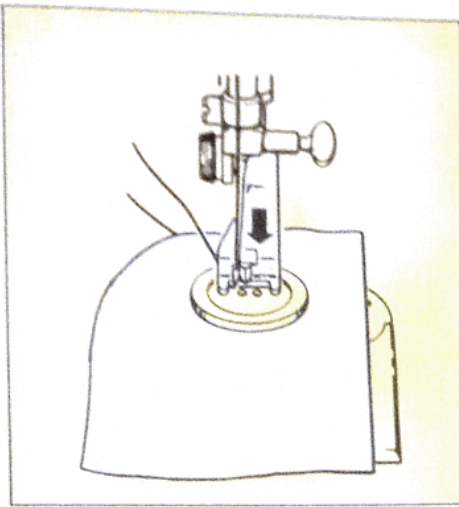

2. Tournez le volant vers vous, et abaissez l'aiguille dans n'importe quel trou du bouton.

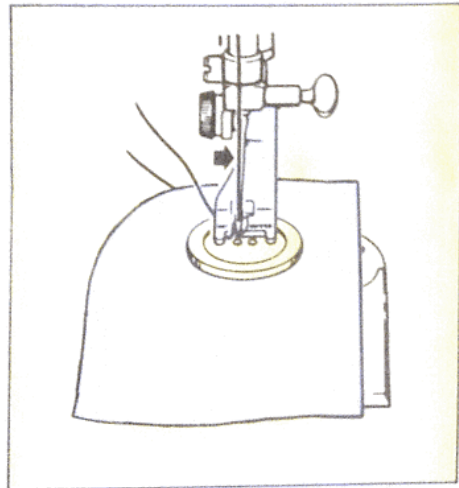

3. Continuez à tourner le volant jusqu'à ce que l'aiguille monte et se déplace par dessus l'autre trou du bouton. Ajustez la largeur s'il le faut.

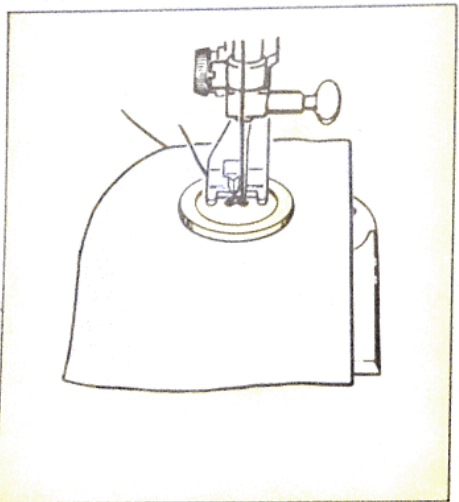

4. Abaissez l'aiguille dans le trou.
- Faites marcher la machine lentement et faites 6 points ou plus pour poser le bouton.
 - Enlevez l'ouvrage de la machine, tout en laissant 10 cm de fil.
 - Pour attacher les points, tirez les extrémités de fil vers l'intérieur du vêtement et nouez près du tissu.

SECTION 6 L'ENTRETIEN DE VOTRE MACHINE

ENLEVEMENT ET REMISE EN PLACE DU SUPPORT DE CANETTE

AVERTISSEMENT: Avant de nettoyer ou de régler la machine, débranchez le cordon d'alimentation de la prise du secteur.

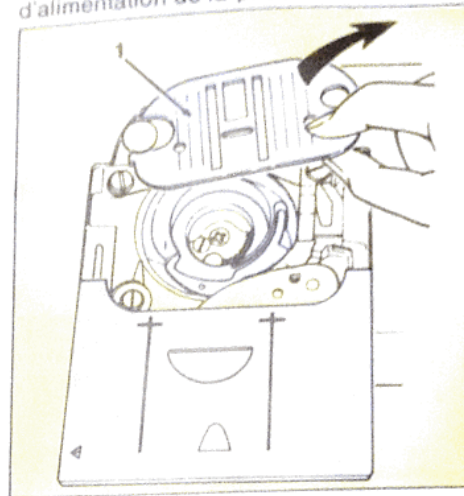

- Relevez le pied et l'aiguille.
- Ouvrez la plaque glissière et enlevez la canette.

- Pour enlever le support de canette, il faut d'abord enlever la plaque à aiguille.

- Soulevez la plaque à aiguille (1) par le coin droit et enlevez-la en la glissant par en dessous du pied.

COMMENT ENLEVER LE SUPPORT DE CANETTE

- Poussez le levier (2) vers vous jusqu'à ce qu'il s'arrête et gardez-le dans cette position.
- Enlevez le support de canette et guidez-le vers vous, comme illustré.

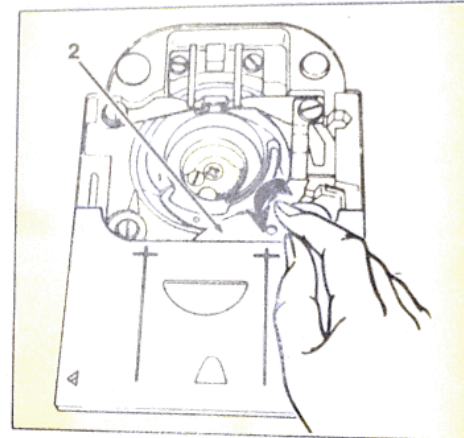

COMMENT REMETTRE EN PLACE LE SUPPORT DE CANETTE

- Poussez le levier (2) vers vous jusqu'à ce qu'il s'arrête et gardez-le dans cette position.
- Guidez le support de canette en place en vous assurant que le bloc (3) se trouve totalement sous le support métallique (4).
- Libérez le levier (2), ce qui bloque le support de canette.

NOTE: Après l'immobilisation du support, assurez-vous qu'il ne soit pas TROP SERRÉ et qu'il puisse BOUGER LÉGÈREMENT.

- Pour la remise en place de la plaque à aiguille, glissez-la sous la cheville (5) et poussez-la vers la gauche.
- Appuyez la plaque à aiguille en place.
- Introduisez la canette et fermez la glissière.

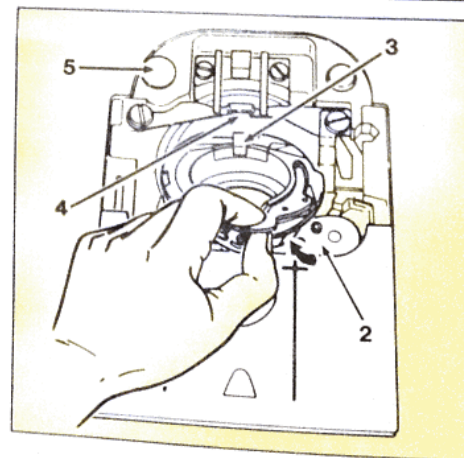

REPLACEMENT DE L'AMPOULE

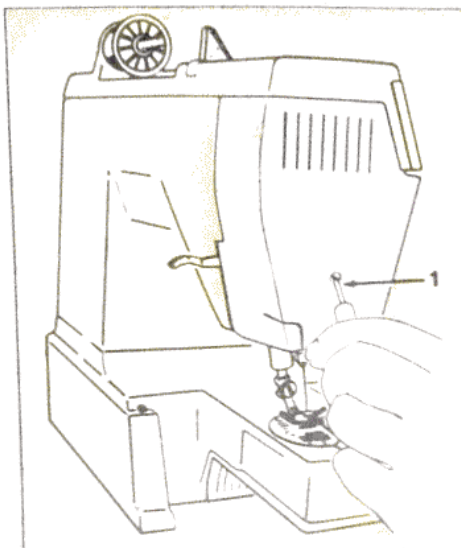

AVERTISSEMENT:

- Avant de retirer l'ampoule, débranchez la fiche de la prise du secteur. Bien remettre la plaque frontale qui couvre l'ampoule avant de mettre la machine en marche.
 - Cette machine est conçue pour une ampoule de 15 watts maximum.
- Pour changer l'ampoule, il faut d'abord enlever la plaque frontale.
- Desserrez et enlevez la vis (1).
 - Glissez la plaque frontale vers le bas en l'éloignant de la machine.

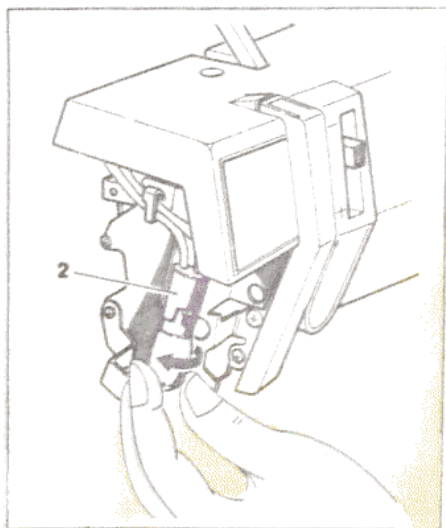

POUR RETIRER L'AMPOULE

- Poussez l'ampoule vers le haut dans la douille (2) et tournez vers la gauche pour déverrouiller l'ampoule.
- Tirez l'ampoule vers le bas et retirez-la de la douille.

REMISE EN PLACE DE L'AMPOULE

- Poussez la nouvelle ampoule dans la douille et tournez vers la droite jusqu'à ce que les broches de l'ampoule se bloquent en position.
- Replacez la plaque frontale en glissant le rebord supérieur de la plaque sous le rebord du couvercle supérieur.
- Alignez le trou de vis de la plaque avec celui de la machine.
- Introduisez la vis et serrez.

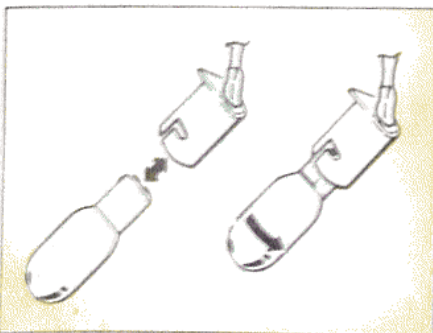

NETTOYAGE DE LA MACHINE

Votre machine est conçue pour vous assurer des années de service fiable. Pour assurer cette fiabilité, prenez juste quelques minutes pour garder la machine propre. La fréquence du nettoyage dépendra de l'emploi de la machine.

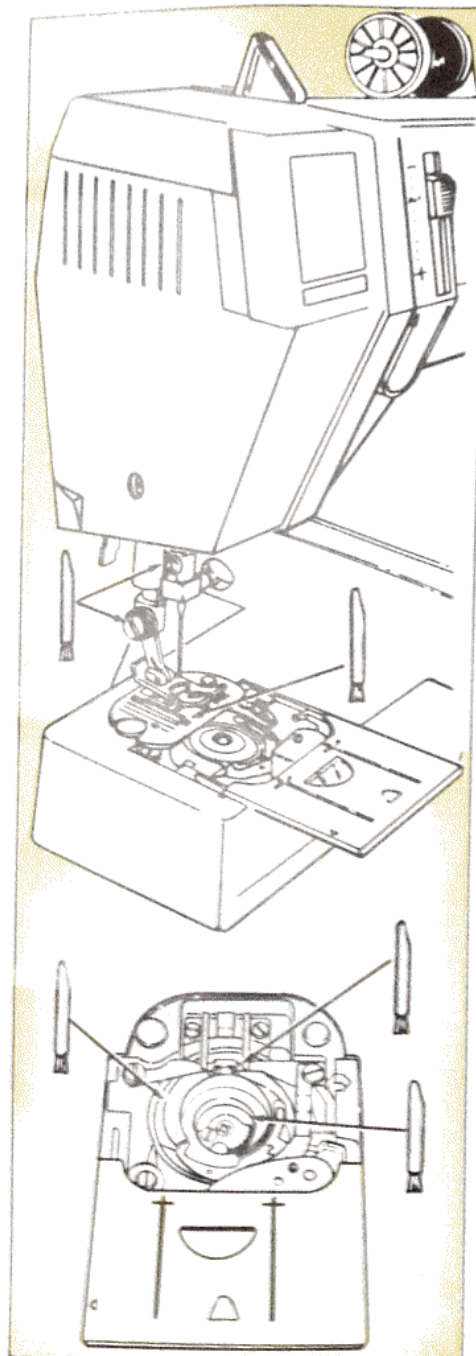

- A l'aide de la brosse, enlevez la bourre et la poussière:
 - de la barre du presseur
 - de la barre à aiguille
 - du support de canette (il y a beaucoup de bourre dans ce secteur, enlevez le pour le nettoyage).
 - la surface de la machine (si besoin, mouillez un chiffon doux et utilisez un savon doux).
- Enlevez la plaque à aiguille comme indiqué et nettoyez le secteur à l'aide d'une brosse douce.

QUE FAIRE SI

Si vous éprouvez des difficultés en cousant, relisez les sections de votre livre d'instructions afin de vous assurer que vous suivez les instructions correctement. Si le problème persiste, les conseils suivants vous aideront peut-être à le régler.

L'aiguille Ne Bouge Pas

La machine, est-elle branchée à la prise du secteur?

L'interrupteur de marche/arrêt est-il sur MARCHÉ?

Le rhéostat, est-il branché?

L'alimentation en air venant du rhéostat, est-elle libre d'obstructions?

L'aiguille Bouge, Mais Le Point Ne Se Forme Pas

L'aiguille, est-elle défectueuse?

L'aiguille, est-elle totalement insérée dans le pince-aiguille?

La canette et l'aiguille, sont-elles correctement enfilées?

La canette, est-elle correctement insérée dans son support?

L'aiguille Se Rompt

L'aiguille, est-elle droite et pointue?

L'aiguille, est-elle de la grosseur correcte?

L'aiguille, est-elle totalement insérée dans le pince-aiguille?

Les sélecteurs sont-ils bien réglés?

Les accessoires, sont-ils adéquats pour l'application?

Problèmes De Remplissage De La Canette

Le fil, se déroule-t-il librement de la bobine?

Le devidoir, est-il engagé?

L'extrémité du fil, est-elle bien tenue au départ de l'enroulement?

Le Fil Supérieur Se Rompt

La machine, est-elle correctement enfilée?

Le fil, se déroule-t-il librement de la bobine?

Le capuchon correct, est-il utilisé?

L'aiguille, est-elle de la grosseur correcte pour le fil?

La tension du fil supérieur, est-elle trop forte?

La canette, est-elle correctement insérée?

Le rebord de la canette, est-il exempt d'encoches?

Le Fil Intérieur Se Rompt

La canette, est-elle correctement enroulée?

La canette, est-elle correctement insérée dans son support?

La canette, est-elle correctement enfilée?

Points Sautés

La machine, est-elle correctement enfilée?

Le tissu, est-il fermement tenu à plat?

L'aiguille, est-elle du style et de la grosseur corrects?

L'aiguille, est-elle droite et pointue?

Le Tissu N'avance Pas Bien Sous Le Pied Presseur

Le pied presseur, est-il correctement fixé à la machine?

Le pied, est-il abaissé?

La longueur du point, est-elle correctement réglée?

ACCESSOIRES SUPPLÉMENTAIRES

Les accessoires supplémentaires suivants sont disponibles dans votre centre de couture.

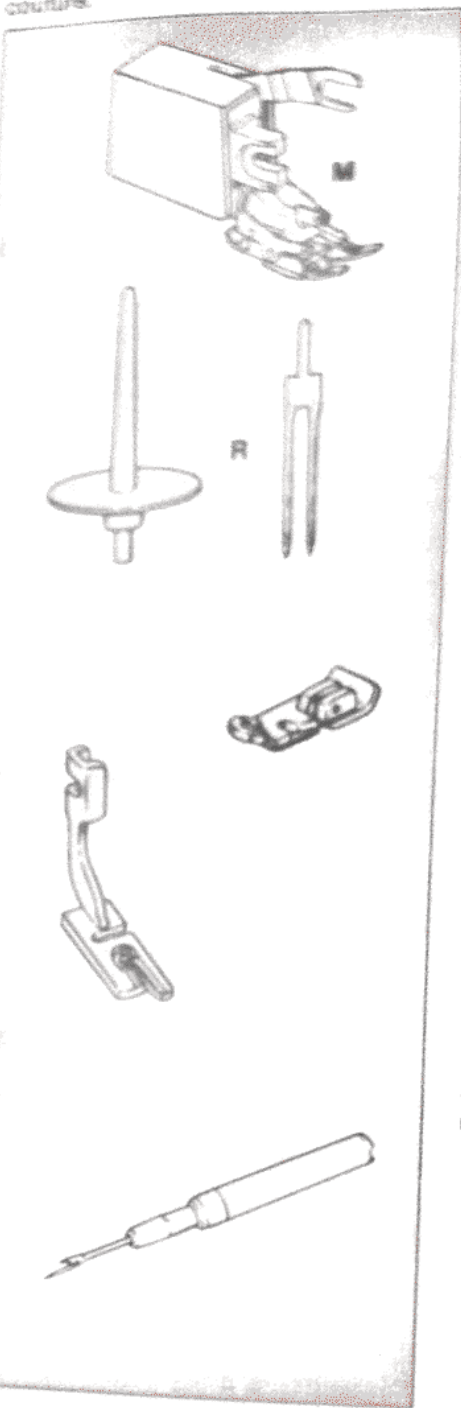

Pied Double Entraînement (M) on utilise ce pied pour les tissus à poils, extensibles et contre-collés. Il est excellent également pour les tissus à carreaux et à rayures ainsi que pour les surpiqures.

Le Pied Pour Point de Surjet s'utilise avec le point de surjet extensible pour réaliser des coutures dans des tissus extensibles.

L'aiguille jumelée et le Porte-Bobine Amovible (R) sont utilisés pour les ouvrages de fantaisie à deux aiguilles (2 fils) sur des tissages et des tricotés.

Le Pied Pour Ourlet Étroit est utilisé pour réaliser un ourlet étroit en une seule opération.

Le Découd-Vite défait et coupe les fils rapidement et simplement.

Blank lined area for personal notes.

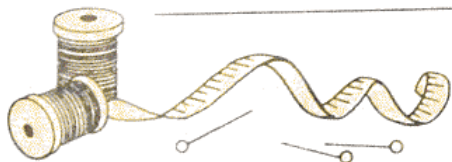

INDEX

Accessoires	4,5,43	Points spéciaux	24
Aiguilles	5	Pose des boutons	37,38
Boite d'accessoires incorporée	4	Que faire si?	42
Boulonnères 1 temps	35,36	Raccordable, accros	28
Branchement de la machine	7	Relève presseur	20
Bras-libre	9,33,35	Reprisage 22	
Broderie, broderie à main levée	22	Sélection des points	18
Brosse douce	5,41	Smocks, faire des	34
Canette	5	Support de canette	38
Remplissage	14,15	Comment l'enlever	39
Mise en place	16	Nettoyage	41
Canette, faire monter le fil	17	Surpiqûres	33
Capuchons de bobine	5,12	Tableau des points:	
Coutures	20	Cerf-volant	29
En courbe	22	Couronne	33
De finition	20,21,22,26,32	Croissant	31
Droites	21	Demi-flèche	30
Couvre-griffe	4,37	Feston	29
Enfilage de la machine	12	Plume	31
Enfile-aiguille	5	Point d'alvéole	34
Entretien de votre machine	39,40,41	Point de bordure	
Faufilage	20	extensible	29
Fermetures à glissière pose	23	Pointe de flèche	30
Fil	8	Point d'épine	33
Galons	29,30	Point de surjet	
Guide-droit	5,21,20	extensible	32
Largeur du point	24,36	Point desurjet oblique	34
Longueur du point	18,24,35	Point domino	30
Marche arrière	20	Point d'ourlet élastique	27
Monogrammes	26	Point drapreau	30
Nettoyage de la machine	41	Point droit	18
Notes personnelles	44	Point droit extensible	33
Pièces principales	2,3	Point élastique	28
Pied à repriser et à broder	5,22	Point rempart	31
Pied ganseur	4,23	Point ric-rac	33
Pied pour bouton	5,37	Point ture	32
Pied presseurs	4,5	Point zig-zag	26
Pied tous usages	4	Zig-zag multiple	28
Pied usage spécialisé	5	Tension du fil	19,25
Pied point droit	4,18	Tissus	8
Plaque à aiguille	4	Mise en place sous le pied	
Plaque point droit	5,18	presseur	20
Poignée de transport	8	Utilisation de la machine	6,7
Point bourdon	26		

